

65 SX

Výr.č. 3213028cs



KTM

Rádi bychom Vám poblahopřáli v Vašem rozhodnutí pro motocykl KTM. Nyní jste majitelem moderního, sportovního motocyklu, který Vám a Vašemu dítěti určitě přinese plno radosti, pokud o něj budete příslušně pečovat a udržovat jej.

Přejeme Vám mnoho radosti při jízdě!

Níže prosím uveďte sériová čísla vašeho vozidla.

Číslo podvozku (☛ str. 11)	Razítko obchodníka
Číslo motoru (☛ str. 11)	

K datu tisku opovídal návod k obsluze nejnovějšímu stavu této konstrukční řady. Nelze však vyloučit drobné odchylky, které vzniknou v důsledku dalšího konstrukčního vývoje.

Všechny zde obsažené údaje jsou nezávazné. KTM-Sportmotorcycle AG si vyhrazuje zejména právo bez předchozího oznámení a bez udání důvodů změnit technické údaje, ceny, barvy, typy, materiál, služby a servisní služby, konstrukce, vybavení a ostatní, resp. je bez náhrad vyškrtnout, přizpůsobit místním podmínkám stejně jako zastavit výrobu určitého modelu bez předchozího oznámení. KTM neručí za možnosti dodávky, odlišnosti ve vyobrazeních a popisech, ani za tiskové chyby a omyly. Zobrazené modely obsahují zčásti zvláštní vybavení, které nepatří k rozsahu sériové dodávky.

© 2013 KTM-Sportmotorcycle AG, Mattighofen Rakousko

Všechna práva vyhrazena

Dotisk i dílčích výtahů, jakož i rozmnožování jakéhokoliv druhu jen s písemným svolením autora.

















































ISO 9001(12 100 6061)

Ve smyslu mezinárodní normy řízení kvality ISO 9001 používá KTM procesy zajištění kvality, které vedou k nejvyšší možné kvalitě výrobku.

Vystavil: TÜV Management Service





KTM-Sportmotorcycle AG
5230 Mattighofen, Rakousko

1	ZOBRAZOVACÍ PROSTŘEDKY	4	10.3	Nastavení tlumení pružné vzpěry v tlaku	23
1.1	Použité symboly	4	10.4	Nastavení tlumení pružné vzpěry v tahu	24
1.2	Použité formátování	4	10.5	Zjištění rozměru odlehčeného zadního kola	24
2	BEZPEČNOSTNÍ UPOZORNĚNÍ	5	10.6	Kontrola statického prověšení pružné vzpěry	24
2.1	Definice použití - použití k určenému účelu	5	10.7	Kontrola prověšení pružné vzpěry při jízdě	25
2.2	Bezpečnostní pokyny	5	10.8	Nastavení předpětí pružiny na pružné vzpěře 	25
2.3	Stupně nebezpečí a symboly	5	10.9	Nastavení prověšení při jízdě 	26
2.4	Výstraha před manipulacemi	5	10.10	Poloha řídítek	26
2.5	Bezpečný provoz	6	10.11	Nastavení polohy řídítek 	26
2.6	Ochranný oděv	6	11	SERVISNÍ PRÁCE NA PODVOZKU	28
2.7	Pravidla při práci	6	11.1	Zdvihnutí motocyklu na stojan	28
2.8	Životní prostředí	6	11.2	Sejmutí motocyklu ze stojanu	28
2.9	Návod k obsluze	7	11.3	Odvzdušnění vidlic	28
3	DŮLEŽITÁ UPOZORNĚNÍ	8	11.4	Čištění prachových manžet na vidlici	29
3.1	Záruka, záruční plnění	8	11.5	Demontáž krytu vidlice 	29
3.2	Provozní látky, pomocné prostředky	8	11.6	Montáž krytu vidlice 	29
3.3	Náhradní díly, příslušenství	8	11.7	Demontáž vidlic 	30
3.4	Servis	8	11.8	Montáž vidlic 	30
3.5	Obrázky	8	11.9	Demontáž spodního můstku vidlice 	31
3.6	Zákaznický servis	8	11.10	Montáž spodního můstku vidlice 	32
4	POHLED NA VOZIDLO	9	11.11	Kontrola vůle ložiska hlavy řízení	33
4.1	Pohled na vozidlo zepředu zleva (symbolické znázornění)	9	11.12	Nastavení vůle ložiska hlavy rámu 	34
4.2	Pohled na vozidlo zezadu zprava (symbolické znázornění)	10	11.13	Mazání ložiska hlavy řízení 	34
5	SÉRIOVÁ ČÍSLA	11	11.14	Demontáž tabulky se startovacím číslem	34
5.1	Číslo podvozku	11	11.15	Montáž tabulky startovacího čísla	35
5.2	Číslo motoru	11	11.16	Demontáž předního blatníku	35
5.3	Výrobní číslo pružné vzpěry	11	11.17	Montáž předního blatníku	35
6	OVLÁDACÍ PRVKY	12	11.18	Demontáž pružné vzpěry 	36
6.1	Páčka spojky	12	11.19	Montáž pružné vzpěry 	36
6.2	Páčka ruční brzdy	12	11.20	Demontáž sedačky	36
6.3	Otočná rukojeť plynu	12	11.21	Montáž sedačky	36
6.4	Zkratovací tlačítko	12	11.22	Demontáž vzduchového filtru 	37
6.5	Otevření uzávěru palivové nádrže	12	11.23	Montáž vzduchového filtru 	37
6.6	Zavření uzávěru palivové nádrže	13	11.24	Vyčištění vzduchového filtru a skříně vzduchového filtru 	37
6.7	Kohout palivového potrubí	13	11.25	Demontáž tlumicí koncovky výfuku	38
6.8	Sytič	13	11.26	Montáž tlumicí koncovky výfuku	38
6.9	Páčka řazení	14	11.27	Výměna výplně v tlumicí koncovce výfuku 	39
6.10	Nožní startér	14	11.28	Demontáž palivové nádrže 	39
6.11	Nožní brzda	14	11.29	Montáž palivové nádrže 	40
6.12	Zasouvací stojan	14	11.30	Demontáž krytu řetězu	41
7	UVEDENÍ DO PROVOZU	15	11.31	Montáž krytu řetězu	41
7.1	Pokyny pro první uvedení do provozu	15	11.32	Kontrola znečištění řetězu	41
7.2	Záběh motoru	16	11.33	Čištění řetězu	42
8	NÁVOD K JÍZDĚ	17	11.34	Kontrola napnutí řetězu	42
8.1	Kontrola a ošetření před každým uvedením do provozu	17	11.35	Nastavení napnutí řetězu	43
8.2	Startování	17	11.36	Kontrola řetězu, řetězového kola, řetězového pastorku a vedení řetězu	43
8.3	Rozjezd	18	11.37	Nastavení vedení řetězu 	45
8.4	Řazení, jízda	18	11.38	Kontrola rámu 	45
8.5	Zabrzdnění	18	11.39	Kontrola kyvného ramena 	45
8.6	Zastavení, parkování	19	11.40	Kontrola uložení plynového bovdeny	46
8.7	Přeprava	19	11.41	Kontrola gumové rukojeti	46
8.8	Tankování paliva	20	11.42	Dodatečné zajištění gumové rukojeti	46
9	SERVISNÍ PLÁN	21	11.43	Nastavení základní polohy páčky spojky	46
9.1	Servisní plán	21	11.44	Kontrola hladiny kapaliny hydraulické spojky	47
10	VYLADĚNÍ PODVOZKU	23	11.45	Výměna kapaliny hydraulické spojky 	47
10.1	Nastavení tlaku v tlumičích na vidlici	23	12	BRZDOVÁ SOUSTAVA	49
10.2	Nastavení tlumení v tahu na vidlici	23	12.1	Kontrola mrtvého chodu páčky ruční brzdy	49

12.2	Nastavení základní polohy páčky ruční brzdy	49	20	TECHNICKÉ ÚDAJE	76
12.3	Kontrola brzdových kotoučů	49	20.1	Motor	76
12.4	Kontrola hladiny brzdové kapaliny brzdy předního kola	50	20.2	Utahovací momenty u motoru	76
12.5	Doplnění brzdové kapaliny brzdy předního kola 	50	20.3	Karburátor	77
12.6	Kontrola brzdového obložení brzdy předního kola	51	20.3.1	Sladění karburátoru	78
12.7	Výměna brzdového obložení brzdy předního kola 	52	20.4	Plnicí množství	79
12.8	Demontáž brzdového obložení předního kola. 	52	20.4.1	Převodový olej	79
12.9	Montáž obložení brzdy předního kola 	53	20.4.2	Chladicí kapalina	79
12.10	Kontrola mrtvého chodu nožní brzdy	54	20.4.3	Palivo	79
12.11	Nastavení mrtvého chodu pedálu nožní brzdy 	54	20.5	Vidlice	79
12.12	Nastavení základní polohy pedálu nožní brzdy 	54	20.6	Pružná vzpěra	79
12.13	Kontrola hladiny brzdové kapaliny u brzdy zadního kola	55	20.7	Podvozek	80
12.14	Doplnění brzdové kapaliny u brzdy zadního kola 	55	20.8	Utahovací momenty u podvozku	80
12.15	Kontrola brzdového obložení zadní brzdy	56	21	PROVOZNÍ LÁTKY	82
12.16	Výměna obložení brzdy zadního kola 	56	22	POMOCNÉ PROSTŘEDKY	84
12.17	Demontáž obložení brzdy zadního kola 	57	23	NORMY	86
12.18	Montáž obložení brzdy zadního kola 	58		REJSTŘÍK	87
13	KOLA, PNEUMATIKY	59			
13.1	Demontáž předního kola 	59			
13.2	Montáž předního kola 	59			
13.3	Demontáž zadního kola 	60			
13.4	Montáž zadního kola 	60			
13.5	Kontrola stavu pneumatik	61			
13.6	Kontrola tlaku vzduchu v pneumatikách	61			
13.7	Kontrola napnutí paprsků	61			
14	CHLADICÍ SYSTÉM	63			
14.1	Chladicí systém	63			
14.2	Kontrola mrazuvzdornosti a hladiny chladicí kapaliny	63			
14.3	Kontrola hladiny chladicí kapaliny	64			
14.4	Vypuštění chladicí kapaliny 	64			
14.5	Doplnění chladicí kapaliny 	65			
15	VYLADĚNÍ MOTORU	66			
15.1	Kontrola vůle plynového bovdeny	66			
15.2	Nastavení vůle plynového bovdeny 	66			
15.3	Karburátor - volnoběh	66			
15.4	Nastavení volnoběhu na karburátoru 	67			
15.5	Vyprázdnění plovákové komory karburátoru 	67			
16	SERVISNÍ PRÁCE NA MOTORU	69			
16.1	Kontrola hladiny převodového oleje	69			
16.2	Výměna převodového oleje 	69			
16.3	Vypuštění převodového oleje 	69			
16.4	Naplnění převodovky převodovým olejem 	70			
16.5	Doplnění převodového oleje 	70			
17	MYTÍ, OŠETŘOVÁNÍ	72			
17.1	Čištění motocyklu	72			
18	ULOŽENÍ	73			
18.1	Uložení	73			
18.2	Uvedení do provozu po uložení	73			
19	VYHLEDÁVÁNÍ ZÁVAD	74			

1.1 Použité symboly

Dále je vysvětleno používání určitých symbolů.

-
- | | |
|--|--|
|  | Označuje očekávanou reakci (např. pracovního kroku nebo funkce). |
|  | Označuje neočekávanou reakci (např. pracovního kroku nebo funkce). |
|  | Všechny práce, které jsou označeny tímto symbolem, vyžadují odborné znalosti a technické chápání. V zájmu bezpečnosti Vašeho dítěte nechte tyto práce provést autorizovaným servisem KTM! Údržbu Vašeho motocyklu tam optimálně provedou speciálně vyškolení odborníci pomocí nezbytných speciálních nástrojů. |
|  | Označuje odkaz na stránku (na uvedené straně si můžete přečíst více informací). |
-

1.2 Použité formátování

Dále je vysvětleno používané formátování.

-
- | | |
|----------------------|---------------------------|
| Vlastní název | Označuje vlastní název. |
| Název® | Označuje ochranný název. |
| Značka™ | Označuje obchodní značku. |
-

2.1 Definice použití - použití k určenému účelu

Sportovní motocykly KTM jsou navrženy a konstruovány tak, že vyhovují současným nárokům a obstojí v regulérní konkurenci. Motocykly odpovídají současným platným předpisům a kategoriím nejvyšších mezinárodních motocyklových sportovních svazů.

Informace

Motocykl se smí provozovat jen na uzavřených trasách, mimo veřejný silniční provoz.

2.2 Bezpečnostní pokyny

Pro bezpečné zacházení s vozidlem se musí dodržovat několik bezpečnostních pokynů. Proto si pozorně přečtete tento návod. Bezpečnostní pokyny jsou v textu opticky zvýrazněny a jsou pomocí odkazů propojeny s relevantními místy v textu.

Informace

Na vozidle jsou na dobře viditelných místech umístěny různé informační/výstražné nálepky. Žádnou informační/výstražnou nálepku neodstraňujte. Pokud by některá chyběla, nemuseli byste Vy nebo někdo jiný poznat nebezpečí a v důsledku toho by mohlo dojít ke zranění.

2.3 Stupně nebezpečí a symboly

Nebezpečí

Upozornění na nebezpečí, které má za následek jistou smrt nebo těžká zranění s trvalými následky, pokud nebudou provedena příslušná preventivní opatření.

Výstraha

Upozornění na nebezpečí, které má pravděpodobně za následek smrt nebo těžká zranění, pokud nebudou provedena příslušná preventivní opatření.

Pozor

Upozornění na nebezpečí, které může mít za následek lehká zranění, pokud nebudou provedena příslušná preventivní opatření.

Upozornění

Upozornění na nebezpečí, které má za následek značné hmotné škody nebo poškození stroje, pokud nebudou provedena příslušná preventivní opatření.

Výstraha

Upozornění na nebezpečí, které má za následek poškození životního prostředí, pokud nebudou provedena příslušná preventivní opatření.

2.4 Výstraha před manipulacemi



Provádění změn na součástech tlumení hluku je zakázáno. Následující opatření nebo vytváření určitých stavů je ze zákona zakázáno:

- 1 Odstranění jakýchkoliv zařízení nebo součástí nového vozidla sloužících k tlumení hluku nebo jejich vyřazení z provozu před prodejem nebo dodáním vozidla koncovému zákazníkovi nebo během používání vozidla k jinému účelu než je údržba, oprava nebo výměna těchto součástí, jakož i
- 2 používání vozidla po odstranění zařízení nebo součástí tohoto druhu nebo po jejich vyřazení z provozu.

Příklady protizákonné manipulace:

- 1 Odstranění nebo provrtání tlumicích koncovek výfuku, nárazových plechů, kolen nebo jiných součástí, které vedou výfukové plyny.
- 2 Odstranění nebo provrtání částí sacího systému.
- 3 Používání v neudržovaném stavu.
- 4 Výměna mobilních dílů vozidla nebo částí výfukového systému nebo sacího systému za díly neschválené výrobcem.

2.5 Bezpečný provoz

-  **Nebezpečí**
Nebezpečí úrazu Nebezpečí při snížené schopnosti řízení.
- Neuvádějte vozidlo do provozu, pokud jste požíli alkohol, léky nebo drogy resp. nejste ve fyzicky nebo psychicky dobrém stavu.
-  **Nebezpečí**
Nebezpečí otravy Výfukové plyny jsou jedovaté a mohou způsobit bezvědomí a/nebo smrt.
- Při provozu motoru se postarejte vždy o dostatečné větrání, motor nestartujte nebo nenechte běžet v uzavřeném prostoru nebo bez vhodného odsávacího zařízení.
-  **Výstraha**
Nebezpečí popálení Některé součásti vozidla jsou při provozu vozidla velice horké.
- Nedotýkejte se horkých součástí, jako např. výfukového systému, chladiče, motoru, nárazového tlumiče nebo brzdové soustavy. Předtím než začnete s pracemi na těchto součástech, nechte je vychladnout.

Vozidlo provozujte pouze v technicky bezvadném stavu, podle určeného účelu, s vědomím bezpečnosti a šetrně k životnímu prostředí.

Vozidlo smí používat pouze instruované osoby.

Poruchy, které snižují bezpečnost, nechte ihned odstranit v odborném autorizovaném servisu KTM.

Řiďte se pokyny na informačních/výstražných nálepkách umístěných na vozidle.

2.6 Ochranný oděv

-  **Výstraha**
Nebezpečí poranění Chybějící nebo závadný ochranný oděv představuje zvýšené bezpečnostní riziko.
- Ochranný oděv (helmu, jezdecké boty, rukavice, kalhoty a bundu s protektory) noste při každé jízdě. Používejte vždy ochranný oděv, který je v bezvadném stavu a odpovídá zákonným požadavkům.

V zájmu Vaší bezpečnosti KTM doporučuje, abyste provozovali vozidlo pouze ve vhodném ochranném oděvu.

2.7 Pravidla při práci

Pro některé práce jsou zapotřebí speciální nástroje. Tyto nástroje nejsou součástí vozidla, ale lze je objednat podle čísel uvedených v závorkách. Příkl.: Stahovák ložisek (15112017000)

Součásti, které nelze znovu použít (např. samopojistné šrouby a matice, těsnění, těsnicí kroužky, O-kroužky, závlačky, pojistné podložky), se při montáži musí nahradit novými součástmi.

Pro některá šroubová spojení je nutné použít prostředek k zajištění šroubů (např. **Loctite®**). Při jeho použití je nutné dodržovat specifické pokyny výrobce.

Součásti, které se mají po demontáži znovu použít, je nutno vyčistit a zkontrolovat, zda nejsou poškozené resp. opotřebené.

Poškozené resp. opotřebené součásti vyměňte.

Po skončení opravy nebo servisu je nutné se ujistit o provozní bezpečnosti vozidla.

2.8 Životní prostředí

Odpovědné zacházení s Vaším motocyklem zajistí, aby k problémům nebo konfliktům nedocházelo. Pro zajištění budoucí jízdy na motocyklu se ujistěte, zda používáte motocykl legálně, chovejte se uvědoměle k životnímu prostředí a respektujte práva ostatních lidí.

Při likvidaci použitého oleje, jiných provozních a pomocných prostředků a použitých součástí dodržujte zákony a směrnice platné v příslušné zemi.

Jelikož motocykly nepodléhají směrnici EU o likvidaci vozidel k sešrotování, není pro likvidaci starých vozidel žádná zákonná úprava. Váš autorizovaný prodejce KTM Vám rád pomůže.

2.9 Návod k obsluze

Nezbytně si před první jízdou důkladně a úplně přečtěte návod k obsluze. Návod k obsluze obsahuje mnoho informací a tipů, které Vám usnadní ovládání, manipulaci a údržbu. Jen tak zjistíte, jak nejlépe vozidlo sladit se svými potřebami, a jak se můžete chránit před úrazem.

Uschovejte návod k obsluze na dobře přístupném místě, abyste do něj v případě potřeby mohli kdykoliv nahlédnout.

Pokud byste se chtěli dozvědět více o vozidle nebo se při čtení vyskytly nejasnosti, obraťte se na autorizovaného prodejce KTM.

Návod k obsluze je důležitá součást vozidla, a musí být při prodeji předán novému vlastníkovi.

3.1 Záruka, záruční plnění

Práce předepsané v servisním plánu musí provádět výhradně autorizovaný odborný servis KTM a musí je potvrdit jak v servisní a záruční knížce, tak na **KTM dealer.net**, jinak zaniká jakýkoliv nárok na záruku. Při škodách a následných škodách, které byly způsobeny manipulací a/nebo přestavbami na vozidle, nemůže být poskytnuto žádné záruční plnění.

Další informace o záruce a záručním plnění a jejich vyřízení si prosím přečtete v servisní a záruční knížce.

3.2 Provozní látky, pomocné prostředky



Výstraha

Ohrožení životního prostředí Nesprávné zacházení s palivem ohrožuje životní prostředí.

- Palivo nesmí proniknout do podzemních vod, do půdy nebo do kanalizace.

Provozní látky a pomocné prostředky uvedené v návodu k obsluze (např. palivo a maziva) je nutné používat podle jejich specifikace.

3.3 Náhradní díly, příslušenství

Pro svoji vlastní bezpečnost používejte jen náhradní díly a příslušenství, které schválila a/nebo doporučila firma KTM, a nechte si je namontovat v autorizovaném odborném servisu KTM. Za jiné výrobky a následně vzniklé škody firma KTM neručí.

Některé náhradní díly a příslušenství je u příslušných popisů uvedeno v závorkách. Váš autorizovaný prodejce KTM Vám rád poradí.

Aktuální **KTM PowerParts** pro své vozidlo naleznete na webových stránkách KTM.

Mezinárodní webové stránky KTM: <http://www.ktm.com>

3.4 Servis

Předpokladem pro bezchybný provoz a pro předcházení předčasného opotřebení je dodržování servisu, péče a seřizování motoru a podvozku tak, jak je uvedeno v návodu k obsluze. Nesprávné nastavení podvozku může vyvolat poškození a zlomení součástí podvozku.

Použití vozidla při ztížených podmínkách, např. na písku, v mokřem nebo bahnitém terénu může vést ke značně vyššímu opotřebení součástí, jako hnacího ústrojí, brzdové soustavy nebo komponent pérování. Z tohoto důvodu by mohla být kontrola nebo výměna součástí zapotřebí ještě před dosažením dalšího servisního termínu.

Bezpodmínečně dodržujte předepsané doby záběhu a servisní intervaly. Jejich přesné dodržování výrazně přispívá k prodloužení životnosti Vašeho motocyklu.

3.5 Obrázky

Obrázky obsažené v návodu zčásti znázorňují zvláštní vybavení.

Pro lepší znázornění a vysvětlení mohou být některé díly demontované nebo nezobrazené. Pro příslušný popis není vždy nutně zapotřebí provádět demontáž. Řiďte se uvedeným popisem v textu.

3.6 Zákaznický servis

Pro dotazy k Vašemu vozidlu a k firmě KTM Vám bude rád k dispozici Váš autorizovaný prodejce KTM.

Seznam autorizovaných prodejců KTM naleznete na webových stránkách KTM.

Mezinárodní webové stránky KTM: <http://www.ktm.com>

4.1 Pohled na vozidlo zepředu zleva (symbolické znázornění)



602650-10

- | | |
|---|---|
| 1 | Páčka ruční brzdy (☛ str. 12) |
| 2 | Nastavení tlumení v tahu na vidlici |
| 3 | Páčka spojky (☛ str. 12) |
| 4 | Rychlouzávěr pro zajištění sedačky |
| 5 | Kohout palivového potrubí (☛ str. 13) |
| 6 | Sytič (☛ str. 13) |
| 7 | Páčka řazení (☛ str. 14) |
| 8 | Pružná vzpěra - nastavení tlumiče pro roztahování |

4.2 Pohled na vozidlo zezadu zprava (symbolické znázornění)



602651-10

1	Uzávěr nádrže
2	Zkratovací tlačítko (☞ str. 12)
3	Nastavení tlaku v tlumičích na vidlici
4	Otočná rukojeť plynu (☞ str. 12)
5	Číslo podvozku (☞ str. 11)
6	Průzor - brzdová kapalina vzadu
7	Pružná vzpěra - nastavení tlumiče pro stlačování
8	Nožní brzda (☞ str. 14)
9	Nožní startér (☞ str. 14)

5.1 Číslo podvozku



Číslo podvozku ❶ je vyraženo na hlavě řízení vpravo.

5.2 Číslo motoru



Číslo motoru ❶ je vyraženo na levé straně motoru pod pastorkem.

5.3 Výrobní číslo pružné vzpěry



Výrobní číslo pružné vzpěry ❶ je vyraženo na horní části pružné vzpěry nad nastavovacím kroužkem směrem ke straně motoru.

6.1 Páčka spojky



Páčka spojky ❶ je umístěna na řídítkách vlevo. Spojka je ovládaná hydraulicky a reguluje se automaticky.

6.2 Páčka ruční brzdy



Páčka ruční brzdy ❶ je umístěna na řídítkách vpravo. Páčkou ruční brzdy se ovládá brzda předního kola.

6.3 Otočná rukojeť plynu



Otočná rukojeť plynu ❶ je umístěna na řídítkách vpravo.

6.4 Zkratovací tlačítko



Zkratovací tlačítko ❶ je umístěno na řídítkách vlevo.

Možné stavy

- Zkratovací tlačítko ☒ v základní poloze – V této poloze je zapalovací okruh uzavřený, motor lze startovat.
- Zkratovací tlačítko ☒ stisknuté – V této poloze je zapalovací okruh přerušeny, běžící motor zhasne, stojící motor nenaskočí.

6.5 Otevření uzávěru palivové nádrže

**Nebezpečí**

Nebezpečí požáru Palivo je snadno vznětlivé.

- Nedoplňujte palivo do vozidla v blízkosti otevřeného ohně resp. hořících cigaret a vždy vypněte motor. Dbejte na to, aby se palivo nerozlilo, zejména na horké součásti vozidla. Rozlité palivo ihned utřete.
- Palivo v palivové nádrži se při zahřátí rozpíná a při přeplnění může unikat. Respektujte pokyny k čerpání paliva.

**Výstraha****Nebezpečí otravy** Palivo je jedovaté a zdraví škodlivé.

- Zabraňte kontaktu paliva s pokožkou, očima a oblečením. Nenadýchejte se palivových výparů. Při zasažení očí ihned vypláchněte vodou a vyhledejte lékaře. Zasažená místa na pokožce ihned očistěte vodou a mýdlem. V případě polknutí paliva ihned vyhledejte lékaře. Oděv potřísněný palivem si vyměňte. Palivo řádně skladujte ve vhodném kanystru a uchovávejte z dosahu dětí.

**Výstraha****Ohrožení životního prostředí** Nesprávné zacházení s palivem ohrožuje životní prostředí.

- Palivo nesmí proniknout do podzemních vod, do půdy nebo do kanalizace.



602661-10

- Stiskněte tlačítko pro odemknutí ❶, otočte uzávěrem palivové nádrže proti směru hodinových ručiček a vytáhněte směrem nahoru.

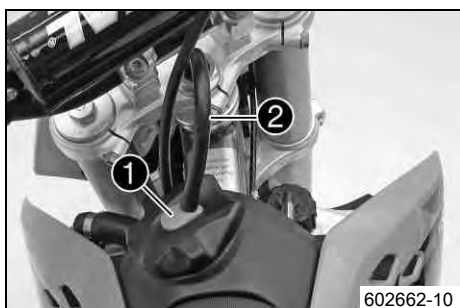
6.6 Zavření uzávěru palivové nádrže

602662-10

- Nasadte uzávěr palivové nádrže a otáčejte po směru hodinových ručiček, dokud tlačítko pro odemknutí ❶ nezapadne.

i Informace

Uložte hadičku pro odvětrávání palivové nádrže ❷ tak, aby se nikde nelámala.

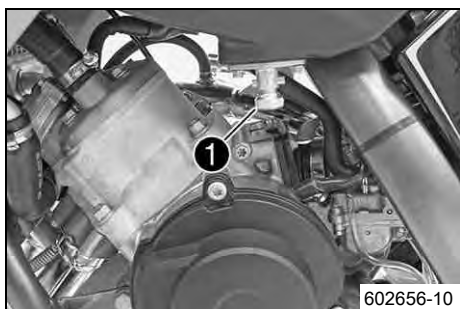
6.7 Kohout palivového potrubí

602656-10

Kohout palivového potrubí ❶ se nachází na levé straně palivové nádrže.

Možné stavy

- Kohout palivového potrubí uzavřený – Šroub s rýhovanou hlavou je zašroubovaný ve směru hodinových ručiček až na doraz. Z palivové nádrže nemůže téci žádné palivo.
- Kohout palivového potrubí otevřený – Šroub s rýhovanou hlavou je vyšroubovaný proti směru hodinových ručiček až na doraz. Z palivové nádrže může téci palivo.

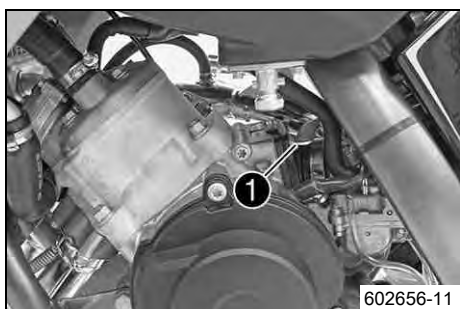
6.8 Sytič

602656-11

Páčka sytiče ❶ je umístěna na karburátoru vlevo.

Při aktivované funkci sytiče se v karburátoru otevře otvor, kterým může motor nasávat další palivo. Tím se vytvoří nasycená směs paliva a vzduchu, která je potřebná při studeném startu.

i Informace

Při provozní teplotě motoru se musí funkce sytiče deaktivovat.

Možné stavy

- Funkce sytiče aktivovaná – Páčka sytiče je stlačena až na doraz.
- Funkce sytiče neaktivovaná – Páčka sytiče je vytažena až na doraz.

6.9 Páčka řazení



Páčka řazení ❶ je namontovaná na motoru vlevo.

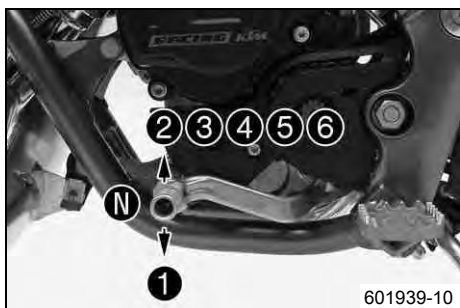

Poloha jednotlivých rychlostních stupňů je patrná na vyobrazení. Poloha neutrálu nebo volnoběhu N se nachází mezi 1. a 2. stupněm.

6.10 Nožní startér

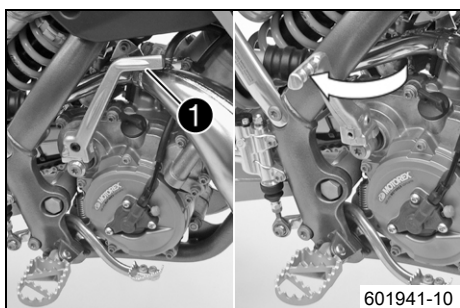

Nožní startér ❶ je umístěn na motoru vpravo. Nožní startér je sklopný.



Informace

Před jízdou sklopte nožní startér k motoru.

6.11 Nožní brzda



Nožní brzda ❶ je umístěna před pravou stupačkou. Nožní brzdou se ovládá brzda zadního kola.

6.12 Zasouvací stojan

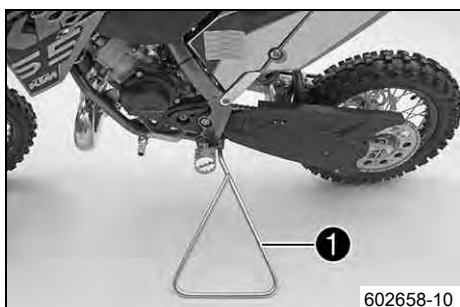

Uchytení zasouvacího stojanu ❶ se nachází na rámu na levé straně vozidla. Zasouvací stojan slouží k odstavení motocyklu.





Informace

Před jízdou zasouvací stojan odstraňte.

7.1 Pokyny pro první uvedení do provozu

-  **Výstraha**
Nebezpečí úrazu Fyzické a psychické schopnosti dítěte.
- Vaše dítě musí již umět jezdit na kole a musí po pádu samo umět vozidlo zase postavit. Dále musí Vaše dítě pochopit, že je nutno dodržovat předpisy a pokyny, které mu udělíte Vy nebo jiná dohlížející osoba. Své dítě nepřetěžujte, o účasti v soutěži přemýšlejte teprve tehdy, když má vhodnou kondici, techniku jízdy a motivaci. Děti často podceňují nebezpečí nebo je nerozpoznají vůbec, vysvětlíte proto svému dítěti, že nesmí za žádných okolností řídit vozidlo bez dohlížející osoby, a že smí jet jen tak rychle, jak dovolují okolnosti a jeho jízdní schopnosti a zkušenosti.
 - Nechte své dítě jet s vozidlem jen tehdy, je-li fyzicky i psychicky schopno řídit vozidlo.

-  **Výstraha**
Nebezpečí poranění Chybějící nebo závadný ochranný oděv představuje zvýšené bezpečnostní riziko.
- Ochranný oděv (helmu, jezdecké boty, rukavice, kalhoty a bundu s protektory) noste při každé jízdě. Používejte, stejně jako Vaše dítě, vždy ochranný oděv, který je v bezvadném stavu a odpovídá zákonným požadavkům. Buďte vzorem pro své dítě, a pokud sami řídíte motocykl, noste také vhodný ochranný oděv.

-  **Výstraha**
Nebezpečí pádu Omezení jízdních vlastností v důsledku rozdílných profilů pneumatik na předním a zadním kole.
- Přední a zadní kolo smí být opatřeno pouze pneumatikami se stejným profilem, jinak by se vozidlo mohl stát nekontrolovatelné.

-  **Výstraha**
Nebezpečí úrazu Nebezpečná jízda při nevhodném způsobu jízdy.
- Dbejte na to, aby Vaše dítě přizpůsobilo rychlost jízdy stavu vozovky a svým jízdním dovednostem.

-  **Výstraha**
Nebezpečí úrazu Nebezpečí úrazu při vození spolujezdce.
- Vaše vozidlo není určeno pro vození spolujezdce. Nevozte žádného spolujezdce.

-  **Výstraha**
Nebezpečí úrazu Selhání brzdové soustavy.
- Není-li nožní brzda uvolněná, obrušuje se soustavně brzdové obložení. Brzda zadního kola může selhat v důsledku přehřátí. Dávejte pozor na to, aby Vaše dítě nemělo nohu na brzdě, pokud nechce brzdit.

-  **Výstraha**
Nebezpečí úrazu Zničení součástí podvozku.
- Nepřekračujte nejvyšší přípustnou hmotnost řidiče.

-  **Výstraha**
Nebezpečí odcizení Použití neoprávněnými osobami.
- Pokud běží motor, nenechávejte nikdy vozidlo stát bez dozoru. Zajistěte vozidlo proti zásahu nepovolané osoby.

-  **Informace**
Při provozu vašeho motocyklu mějte na paměti, že jiní lidé se mohou cítit obtěžováni nadměrným hlukem.

- Ujistěte se, že práce na kontrole dodávky provedl autorizovaný servis KTM.
- ✓ Při předání vozidla obdržíte doklad o vydání a servisní knížku.
- Před první jízdou si společně se svým dítětem pozorně přečtete celý návod k obsluze.

-  **Informace**
Zaměřte se zejména na upozornění na nebezpečí a nebezpečí úrazu.
Vysvětlíte svému dítěti techniku jízdy a pádu, např. jak působí posunutí hmotnosti na jízdní chování.

- Seznamte své dítě s ovládacími prvky.
- Nastavte základní polohu páčky spojky. (☞ str. 46)
- Nastavte základní polohu páčky ruční brzdy. (☞ str. 49)
- Nastavte základní polohu pedálu nožní brzdy. ☞ (☞ str. 54)

- Před prvním uvedením do provozu zkontrolujte, zda je základní nastavení vozidla vhodné pro hmotnost vašeho dítěte.
- Naučte své dítě ovládat motocykl ve vhodném terénu, nejlépe na velké volné louce.



Informace

Aby Vaše dítě získalo cit pro ovládání brzdové soustavy, měli byste ho nejprve tlačít. Teprve když bude dítě umět odměřit sílu brzdy předního kola, měl by se nastartovat motor. Nejprve nechte své dítě jet k jiné osobě, která mu pomůže při zastavení a otočení.

- Postavte překážky, které bude mít dítě za úkol objíždět, a tím si zvykne na ovládání vozidla.
- Vaše dítě by si mělo vyzkoušet také jet co nejpomaleji a ve stoje, aby získalo více citu pro motocykl.
- Nedovolte dítěti vyjíždky v terénu, které by byly nad jeho schopnosti a zkušenosti.
- Vaše dítě by mělo během jízdy držet řídítka pevně oběma rukama a nohy nechat na stupačkách.
- Je nutno dodržovat nejvyšší přípustnou hmotnost řidiče.

Předepsaná hodnota

Maximální hmotnost řidiče	50 kg
---------------------------	-------

- Zkontrolujte napnutí paprsků. (☛ str. 61)



Informace

Napnutí paprsků je nutno zkontrolovat po půl hodině provozu.

- Záběh motoru. (☛ str. 16)

7.2 Záběh motoru

- Během záběhu nepřekračujte uvedený výkon motoru.

Předepsaná hodnota

Maximální výkon motoru	
během prvních 3 provozních hodin	< 70 %
během prvních 5 provozních hodin	< 100 %

- Vyvarujte se jízdy na plný plyn!

8.1 Kontrola a ošetření před každým uvedením do provozu

Informace

Před každou jízdou zkontrolujte stav vozidla a jeho provozní bezpečnost. Vozidlo musí být při provozu v technicky bezvadném stavu.

- Zkontrolujte hladinu převodového oleje. (☞ str. 69)
- Zkontrolujte stav brzdové kapaliny brzdy předního kola. (☞ str. 50)
- Zkontrolujte stav brzdové kapaliny u brzdy zadního kola. (☞ str. 55)
- Zkontrolujte brzdové obložení brzdy předního kola. (☞ str. 51)
- Zkontrolujte brzdové obložení zadní brzdy. (☞ str. 56)
- Zkontrolujte funkci brzdové soustavy.
- Zkontrolujte hladinu chladicí kapaliny. (☞ str. 64)
- Zkontrolujte znečištění řetězu. (☞ str. 41)
- Zkontrolujte řetěz, řetězové kolo, řetězový pastorek a vedení řetězu. (☞ str. 43)
- Zkontrolujte napnutí řetězu. (☞ str. 42)
- Zkontrolujte stav pneumatik. (☞ str. 61)
- Zkontrolujte tlak vzduchu v pneumatikách. (☞ str. 61)
- Zkontrolujte napnutí paprsků. (☞ str. 61)
- Vyčistěte prachové manžety na vidlici. (☞ str. 29)
- Odvzdušněte vidlice. (☞ str. 28)
- Zkontrolujte vzduchový filtr.
- Zkontrolujte nastavení a lehký chod všech ovládacích prvků.
- Pravidelně kontrolujte pevné utažení všech šroubů, matic a hadicových spon.
- Zkontrolujte zásobu paliva.

8.2 Startování

Nebezpečí

Nebezpečí otravy Výfukové plyny jsou jedovaté a mohou způsobit bezvědomí a/nebo smrt.

- Při provozu motoru se postarejte vždy o dostatečné větrání, motor nestartujte nebo nenechte běžet v uzavřeném prostoru nebo bez vhodného odsávacího zařízení.

Upozornění

Poškození motoru Vysoké otáčky při studeném motoru působí negativně na životnost motoru.

- Motor zahřívejte vždy při nízkých otáčkách.

Informace

Pokud motocykl špatně naskočí, může být příčinou staré palivo v komoře karburátoru. Snadno vznětlivé částice paliva se při delším stání vypaří.

Jestliže se komora karburátoru naplní čerstvým vznětlivým palivem, motor ihned naskočí.

Odstavení motocyklu na více než 1 týden

- Vyprázdněte komoru karburátoru. ☞ (☞ str. 67)
- Vyšroubujte šroub s rýhovanou hlavou u kohoutu palivového potrubí proti směru hodinových ručiček až na doraz.
 - ✓ Do karburátoru může přitékat palivo z palivové nádrže.
- Sejměte motocykl ze stojanu.
- Zařadte převodovku na neutrál.

Studený motor

- Stlačte páčku sytiče až na doraz.
- Prošlápněte nožní startér po celé jeho dráze.

Informace

Nepřidávejte plyn.

8.3 Rozjezd

**Informace**

Před jízdou se musí odstranit zasouvací stojan.

- Stiskněte spojku, zařadte 1. stupeň, pomalu pouštějte spojku a současně opatrně přidávejte plyn.

8.4 Řazení, jízda

**Výstraha**

Nebezpečí úrazu Podřazení při vysokých otáčkách vede k zablokování zadního kola.

- Při vysokých otáčkách nepodřazujte na nižší stupeň. Motor se přetočí a zadní kolo se může zablokovat.

**Informace**

Pokud se při jízdě vyskytnou neobvyklé zvuky, ihned zastavte, vypněte motor a kontaktujte autorizovaný servis KTM. 1. stupeň je stupeň pro rozjíždění nebo jízdu v horském terénu.

- Pokud to podmínky (stoupání, jízdní situace atd.) dovolují, může Vaše dítě zařadit vyšší stupně. Uberte plyn, současně stiskněte spojku, zařadte další stupeň, uvolněte spojku a přidejte plyn.
- Pokud je zapnutý sytič, je třeba jej po zahřátí motoru vypnout.
- Po dosažení nejvyšší rychlosti plným vytočením otočné rukojeti plynu otočte rukojet' zpět na $\frac{3}{4}$ plynu. Rychlost se o mnoho sníží, ale značně se sníží spotřeba paliva.
- Vaše dítě by mělo přidávat vždy jen tolik plynu, kolik může motor právě zpracovat - přerušované přidávání plynu zvyšuje spotřebu.
- Pro podřazení motocykl přibrzděte a současně uberte plyn.
- Stiskněte spojku a zařadte nižší stupeň, pomalu uvolňujte spojku a přidávejte plyn resp. ještě jednou zařadte.
- Vaše dítě by mělo vypnout motor, pokud by motocykl měl delší dobu stát nebo být v provozu na volnoběh.

Předepsaná hodnota

≥ 2 min

- Vaše dítě by se mělo vyhnout častému a delšímu prokluzování spojky. Zahřívá to motorový olej a tím i motor a chladicí systém.
- Naučte své dítě jezdit spíše s nízkými otáčkami než s vysokými otáčkami a klouzavou spojkou.

8.5 Zabrzdění

**Výstraha**

Nebezpečí úrazu Příliš silné brzdění vede k zablokování kol.

- Přizpůsobte způsob brzdění jízdní situaci a stavu vozovky.

**Výstraha**

Nebezpečí nehody Snížený brzdný účinek v důsledku porézního působení tlaku přední resp. zadní brzdy.

- Zkontrolujte brzdovou soustavu, nepokračujte v jízdě. (Váš autorizovaný odborný servis KTM Vám rád pomůže.)

**Výstraha**

Nebezpečí úrazu Snížený brzdný účinek v důsledku mokré nebo špinavé brzdové soustavy.

- Znečištěnou nebo mokrou brzdovou soustavu opatrně vyčistěte resp. vysušte.

- Na písčitém povrchu, kluzkém povrchu nebo povrchu nasáklém po dešti byste převážně měli používat brzdu zadního kola.
- Brzdění byste měli ukončit vždy před začátkem zatáčky. Vaše dítě by přitom podle rychlosti mělo zařadit nižší rychlostní stupeň.
- Vedte své dítě k tomu, aby při dlouhých jízdách do údolí využívalo brzdný účinek motoru. Za tím účelem je nutno zařadit o jeden nebo dva stupně nižší rychlost, avšak nepřetáčet motor. Vaše dítě pak nemusí tolik brzdit a brzdová soustava se nepřehřívá.

8.6 Zastavení, parkování

**Výstraha****Nebezpečí odcizení** Použití neoprávněnými osobami.

- Pokud běží motor, nenechávejte nikdy vozidlo stát bez dozoru. Zajistěte vozidlo proti zásahu nepovolané osoby.

**Výstraha****Nebezpečí popálení** Některé součásti vozidla jsou při provozu vozidla velice horké.

- Nedotýkejte se horkých součástí, jako např. výfukového systému, chladiče, motoru, nárazového tlumiče nebo brzdové soustavy. Předtím než začnete s pracemi na těchto součástech, nechte je vychladnout.

Upozornění**Nebezpečí poškození** Odstavené vozidlo může odjet resp. se může převrátit.

- Vozidlo odstavujte vždy na pevném a rovném podkladě.

Upozornění**Nebezpečí požáru** Některé součásti vozidla jsou při provozu vozidla velice horké.

- Vozidlo neodstavujte na místech, kde se nacházejí snadno hořlavé a/nebo vznětlivé látky. Na zahřáté vozidlo nepokládejte žádné předměty. Vozidlo nechte vždy nejprve vychladnout.

Upozornění**Materiální škody** Poškození nebo zničení součástí v důsledku nadměrného zatížení.

- Boční stojan je dimenzován pouze na hmotnost motocyklu. Nesedějte si na motocykl, pokud stojí na bočním stojanu. Boční stojan resp. rám by se mohl poškodit a motocykl by mohl spadnout.

- Motocykl zabrzděte.
- Zařadte převodovku na neutrál.
- Stiskněte zkratovací tlačítko  při volnoběžných otáčkách motoru, až se motor zastaví.
- Zašroubujte šroub s rýhovanou hlavou u kohoutu palivového potrubí ve směru hodinových ručiček až na doraz.
- Motocykl odstavte na pevném podkladu.

8.7 Přeprava

Upozornění**Nebezpečí poškození** Odstavené vozidlo může odjet resp. se může převrátit.

- Vozidlo odstavujte vždy na pevném a rovném podkladě.

Upozornění**Nebezpečí požáru** Některé součásti vozidla jsou při provozu vozidla velice horké.

- Vozidlo neodstavujte na místech, kde se nacházejí snadno hořlavé a/nebo vznětlivé látky. Na zahřáté vozidlo nepokládejte žádné předměty. Vozidlo nechte vždy nejprve vychladnout.

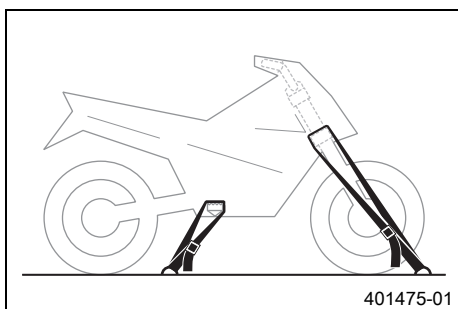

- Vypněte motor.
- Zajistěte motocykl upínacími popruhy nebo jinými vhodnými upínacími prostředky proti převržení nebo samovolnému odjetí.

8.8 Tankování paliva

**Nebezpečí****Nebezpečí požáru** Palivo je snadno vznětlivé.

- Nedoplňujte palivo do vozidla v blízkosti otevřeného ohně resp. hořících cigaret a vždy vypněte motor. Dbejte na to, aby se palivo nerozlilo, zejména na horké součásti vozidla. Rozlité palivo ihned utřete.
- Palivo v palivové nádrži se při zahřátí rozpíná a při přeplnění může unikat. Respektujte pokyny k čerpání paliva.

**Výstraha****Nebezpečí otravy** Palivo je jedovaté a zdraví škodlivé.

- Zabraňte kontaktu paliva s pokožkou, očima a oblečením. Nenadýchejte se palivových výparů. Při zasažení očí ihned vypláchněte vodou a vyhledejte lékaře. Zasažená místa na pokožce ihned očistěte vodou a mýdlem. V případě polknutí paliva ihned vyhledejte lékaře. Oděv potřísněný palivem si vyměňte.

**Výstraha****Ohrožení životního prostředí** Nesprávné zacházení s palivem ohrožuje životní prostředí.

- Palivo nesmí proniknout do podzemních vod, do půdy nebo do kanalizace.

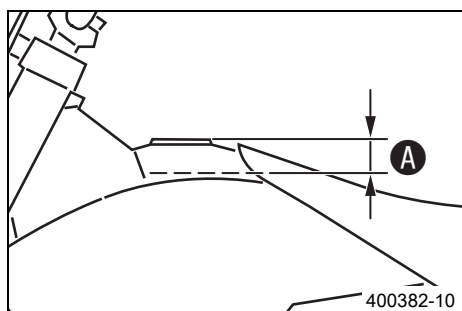

- Vypněte motor.
- Otevřete uzávěr palivové nádrže. (☛ str. 12)
- Palivo doplňujte do nádrže maximálně k rysce **A**.

Předepsaná hodnota

Ryska A	35 mm
----------------	-------

Objem palivové nádrže cca	3,5 l	Palivo Super bezolovnaté (95 oktanů) smíchané s motorovým olejem pro 2taktní motory (1:60) (☛ str. 83)
---------------------------	-------	--

Motorový olej 2taktní motory (☛ str. 83)

- Zavřete uzávěr palivové nádrže. (☛ str. 13)

9.1 Servisní plán

	ročně			
	každých 80 provozních hodin			
	každých 40 provozních hodin			
	každých 20 provozních hodin			
	jednorázově po 10 provozních hodinách			
Zkontrolujte brzdové obložení brzdy předního kola. (☞ str. 51)	○	●	●	●
Zkontrolujte brzdové obložení zadní brzdy. (☞ str. 56)	○	●	●	●
Zkontrolujte brzdové kotouče. (☞ str. 49)	○	●	●	●
Zkontrolujte těsnění a poškození brzdových vedení.	○	●	●	●
Vyměňte těsnící manžety brzdového válce nožní brzdy. ☞		●	●	●
Vyměňte brzdovou kapalinu brzdy zadního kola. ☞				●
Zkontrolujte stav brzdové kapaliny u brzdy zadního kola. (☞ str. 55)	○	●	●	●
Zkontrolujte mrtvý chod nožní brzdy. (☞ str. 54)	○	●	●	●
Zkontrolujte rám a kyvné rameno. ☞		●	●	●
Zkontrolujte ložisko kyvného ramene. ☞		●	●	●
Zkontrolujte naklápěcí ložisko na pružné vzpěře nahoře a dole. ☞		●	●	●
Provedte servis vidlice. ☞			●	●
Provedte servis pružné vzpěry. ☞			●	●
Zkontrolujte stav pneumatik. (☞ str. 61)	○	●	●	●
Zkontrolujte tlak vzduchu v pneumatikách. (☞ str. 61)	○	●	●	●
Zkontrolujte vůli ložisek kol. ☞		●	●	●
Zkontrolujte náboje kol. ☞		●	●	●
Zkontrolujte házivost ráfku. ☞	○	●	●	●
Zkontrolujte napnutí paprsků. (☞ str. 61)	○	●	●	●
Zkontrolujte řetěz, řetězové kolo, řetězový pastorek a vedení řetězu. (☞ str. 43)	○	●	●	●
Zkontrolujte napnutí řetězu. (☞ str. 42)	○	●	●	●
Namažte všechny pohyblivé části (např. ruční páky, řetěz, ...) a zkontrolujte jejich lehký chod. ☞	○	●	●	●
Vyměňte kapalinu hydraulické spojky. ☞ (☞ str. 47)				●
Zkontrolujte hladinu kapaliny hydraulické spojky. (☞ str. 47)	○	●	●	●
Vyměňte brzdovou kapalinu brzdy předního kola. ☞				●
Zkontrolujte stav brzdové kapaliny brzdy předního kola. (☞ str. 50)	○	●	●	●
Zkontrolujte mrtvý chod páčky ruční brzdy. (☞ str. 49)	○	●	●	●
Namažte ložisko hlavy řízení. ☞ (☞ str. 34)				●
Zkontrolujte vůli ložiska hlavy řízení. (☞ str. 33)	○	●	●	●
Vyměňte pružinu výfukového systému. ☞			●	●
Vyměňte písty. ☞			●	●
Vyměňte ojnici, ojnicní ložiska a čep kliky. ☞			●	●
Vyměňte ložisko klikového hřídele. ☞			●	●
Zkontrolujte převodovku a řazení. ☞			●	●
Vyměňte všechna motorová ložiska. ☞				●
Vyměňte převodový olej. ☞ (☞ str. 69)	○		●	●
Zkontrolujte hladinu převodového oleje. (☞ str. 69)		●	●	●
Vyměňte zapalovací svíčku. ☞		●	●	●
Vyměňte kabelovou koncovku zapalovací svíčky. ☞			●	●
Zkontrolujte válec a píst. ☞		●	●	●
Zkontrolujte sací membránu. ☞		●	●	●
Zkontrolujte funkci a lehký chod řízení výfukového systému. ☞		●	●	●
Zkontrolujte spojku. ☞		●	●	●
Zkontrolujte všechny hadice (např. palivové, chladicí, odvodušňovací, drenážní hadice, ...) a manžety, zda nemají trhliny, jsou těsné a správně uloženy. ☞	○	●	●	●

	ročně			
	každých 80 provozních hodin			
	každých 40 provozních hodin			
	každých 20 provozních hodin			
	jednorázově po 10 provozních hodinách			
Zkontrolujte mrazuvzdornost a hladinu chladicí kapaliny. (☞ str. 63)	○	●	●	●
Zkontrolujte kabely, zda nejsou poškozené a jsou uloženy bez ohybů. ☞	○	●	●	●
Zkontrolujte bovdenová lanka, zda nejsou poškozená, jsou správně nastavená a jsou uložena bez ohybů.	○	●	●	●
Vyčistěte vzduchový filtr a skříň vzduchového filtru. ☞ (☞ str. 37)	○	●	●	●
Vyměňte výplň v tlumicí koncovce výfuku. ☞ (☞ str. 39)		●	●	●
Zkontrolujte pevné utažení šroubů a matic. ☞	○	●	●	●
Zkontrolujte/nastavte součásti karburátoru. ☞			●	● ●
Zkontrolujte volnoběh. ☞	○	●	●	●
Závěrečná kontrola: Zkontrolujte provozní bezpečnost vozidla a proveďte zkušební jízdu.	○	●	●	●
Proveďte záznam o servisu na KTM DEALER.NET a v servisní knížce. ☞	○	●	●	●

- jednorázový interval
- periodický interval

10.1 Nastavení tlaku v tlumičích na vidlici

i Informace

Hydraulický tlumič určuje chování při napružení vidlice.

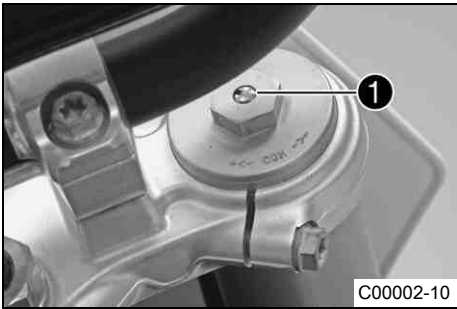

- Regulační šroub ❶ dotáhněte ve směru hodinových ručiček až na doraz.

i Informace

Regulační šroub ❶ se nachází na horním konci pravé vidlice a je označen **COM**.

- Několika kliknutími podle typu vidlice otočte zpět proti směru hodinových ručiček.
Předepsaná hodnota

Tlumení v tlaku	
Standard	2 otáčky

i Informace

Otáčení po směru hodinových ručiček zvyšuje tlumení, otáčení proti směru hodinových ručiček snižuje tlumení při stlačení pružin vidlice.

10.2 Nastavení tlumení v tahu na vidlici

i Informace

Hydraulické tlumení v tahu určuje chování při uvolnění pružin vidlice.

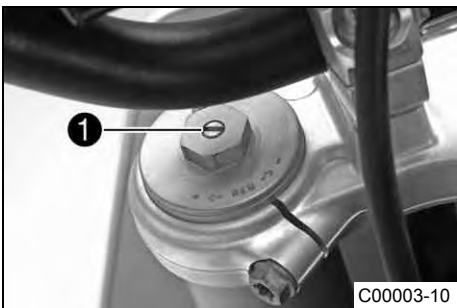

- Regulační šroub ❶ dotáhněte ve směru hodinových ručiček až na doraz.

i Informace

Regulační šroub ❶ se nachází na horním konci levé vidlice a je označen **REB**.

- Několika kliknutími podle typu vidlice otočte zpět proti směru hodinových ručiček.
Předepsaná hodnota

Tlumení v tahu	
Standard	2 otáčky

i Informace

Otáčení po směru hodinových ručiček zvyšuje tlumení, otáčení proti směru hodinových ručiček snižuje tlumení při uvolnění pružin vidlice.

10.3 Nastavení tlumení pružné vzpěry v tlaku

! Pozor

Nebezpečí nehody Demontáž součástí pod tlakem může způsobit zranění.

- Pružná vzpěra je naplněna vysoce stlačeným dusíkem. Dodržujte uvedený popis. (Váš autorizovaný odborný servis KTM Vám rád pomůže.)



- Otočte regulační knoflík ❶ proti směru hodinových ručiček až na doraz.
- Ve směru hodinových ručiček otočte zpět o počet kliknutí odpovídající danému typu pružné vzpěry.

Předepsaná hodnota

Tlumení v tlaku	
Standard	6 kliknutí

i Informace

Otáčení proti směru hodinových ručiček zvyšuje tlumení, otáčení po směru hodinových ručiček snižuje tlumení.

10.4 Nastavení tlumení pružné vzpěry v tahu

Pozor
Nebezpečí nehody Demontáž součástí pod tlakem může způsobit zranění.

- Pružná vzpěra je naplněna vysoce stlačeným dusíkem. Dodržujte uvedený popis. (Váš autorizovaný odborný servis KTM Vám rád pomůže.)



- Otočte nastavovacím šroubem ❶ ve směru hodinových ručiček až k poslednímu citelnému kliknutí.
- Několika kliknutími podle typu pružné vzpěry otočte zpět proti směru hodinových ručiček.

Předepsaná hodnota

Tlumení v tahu	
Standard	12 kliknutí

i Informace
 Otáčení po směru hodinových ručiček zvyšuje tlumení, otáčení proti směru hodinových ručiček snižuje tlumení při uvolnění pružin vidlice.

10.5 Zjištění rozměru odlehčeného zadního kola

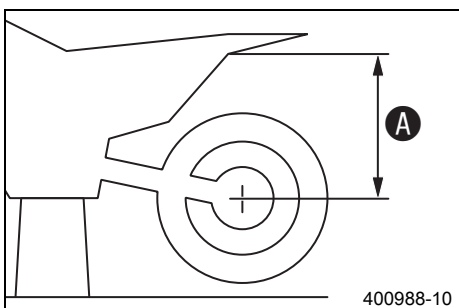

Přípravná práce

- Zdvihněte motocykl na stojan. (☛ str. 28)

Hlavní práce

- Změřte pokud možno v kolmé poloze vzdálenost mezi zadní nápravou a pevným bodem - např. značka na postranním plášti.
- Hodnotu poznamenejte jako rozměr **A**.

Následná práce

- Sejměte motocykl ze stojanu. (☛ str. 28)

10.6 Kontrola statického prověšení pružné vzpěry

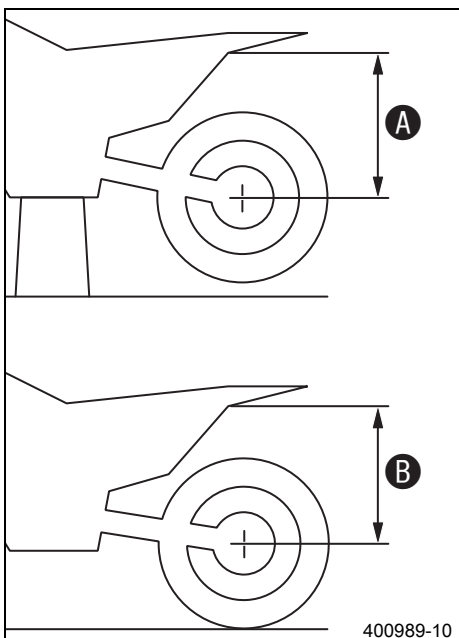

- Zjistěte rozměr **A** odlehčeného zadního kola. (☛ str. 24)
- S pomocí druhé osoby podržte motocykl kolmo k zemi.
- Znovu změřte vzdálenost mezi zadní nápravou a pevným bodem.
- Hodnotu poznamenejte jako rozměr **B**.

i Informace
 Statické prověšení je rozdíl mezi hodnotou **A** a **B**.

- Zkontrolujte statické prověšení.

Statické prověšení	33 mm
--------------------	-------

- » Pokud je statické prověšení menší nebo větší než zadaný rozměr:
 - Nastavte předpětí pružiny na pružné vzpěře. ☛ (☛ str. 25)

10.7 Kontrola prověšení pružné vzpěry při jízdě

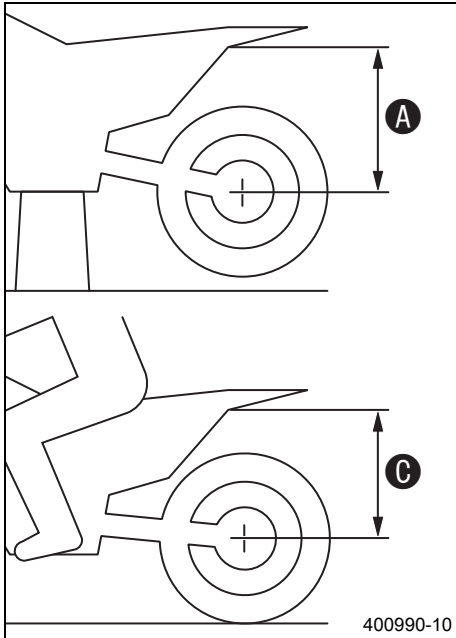

- Zjistěte rozměr **A** odlehčeného zadního kola. (☞ str. 24)
- Za pomoci osoby, která motocykl podrží, se řidič v kompletním ochranném oděvu posadí do normálního sedu (nohy na stupačkách) na motocykl a několikrát se zhoupne nahoru a dolů.
 - ✓ Srovná se zavěšení zadního kola.
- Další osoba nyní znovu změří vzdálenost mezi zadní nápravou a pevným bodem.
- Hodnotu poznamenejte jako rozměr **C**.



Informace

Prověšení při jízdě je rozdíl mezi hodnotou **A** a **C**.

- Zkontrolujte prověšení při jízdě.

Prověšení při jízdě	90 mm
---------------------	-------

- » Pokud se prověšení při jízdě liší od předepsané hodnoty:
 - Nastavte prověšení při jízdě. ☞ (☞ str. 26)

10.8 Nastavení předpětí pružiny na pružné vzpěře ☞

- ⚠ Pozor**
Nebezpečí nehody Demontáž součástí pod tlakem může způsobit zranění.
- Pružná vzpěra je naplněna vysoce stlačeným dusíkem. Dodržujte uvedený popis. (Váš autorizovaný odborný servis KTM Vám rád pomůže.)

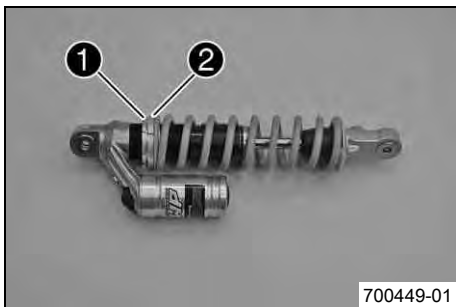

Přípravná práce

- Zdvihněte motocykl na stojan. (☞ str. 28)
- Demontujte pružnou vzpěru. ☞ (☞ str. 36)
- Vymontovanou pružnou vzpěru důkladně vyčistěte.

Hlavní práce

- Změřte a poznamenejte si celkovou délku pružiny v napnutém stavu.
- Povolte protikroužek **1**.
- Otáčejte nastavovacím kroužkem **2** dokud není pružina zcela uvolněna.

Kombi klíč (50329080000)
Hákový klíč (T106S)

- Změřte celkovou délku pružiny v uvolněném stavu.
- Otáčením nastavovacího kroužku **2** utáhněte pružinu na udanou hodnotu.

Předepsaná hodnota

Předepnutí pružiny	
Standard	7 mm



Informace

Předpětí pružiny je rozdíl mezi délkou napnuté a povolené pružiny. V závislosti na statickém prověšení resp. prověšení při jízdě může být zapotřebí vyšší nebo nižší předpětí pružiny.

- Utáhněte protikroužek **1**.

Následná práce

- Namontujte pružnou vzpěru. ☞ (☞ str. 36)
- Sejměte motocykl ze stojanu. (☞ str. 28)

10.9 Nastavení prověšení při jízdě

Přípravná práce

- Zdvihněte motocykl na stojan. (☞ str. 28)
- Demontujte pružnou vzpěru. (☞ str. 36)
- Vymontovanou pružnou vzpěru důkladně vyčistěte.

Hlavní práce

- Vyberte odpovídající pružinu a namontujte ji.

Předepsaná hodnota

Tuhost pružiny	
Hmotnost jezdce: < 35 kg	35 N/mm
Hmotnost jezdce: 35... 45 kg	40 N/mm
Hmotnost jezdce: > 45 kg	45 N/mm



Informace

Tuhost pružiny je uvedena na vnější straně pružiny. Menší odchylky hmotnosti lze vyrovnat změnou předpětí pružiny.

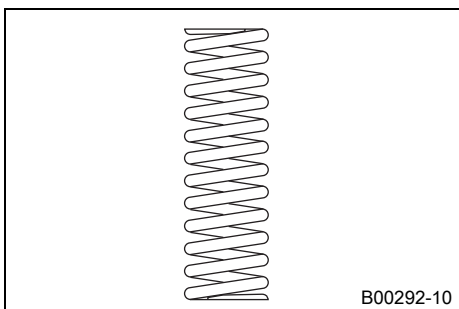

Následná práce

- Namontujte pružnou vzpěru. (☞ str. 36)
- Sejměte motocykl ze stojanu. (☞ str. 28)
- Zkontrolujte statické prověšení pružné vzpěry. (☞ str. 24)
- Zkontrolujte prověšení pružné vzpěry při jízdě. (☞ str. 25)
- Nastavte tlumení pružné vzpěry v tahu. (☞ str. 24)

10.10 Poloha řídítek

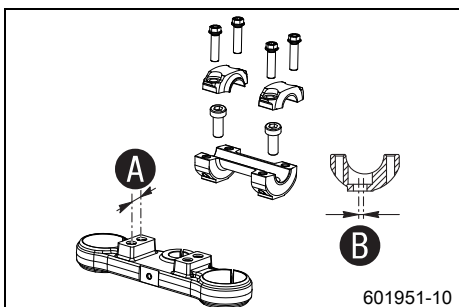

Na horní svorce vidlice jsou ve vzdálenosti **A** dva vyvrtané otvory.

Vzdálenost otvorů A	15 mm
----------------------------	-------

Otvory vyvrtané na úchytu řídítek jsou umístěny ve vzdálenosti **B** ze středu.

Vzdálenost otvorů B	3,5 mm
----------------------------	--------

Úchyty řídítek lze namontovat ve 4 různých polohách.

10.11 Nastavení polohy řídítek



Výstraha

Nebezpečí úrazu Prasknutí řídítek.

- Pokud se řídítka ohýbají nebo vyrovnávají, unaví se materiál a řídítka mohou prasknout. Řídítka vždy vyměňte.

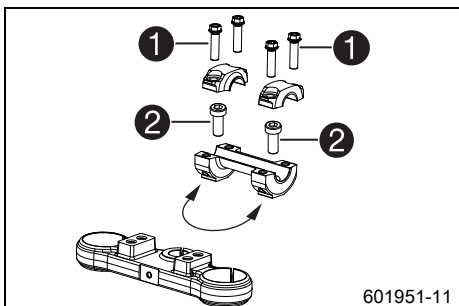

- Vyšroubujte čtyři šrouby **1**. Sejměte svorky na řídítkách. Sejměte řídítka a odložte stranou.



Informace

Chraňte motocykl a demontované části před poškozením překrytím. Neohýbejte nadměrně kabely ani vedení.

- Sejměte dva šrouby **2**. Sejměte úchyt řídítek.
- Nastavte úchyt řídítek do požadované polohy. Našroubujte dva šrouby **2** a utáhněte.

Předepsaná hodnota

Šroub u úchytu řídítek	M10	40 Nm	Loctite® 243™
------------------------	-----	-------	---------------

- Nastavte řídítka.



Informace

Dbejte na správné uložení kabelů a vedení.

- Nasaďte svorky na řídítko. Našroubujte čtyři šrouby ❶ a všechny stejně utáhněte.

Předepsaná hodnota

Šroub u svorky řídítek	M8	20 Nm
------------------------	----	-------



Informace

Dbejte na stejnoměrné rozměry mezer.

11.1 Zdvihnutí motocyklu na stojan

Upozornění

Nebezpečí poškození Odstavené vozidlo může odjet resp. se může převrátit.

- Vozidlo odstavujte vždy na pevném a rovném podkladě.

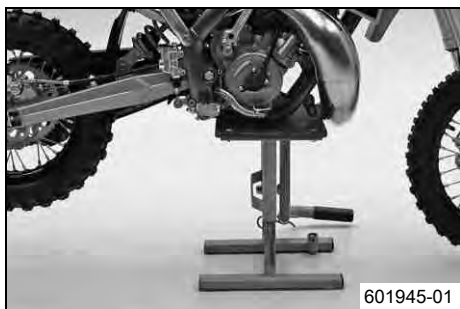

- Motocykl zvedejte za rám pod motorem.

Stojan (59229055000)

- ✓ Kola se nesmí dotýkat podlahy.
- Zajistěte motocykl proti převrnutí.

11.2 Sejmutí motocyklu ze stojanu

Upozornění

Nebezpečí poškození Odstavené vozidlo může odjet resp. se může převrátit.

- Vozidlo odstavujte vždy na pevném a rovném podkladě.

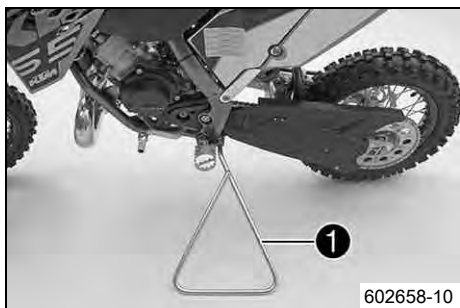

- Sejměte motocykl ze stojanu.
- Odstraňte stojan.
- Pro odstavení motocyklu nasadte zasouvací stojan ❶ do uchycení zasouvacího stojanu na levé straně vozidla.

Informace

❶ Před jízdou zasouvací stojan odstraňte.

11.3 Odvzdušnění vidlic

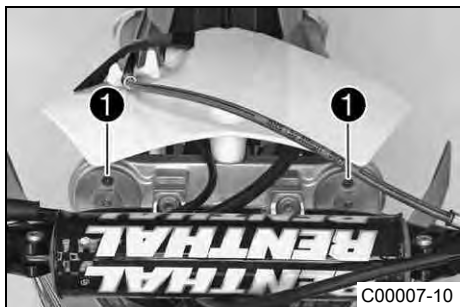

Přípravná práce

- Zdvihněte motocykl na stojan. (☛ str. 28)

Hlavní práce

- Na okamžik vyšroubujte odvzdušňovací šrouby ❶.
- ✓ Případný přetlak z vidlice unikne.
- Našroubujte odvzdušňovací šrouby a utáhněte je.

Následná práce

- Sejměte motocykl ze stojanu. (☛ str. 28)

11.4 Čištění prachových manžet na vidlici



Přípravná práce

- Zdvihněte motocykl na stojan. (☛ str. 28)

Hlavní práce

- Na obou vidlicích posuňte prachové manžety ❶ dolů.



Informace

Prachové manžety mají stírat prach a hrubou nečistotu z vnitřků vidlic. Časem se nečistoty mohou dostat za prachové manžety. Pokud tyto nečistoty neodstraníte, může dojít k netěsnosti olejových těsnících kroužků, které se nacházejí za manžetami.



Výstraha

Nebezpečí úrazu Snížený brzdový účinek v důsledku přítomnosti oleje nebo maziva na brzdných kotoučích.

- Brzdové kotouče nesmí být znečištěné olejem nebo tukem, v případě potřeby je vyčistěte čisticím prostředkem na brzdy.

- Vyčistěte a naolejujte prachové manžety a vnitřky obou vidlic.

Univerzální olejový sprej (☛ str. 85)

- Zatlačte prachové manžety zpět do výchozí polohy.
- Odstraňte nadbytečný olej.

Následná práce

- Sejměte motocykl ze stojanu. (☛ str. 28)

11.5 Demontáž krytu vidlice

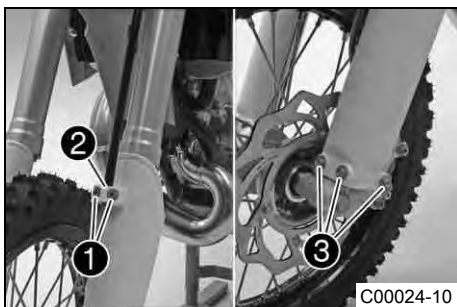

- Vyšroubujte šrouby ❶. Sejměte svorku ❷.
- Vyšroubujte šrouby ❸ na levé vidlici. Sejměte kryt vidlice.



- Vyšroubujte šrouby ❹ na pravé vidlici. Sejměte kryt vidlice.

11.6 Montáž krytu vidlice

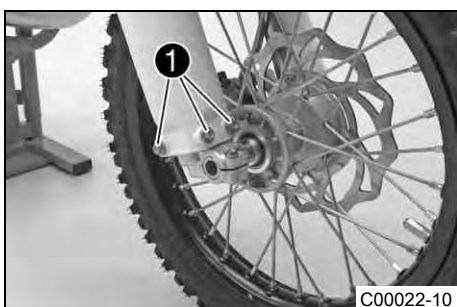

- Nastavte polohu krytu vidlice na pravé vidlici. Našroubujte šrouby ❶ a utáhněte je. Předepsaná hodnota

Ostatní šrouby na podvozku	M6	10 Nm
----------------------------	----	-------

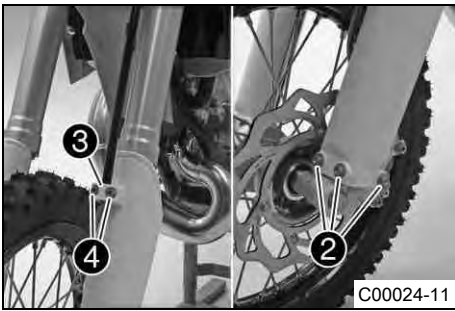

- Nastavte polohu krytu na levé vidlici. Našroubujte šrouby ② a utáhněte je.

Předepsaná hodnota

Ostatní šrouby na podvozku	M6	10 Nm
----------------------------	----	-------

- Srovnejte brzdové vedení. Nasadte svorku ③.
- Našroubujte šrouby ④.

11.7 Demontáž vidlic

Přípravná práce

- Zdvihněte motocykl na stojan. (☞ str. 28)
- Vyměňte přední kolo. ☞ (☞ str. 59)

Hlavní práce

- Odšroubujte šrouby ① a sejměte svorku.
- Odšroubujte šrouby ② a vyjměte čelist kotoučové brzdy.
- Zavěste čelist kotoučové brzdy s brzdovým vedením na stranu (bez pnutí).

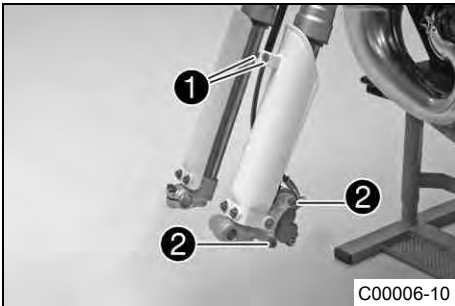

- Povolte šrouby ③. Vyměňte levou vidlici.
- Povolte šrouby ④. Vyměňte pravou vidlici.

11.8 Montáž vidlic



Výstraha

Nebezpečí nehody Změny na podvozku mohou velmi změnit jízdní chování vozidla.

- Po změnách jeďte nejprve pomalu, abyste poznali jízdní chování.

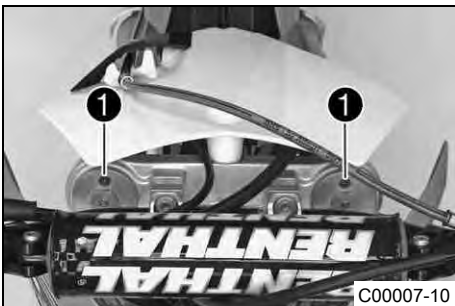

Hlavní práce

- Srovnejte polohu vidlic.



Informace

Nejvyšší vyfrézovaná drážka ve vidlici musí být max. na úrovni horní hrany můstku vidlice.

Odvzdušňovací šrouby ① nastavte dopředu.



- Utáhněte šrouby ②.

Předepsaná hodnota

Šroub u můstku vidlice nahoře	M8	20 Nm
-------------------------------	----	-------

- Utáhněte šrouby ③.

Předepsaná hodnota

Šroub u můstku vidlice dole	M8	15 Nm
-----------------------------	----	-------

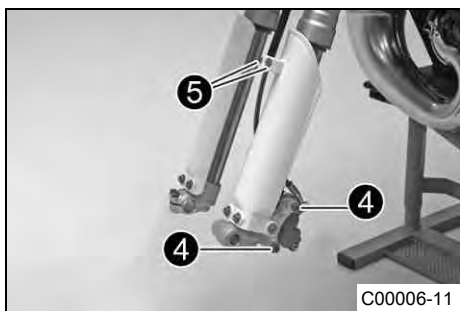

- Srovnejte polohu čelisti kotoučové brzdy, našroubujte šrouby ④ a pevně utáhněte.

Předepsaná hodnota

Šroub brzdové čelisti	M8	20 Nm	Loctite® 243™
-----------------------	----	-------	---------------

- Srovnejte brzdové vedení. Nasaďte svorku, našroubujte šrouby ⑤.

Následná práce

- Namontujte přední kolo. 🛠️ (☞ str. 59)

11.9 Demontáž spodního můstku vidlice 🛠️

Přípravná práce

- Zdvihněte motocykl na stojan. (☞ str. 28)
- Vyměňte přední kolo. 🛠️ (☞ str. 59)
- Demontujte vidlice. 🛠️ (☞ str. 30)
- Demontujte tabulku se startovacím číslem. (☞ str. 34)
- Demontujte blatník vpředu. (☞ str. 35)

Hlavní práce

- Vyměňte odvzdušnění palivové nádrže ①.
- Sejměte matici ②. Vyšroubujte šroub ③, sejměte horní můstek vidlice společně s řídítky, a odložte na stranu.

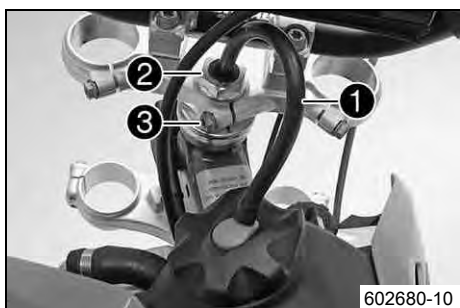

i Informace

Chraňte motocykl a demontované části před poškozením překrytím. Neohýbejte nadměrně kabely ani vedení.



- Sejměte bezpečnostní kroužek ④.
- Vyměňte dolní můstek vidlice s pouzdem vidlice.
- Vyměňte ložisko hlavy řízení.

11.10 Montáž spodního můstku vidlice

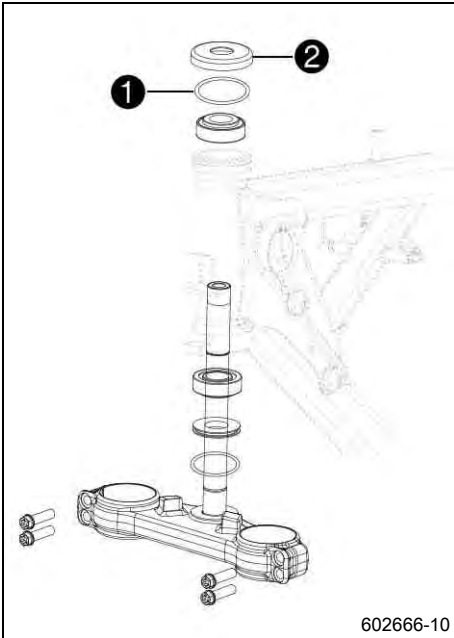

Hlavní práce

- Vyčistěte ložiska a těsnící prvky, zkontrolujte poškození a promažte.

Mazací tuk s vysokou viskozitou (☛ str. 84)

- Spodní můstek vidlice nasadte na trubku vidlice. Namontujte horní ložisko hlavy řízení.
- Zkontrolujte, zda je nahoře správně nastaveno těsnění hlavy řízení ❶.
- Nasuňte ochranný kroužek ❷.



- Nastavte polohu horního můstku vidlice a řídítek.
- Namontujte matici ❸, ale zatím neutahujte.



- Srovnejte polohu vidlic.



Informace

Nejvyšší vyfrézovaná drážka ve vidlici musí být max. na úrovni horní hrany můstku vidlice.

Odvzdušňovací šrouby ❹ nastavte dopředu.

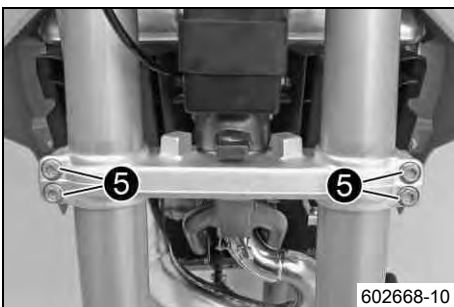

- Utáhněte šrouby ❺.

Předepsaná hodnota

Šroub u můstku vidlice dole	M8	15 Nm
-----------------------------	----	-------



- Utáhněte matici ❸.

Předepsaná hodnota

Matice pouzdra vidlice	M20x1,5	10 Nm
------------------------	---------	-------



602671-10

- Našroubujte šroub ⑥ a pevně jej utáhněte.

Předepsaná hodnota

Šroub u můstku vidlice nahoře	M8	20 Nm
-------------------------------	----	-------

- Nasadíte odvodušnění palivové nádrže.



602671-11

- Utáhněte šrouby ⑦.

Předepsaná hodnota

Šroub u můstku vidlice nahoře	M8	20 Nm
-------------------------------	----	-------

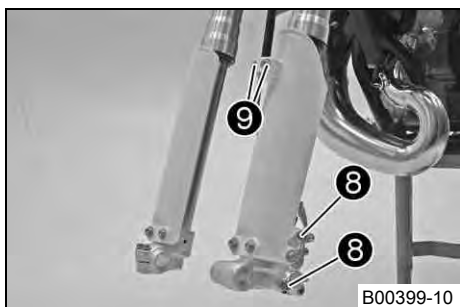

B00399-10

- Srovnejte polohu čelisti kotoučové brzdy, našroubujte šrouby ⑨ a pevně utáhněte.

Předepsaná hodnota

Šroub brzdové čelisti	M8	20 Nm	Loctite® 243™
-----------------------	----	-------	---------------

- Umístěte brzdové vedení a svorku. Našroubujte šrouby ⑧ a utáhněte je.
- Namontujte přední blatník. (☛ str. 35)
- Namontujte tabulku startovacího čísla. (☛ str. 35)

Následná práce

- Zkontrolujte volný chod a uložení kabeláže, bovdenů, vedení brzdy a spojky.
- Namontujte přední kolo. ☛ (☛ str. 59)
- Zkontrolujte vůli ložiska hlavy řízení. (☛ str. 33)
- Sejměte motocykl ze stojanu. (☛ str. 28)

11.11 Kontrola vůle ložiska hlavy řízení



Výstraha

Nebezpečí úrazu Nejistá jízda v důsledku nesprávné vůle ložiska hlavy rámu.

- Neodkladně nastavte vůli ložiska hlavy rámu. (Váš autorizovaný odborný servis KTM Vám rád pomůže.)



Informace

Budete-li jezdit delší dobu s vůlí v ložisku hlavy řízení, poškodí se ložisko a při delším používání uložení ložiska v rámu.

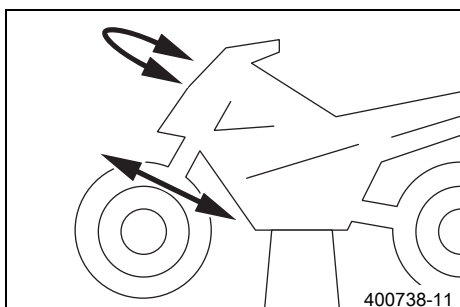

400738-11

Přípravná práce

- Zdvihněte motocykl na stojan. (☛ str. 28)

Hlavní práce

- Řídítka nastavte rovně. Pohybuje vidlicemi ve směru jízdy sem a tam.

V ložisku hlavy řízení nesmíte cítit žádnou vůli.

- » Pokud cítíte vůli:
 - Nastavte vůli ložiska hlavy rámu. ☛ (☛ str. 34)
- Pohybuje řídítka v celém rozsahu řízení sem a tam.

Pohyb řídítek musí být možný bez jakéhokoliv odporu v celém rozsahu řízení. Nesmí být znatelné žádné klidové polohy.

- » Pokud cítíte klidové polohy:
 - Nastavte vůli ložiska hlavy rámu. ☛ (☛ str. 34)

- Zkontrolujte ložisko hlavy řízení příp. ho vyměňte.

Následná práce

- Sejměte motocykl ze stojanu. (☛ str. 28)

11.12 Nastavení vůle ložiska hlavy rámu ☛

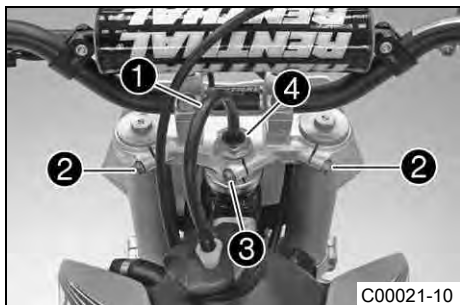

C00021-10

Přípravná práce

- Zdvihněte motocykl na stojan. (☛ str. 28)

Hlavní práce

- Vyměňte od vzdušnění palivové nádrže ❶.
- Povolte šrouby ❷.
- Povolte šroub ❸.
- Povolte matici ❹ a znovu utáhněte.

Předepsaná hodnota

Matice pouzdra vidlice	M20x1,5	10 Nm
------------------------	---------	-------

- Plastovým kladívkem poklepejte lehce na horní můstky vidlice, aby nedošlo k předpětí.

- Utáhněte šroub ❸.

Předepsaná hodnota

Šroub u můstku vidlice nahoře	M8	20 Nm
-------------------------------	----	-------

- Utáhněte šrouby ❷.

Předepsaná hodnota

Šroub u můstku vidlice nahoře	M8	20 Nm
-------------------------------	----	-------

- Nasadte od vzdušnění palivové nádrže ❶.

Následná práce

- Zkontrolujte vůli ložiska hlavy řízení. (☛ str. 33)
- Sejměte motocykl ze stojanu. (☛ str. 28)

11.13 Mazání ložiska hlavy řízení ☛

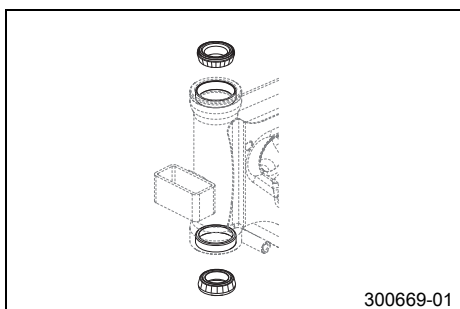

300669-01

- Demontujte spodní můstek vidlice. ☛ (☛ str. 31)
- Namontujte spodní můstek vidlice. ☛ (☛ str. 32)

11.14 Demontáž tabulky se startovacím číslem

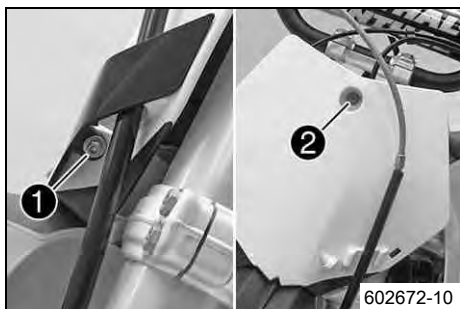

602672-10

- Odšroubujte šroub ❶ a sejměte svorku.
- Sejměte šroub ❷. Vyměňte tabulku startovacího čísla.

11.15 Montáž tabulky startovacího čísla

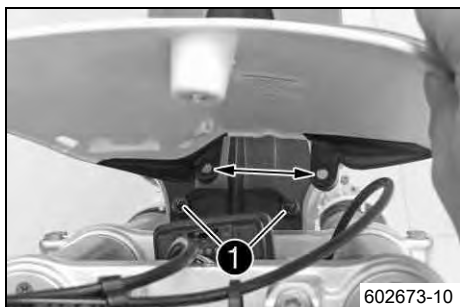

- Umístěte tabulku se startovacím číslem, otvory na úchytné nosy ❶ na blatníku.

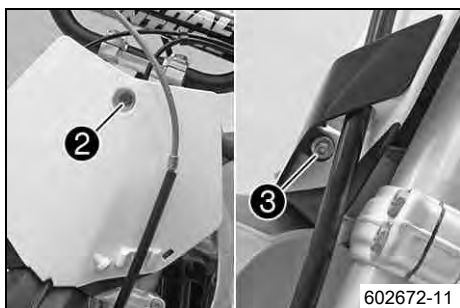

- Našroubujte šroub ❷ a utáhněte jej.

Předepsaná hodnota

Ostatní šrouby na podvozku	M6	10 Nm
----------------------------	----	-------

- Srovnejte brzdové vedení. Nasadte svorku, našroubujte šroub ❸ a utáhněte jej.

11.16 Demontáž předního blatníku

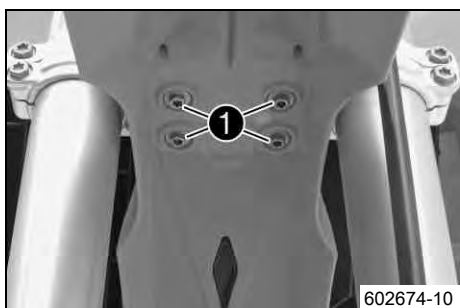

- Vyšroubujte šrouby ❶. Vyměňte nejdřív blatník.

11.17 Montáž předního blatníku

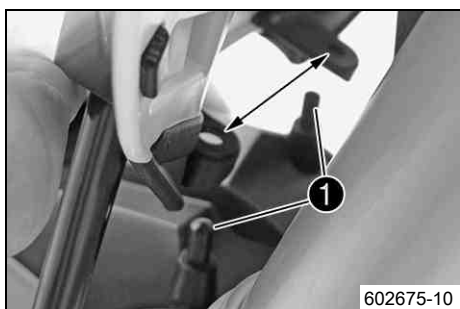

- Blatník umístěte úchytnými nosy ❶ do otvorů tabulky se startovacím číslem.

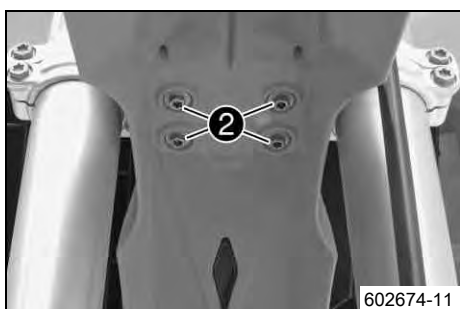

- Upravte polohu předního blatníku. Našroubujte šrouby ❷ a utáhněte je.

Předepsaná hodnota

Ostatní šrouby na podvozku	M6	10 Nm
----------------------------	----	-------

11.18 Demontáž pružné vzpěry

Přípravná práce

- Zdvihněte motocykl na stojan. (☛ str. 28)



Hlavní práce

- Sejměte šroub ❶ a pomocí vahadla snižte zadní kolo natolik, aby se jím dalo ještě točit. Zafixujte zadní kolo v této poloze.
- Vyšroubujte šroub ❷, stiskněte ke straně ochranu proti postříkání ❸ a vyjměte pružnou vzpěru.

11.19 Montáž pružné vzpěry

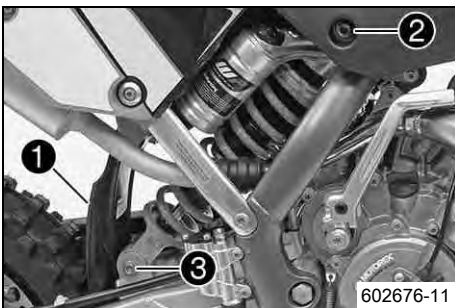

Hlavní práce

- Stiskněte ke straně ochranu proti postříkání ❶ a srovnejte polohu pružné vzpěry. Našroubujte šroub ❷ a utáhněte jej.

Předepsaná hodnota

Šroub u pružné vzpěry nahoře	M10	45 Nm
------------------------------	-----	-------

- Našroubujte šroub ❸ a utáhněte jej.

Předepsaná hodnota

Šroub u pružné vzpěry dole	M10	45 Nm
----------------------------	-----	-------

Následná práce

- Sejměte motocykl ze stojanu. (☛ str. 28)

11.20 Demontáž sedačky



- Otevřete rychlouzávěr ❶ a sedačku vzadu nazdvihněte.
- Zatáhněte sedačku dozadu a sejměte ji.

11.21 Montáž sedačky



- Zavěste sedačku na šroub ❶, vzadu ji snižte a současně posuňte směrem dopředu.

✓ Nos ❷ je zavěšen na palivové nádrži.



- Zavřete rychlouzávěr ❸.

11.22 Demontáž vzduchového filtru ↩

Upozornění

Poškození motoru Nefiltrovaný nasávaný vzduch působí negativně na životnost motoru.

- Vozidlo nikdy neprovozujte bez vzduchového filtru, protože by se do motoru dostal prach a nečistota, což by zvýšilo opotřebení motoru.



Výstraha

Ohrožení životního prostředí Problematické látky způsobují škody na životním prostředí.

- Oleje, maziva, filtry, paliva, čisticí prostředky, brzdovou kapalinu atd. likvidujte náležitě dle platných předpisů.

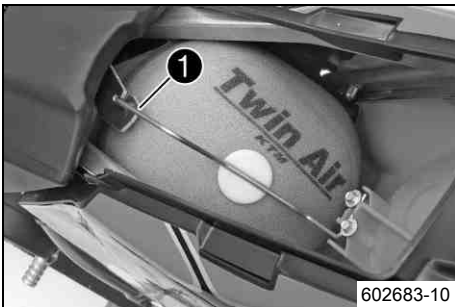

602683-10

Přípravná práce

- Sejměte sedačku. (↩ str. 36)

Hlavní práce

- Vyvěste přídržovací třmen vzduchového filtru ❶ a natočte jej do strany. Vyjměte vzduchový filtr i s držákem.
- Sejměte vzduchový filtr z držáku.

11.23 Montáž vzduchového filtru ↩

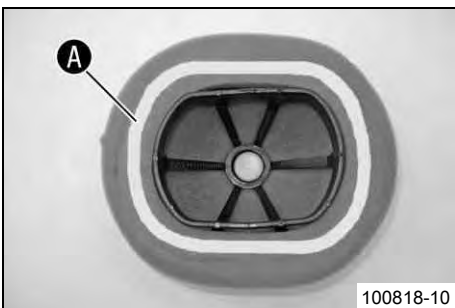

100818-10

Hlavní práce

- Namontujte čistý vzduchový filtr na držák vzduchového filtru.
- Namažte vzduchový filtr v oblasti ❶.

Mazivo s dlouhodobým účinkem (↩ str. 84)

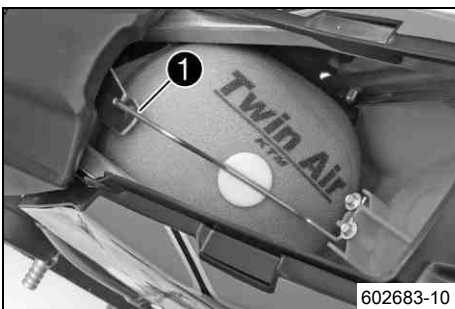

602683-10

- Nasaďte oba díly současně, upravte polohu a zajistěte přídržovacím třmenem vzduchového filtru ❶.

Informace

Když není vzduchový filtr správně namontovaný, může prach a nečistoty vniknout do motoru a zapříčinit poškození.

Následná práce

- Namontujte sedačku. (↩ str. 36)

11.24 Vyčištění vzduchového filtru a skříně vzduchového filtru ↩



Výstraha

Ohrožení životního prostředí Problematické látky způsobují škody na životním prostředí.

- Oleje, maziva, filtry, paliva, čisticí prostředky, brzdovou kapalinu atd. likvidujte náležitě dle platných předpisů.



Informace

Vzduchový filtr nečistěte palivem nebo petrolejem, protože tyto prostředky nepříznivě působí na pěnovou hmotu.

Přípravná práce

- Sejměte sedačku. (↩ str. 36)
- Demontujte vzduchový filtr. ↩ (↩ str. 37)

Hlavní práce

- Vzduchový filtr důkladně vyperte v čistícím roztoku a nechte dobře proschnout.

Čisticí prostředek vzduchového filtru (☛ str. 84)

i Informace

Vzduchový filtr pouze vymačkejte, v žádném případě neždívejte.

- Suchý vzduchový filtr naolejujte kvalitním olejem na filtry.

Olej pro pěnový vzduchový filtr (☛ str. 85)

- Vyčistěte schránku na vzduchový filtr.
- Zkontrolujte pevné utažení sacího hrdla a zda není poškozené.

Následná práce

- Namontujte vzduchový filtr. ☛ (☛ str. 37)
- Namontujte sedačku. (☛ str. 36)

11.25 Demontáž tlumicí koncovky výfuku

! Výstraha

Nebezpečí popálení Výfukový systém je při provozu vozidla velice horký.

- Nechte výfukový systém vychladnout. Nedotýkejte se horkých součástí.

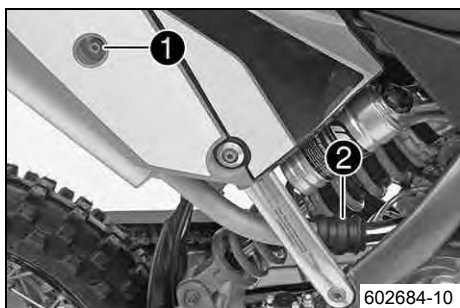

- Sejměte šroub ❶.
- Stáhněte tlumicí koncovku výfuku ze sběrače za gumový nátrubek ❷.

11.26 Montáž tlumicí koncovky výfuku

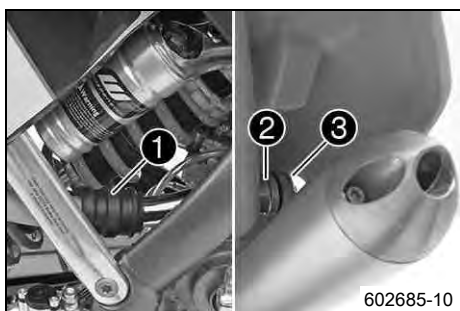

- Namontujte tlumicí koncovku výfuku s gumovým nátrubkem ❶.
- Nasaďte široké pouzdro s věncem ❷ a úzké pouzdro s věncem ❸.

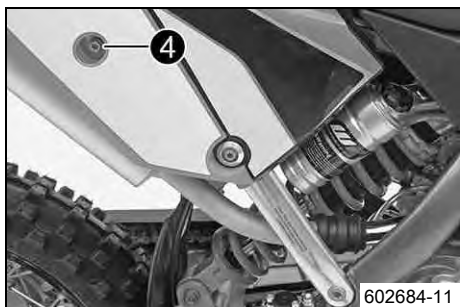

- Našroubujte šroub ❹ a utáhněte jej.

Předepsaná hodnota

Ostatní šrouby na podvozku	M6	10 Nm
----------------------------	----	-------

11.27 Výměna výplně v tlumicí koncovce výfuku



Výstraha

Nebezpečí popálení Výfukový systém je při provozu vozidla velice horký.

- Nechte výfukový systém vychladnout. Nedotýkejte se horkých součástí.



Informace

Časem se vlákna izolační látky rozpustí, tlumič výfuku "vyhoří".

Mimo zvýšenou hladinu hluku se tím změní i charakteristika výkonu.

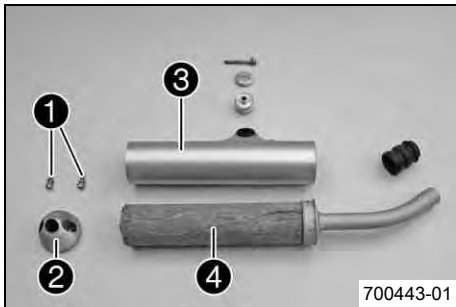

Přípravná práce

- Demontujte tlumicí koncovku výfuku. (☛ str. 38)

Hlavní práce

- Vyšroubujte šrouby ❶ a uzávěr ❷. Sejměte uzávěr a vnější trubku ❸.
- Vytáhněte výplň ze skelných vláken ❹ z vnitřní trubky.
- Vyčistěte součásti, které budou znovu namontovány.
- Na vnitřní trubku namontujte novou výplň ze skelných vláken.
- Na výplň ze skelných vláken nasuňte vnější trubku.
- Do vnější trubky nastrčte uzávěr.
- Našroubujte a pevně utáhněte šrouby s ozubenými podložkami.

Předepsaná hodnota

Ostatní šrouby na podvozku	M6	10 Nm
----------------------------	----	-------

Následná práce

- Nasadte tlumicí koncovku výfuku. (☛ str. 38)

11.28 Demontáž palivové nádrže



Nebezpečí

Nebezpečí požáru Palivo je snadno vznětlivé.

- Nedoplňujte palivo do vozidla v blízkosti otevřeného ohně resp. hořících cigaret a vždy vypněte motor. Dbejte na to, aby se palivo nerozlilo, zejména na horké součásti vozidla. Rozlité palivo ihned utřete.
- Palivo v palivové nádrži se při zahřátí rozpíná a při přeplnění může unikat. Respektujte pokyny k čerpání paliva.



Výstraha

Nebezpečí otravy Palivo je jedovaté a zdraví škodlivé.

- Zabraňte kontaktu paliva s pokožkou, očima a oblečením. Nenadýchejte se palivových výparů. Při zasažení očí ihned vypláchněte vodou a vyhledejte lékaře. Zasažená místa na pokožce ihned očistěte vodou a mýdlem. V případě polknutí paliva ihned vyhledejte lékaře. Oděv potřísněný palivem si vyměňte. Palivo řádně skladujte ve vhodném kanystru a uchovávejte z dosahu dětí.

Přípravná práce

- Sejměte sedačku. (☛ str. 36)
- Zašroubujte šroub s rýhovanou hlavou u kohoutu palivového potrubí ve směru hodinových ručiček až na doraz.

Hlavní práce

- Vyšroubujte šroub ❶.



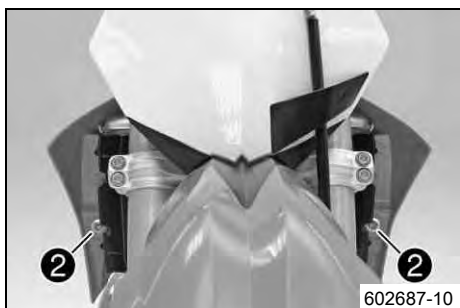

- Vyšroubujte šrouby ②.



- Stáhněte přívodní hadičku paliva ③.



Informace

Z palivové hadice může vytéci zbytek paliva.

- Vysuňte oba boční spoilery od držáku chladiče a vyjměte palivovou nádrž směrem nahoru.

11.29 Montáž palivové nádrže ↻



Nebezpečí

Nebezpečí požáru Palivo je snadno vznětlivé.

- Nedoplňujte palivo do vozidla v blízkosti otevřeného ohně resp. hořících cigaret a vždy vypněte motor. Dbejte na to, aby se palivo nerozlilo, zejména na horké součásti vozidla. Rozlité palivo ihned utřete.
- Palivo v palivové nádrži se při zahřátí rozpíná a při přeplnění může unikat. Respektujte pokyny k čerpání paliva.



Výstraha

Nebezpečí otravy Palivo je jedovaté a zdraví škodlivé.

- Zabraňte kontaktu paliva s pokožkou, očima a oblečením. Nenadýchejte se palivových výparů. Při zasažení očí ihned vypláchněte vodou a vyhledejte lékaře. Zasažená místa na pokožce ihned očistěte vodou a mýdlem. V případě polknutí paliva ihned vyhledejte lékaře. Oděv potřísněný palivem si vyměňte. Palivo řádně skladujte ve vhodném kanystru a uchovávejte z dosahu dětí.



Hlavní práce

- Srovnejte polohu palivové nádrže a oba spoilery zavěste po stranách upevnění chladiče.
- Zajistěte, aby žádné kabely resp. bowdeny nebyly přiskřípnuté nebo poškozené.
- Připojte přívodní hadičku paliva ①.

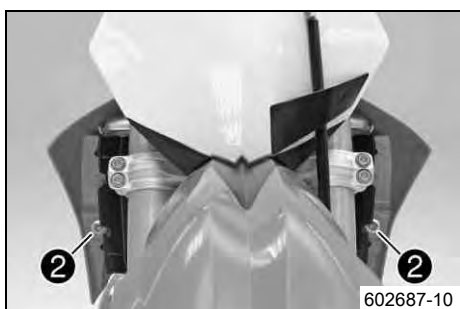

- Našroubujte šrouby ② a utáhněte je.

Předepsaná hodnota

Ostatní šrouby na podvozku	M6	10 Nm
----------------------------	----	-------

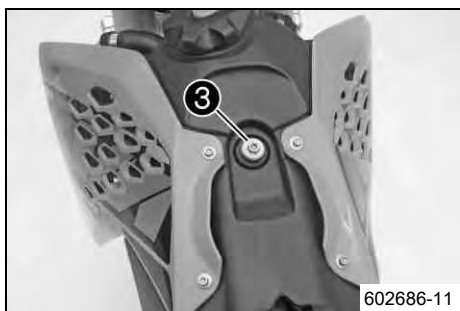

602686-11

- Našroubujte šroub ③ a utáhněte jej.

Předepsaná hodnota

Ostatní šrouby na podvozku	M6	10 Nm
----------------------------	----	-------

- Nasadíte odvodušnění palivové nádrže.

Následná práce

- Namontujte sedačku. (☛ str. 36)

11.30 Demontáž krytu řetězu

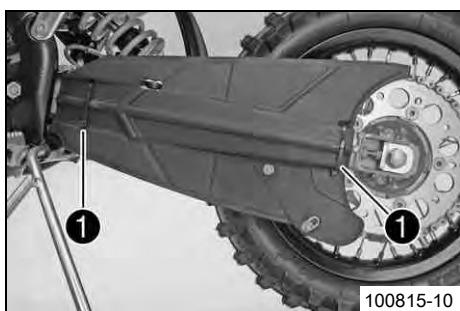

100815-10

- Odstraňte spojku kabelu ①.
- Sejměte kryt řetězu.

11.31 Montáž krytu řetězu

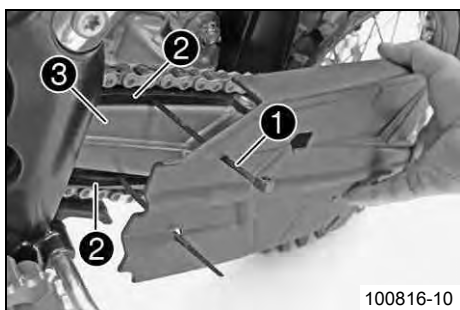

100816-10

- Nasadíte kryt řetězu. Namontujte spojku kabelů ①.

i Informace

Spojka kabelů se musí namontovat mezi protiskluzový kryt řetězu ② a kyvné rameno ③.

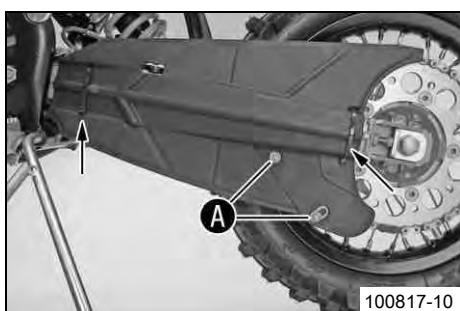

100817-10

- Namontujte spojku kabelů vzadu.
- Vyrovnajte kryt řetězu tak, aby byly vidět šrouby ④ vedení řetězu.
- Pevně spojku kabelů utáhněte a odřízněte konce.

11.32 Kontrola znečištění řetězu

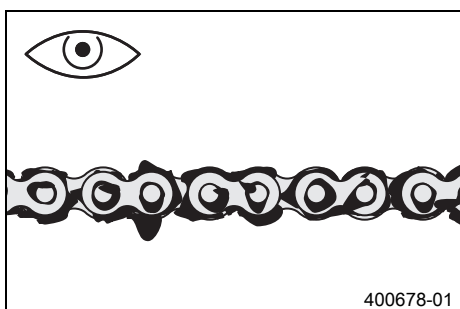

400678-01

- Zkontrolujte hrubé nečistoty na řetězu.
 - » Pokud je řetěz silně znečištěný:
 - Vyčistěte řetěz. (☛ str. 42)

11.33 Čištění řetězu

⚠ Výstraha
Nebezpečí úrazu Maziva na pneumatikách snižují jejich přilnavost.

- Odstraňte maziva vhodným čisticím prostředkem.

⚠ Výstraha
Nebezpečí úrazu Snižovaný brzdový účinek v důsledku přítomnosti oleje nebo maziva na brzdných kotoučích.

- Brzdové kotouče nesmí být znečištěny olejem nebo tukem, v případě potřeby je vyčistěte čisticím prostředkem na brzdy.

☀ Výstraha
Ohrožení životního prostředí Problematické látky způsobují škody na životním prostředí.

- Oleje, maziva, filtry, paliva, čisticí prostředky, brzdovou kapalinu atd. likvidujte náležitě dle platných předpisů.

i Informace
 Životnost řetězu závisí z velké části na péči, kterou mu věnujete.

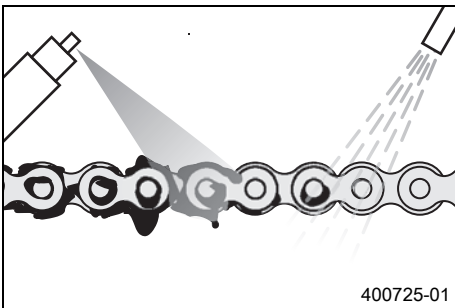

– Řetěz pravidelně čistěte a potom ošetřete sprejem na řetěz.

Prostředek na čištění řetězu (☛ str. 85)

Sprej na řetězy pro offroad (☛ str. 85)

11.34 Kontrola napnutí řetězu

⚠ Výstraha
Nebezpečí úrazu Nebezpečí v důsledku špatného napnutí řetězu.

- Pokud je řetěz napnutý příliš silně, jsou navíc zatíženy komponenty sekundárního přenosu síly (řetěz, řetězový pastorek, řetězové kolo, ložiska v převodovce a v zadním kole). Kromě předčasného opotřebení se v extrémním případě může řetěz přetrhnout nebo prasknout hnací hřídel převodovky. Pokud je řetěz naopak příliš volný, může spadnout z řetězového pastorku resp. kola a zablokovat tak zadní kolo nebo poškodit motor. Dbejte na správné napnutí řetězu, příp. jej nastavte.

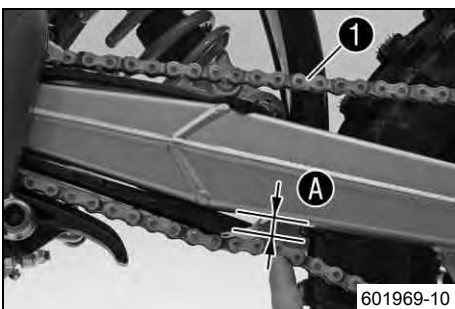

Přípravná práce

- Demontujte kryt řetězu. (☛ str. 41)
- Zdvihněte motocykl na stojan. (☛ str. 28)

Hlavní práce

- Na konci přesmykače přitiskněte řetěz nahoru a zjistěte jeho napnutí **A**.

i Informace

Horní část řetězu **1** musí být přitom napnutá.

Řetězy se neopotřebovávají vždy stejně, proto opakujte toto měření na různých místech řetězu.

Napnutí řetězu	5... 8 mm
----------------	-----------

- » Pokud napnutí řetězu nesouhlasí s předepsanou hodnotou:
 - Nastavte napnutí řetězu. (☛ str. 43)

Následná práce

- Namontujte kryt řetězu. (☛ str. 41)
- Sejměte motocykl ze stojanu. (☛ str. 28)

11.35 Nastavení napnutí řetězu

- ⚠ Výstraha**
Nebezpečí úrazu Nebezpečí v důsledku špatného napnutí řetězu.
- Pokud je řetěz napnutý příliš silně, jsou navíc zatíženy komponenty sekundárního přenosu síly (řetěz, řetězový pastorek, řetězové kolo, ložiska v převodovce a v zadním kole). Kromě předčasného opotřebení se v extrémním případě může řetěz přetrhnout nebo prasknout hnací hřídel převodovky. Pokud je řetěz naopak příliš volný, může spadnout z řetězového pastorku resp. kola a zablokovat tak zadní kolo nebo poškodit motor. Dbejte na správné napnutí řetězu, příp. jej nastavte.

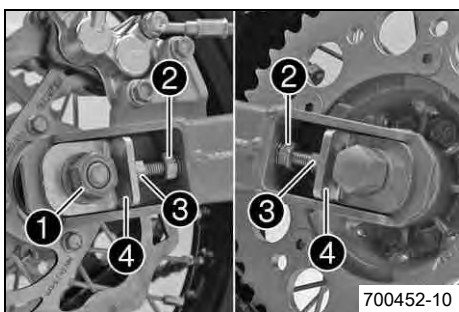

Přípravná práce

- Zdvihněte motocykl na stojan. (☛ str. 28)
- Demontujte kryt řetězu. (☛ str. 41)
- Zkontrolujte napnutí řetězu. (☛ str. 42)

Hlavní práce

- Povolte matici ①.
- Povolte matice ②.
- Nastavte napnutí řetězu otáčením regulačních šroubů ③ doleva a doprava.

Předepsaná hodnota

Napnutí řetězu	5... 8 mm
Nastavovacími šrouby ③ vlevo a vpravo otočte tak, aby byla vzdálenost napínáku řetězu od kyvného ramene stejná vlevo i vpravo a zadní kolo bylo v jedné ose s předním kolem.	

- Utáhněte matice ②.
- Zajistěte, aby napínáky řetězu ④ přiléhaly k regulačnímu šroubu ③.
- Utáhněte matici ①.

Předepsaná hodnota

Matice u zadního výsuvného čepu kola	M12x1	40 Nm
--------------------------------------	-------	-------

Následná práce

- Namontujte kryt řetězu. (☛ str. 41)
- Sejměte motocykl ze stojanu. (☛ str. 28)

11.36 Kontrola řetězu, řetězového kola, řetězového pastorku a vedení řetězu

Přípravná práce

- Zdvihněte motocykl na stojan. (☛ str. 28)
- Demontujte kryt řetězu. (☛ str. 41)

Hlavní práce

- Zkontrolujte opotřebení řetězového kola a pastorku.
 - » Pokud je řetězové kolo resp. pastorek obroušený:
 - Vyměňte řetězovou sadu. 🛠



Informace

Pastorek, řetězové kolo a řetěz byste měli vždy vyměňovat současně.

Při montáži řetězového zámku musí zamčená strana pojistky vždy ukazovat po směru běhu řetězu.

- Zkontrolujte opotřebení řetězu.
 - » Pokud je řetěz opotřebovaný:
 - Vyměňte řetězovou sadu. 🛠



Informace

Pokud nasazujete nový řetěz, měli byste vyměnit současně i řetězové kolo a pastorek.

Nové řetězy se na starém, obroušeném řetězovém kole resp. pastorku opotřebovávají rychleji.

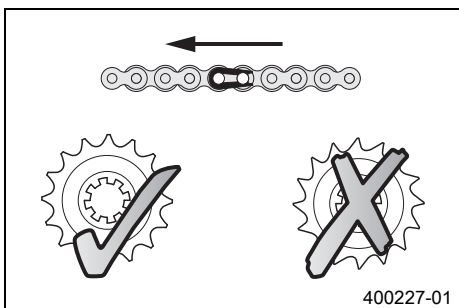

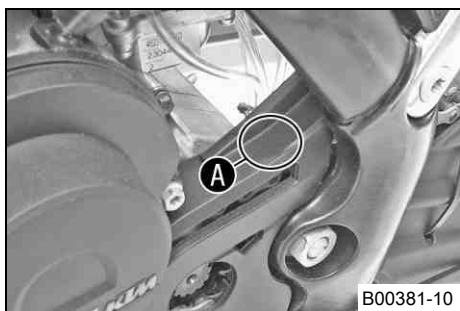

- Zkontrolujte opotřebení krytu řetězového pastorku.
 - » Pokud je kryt řetězového pastorku v označené oblasti **A** probroušený:
 - Vyměňte kryt řetězového pastorku. 🛠️
- Zkontrolujte pevné utažení krytu řetězového pastorku.
 - » Pokud je kryt řetězového pastorku uvolněný:
 - Pevně utáhněte kryt řetězového pastorku.

Předepsaná hodnota

Šroub krytu řetězového pastorku	M6	10 Nm
---------------------------------	----	-------



- Zkontrolujte opotřebení protiskluzového krytu řetězu.
 - » Pokud se spodní hrana nýtu řetězu nachází ve výši protiskluzového krytu řetězu nebo pod ním:
 - Vyměňte protiskluzový kryt řetězu. 🛠️
- Zkontrolujte pevné utažení protiskluzového krytu řetězu.
 - » Pokud je protiskluzový kryt řetězu uvolněný:
 - Pevně protiskluzový kryt řetězu utáhněte.



- Zkontrolujte opotřebení kluzné plochy řetězu.
 - » Pokud se spodní hrana nýtu řetězu nachází ve výši kluzné plochy řetězu nebo pod ní:
 - Vyměňte kluznici řetězu. 🛠️
- Zkontrolujte pevné utažení kluzné plochy řetězu.
 - » Pokud je kluzná plocha řetězu uvolněná:
 - Pevně kluznou plochu řetězu utáhněte.

Předepsaná hodnota

Ostatní šrouby na podvozku	M8	25 Nm
----------------------------	----	-------

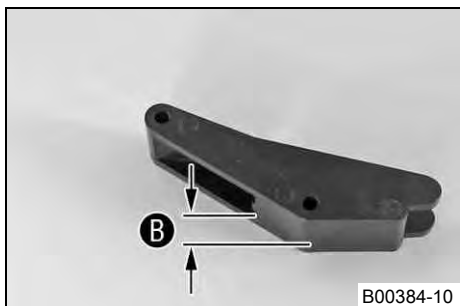

- Změřte tloušťku materiálu **B** na spodní straně vedení řetězu.

Minimální vzdálenost B v nejnižším místě	13 mm
---	-------

- » Pokud je vzdálenost **B** menší než zadaný rozměr:
 - Vyměňte vedení řetězu. 🛠️



- Zkontrolujte pevné utažení vedení řetězu.
- » Pokud je vedení řetězu uvolněné:
 - Pevně vedení řetězu utáhněte.

Předepsaná hodnota

Ostatní šrouby na podvozku	M6	10 Nm
----------------------------	----	-------

Následná práce

- Namontujte kryt řetězu. (☛ str. 41)
- Sejměte motocykl ze stojanu. (☛ str. 28)

11.37 Nastavení vedení řetězu ☛

i Informace

Velikost řetězového kola se liší v závislosti na počtu zubů. U menšího řetězového kola lze vedení řetězu přizpůsobit.

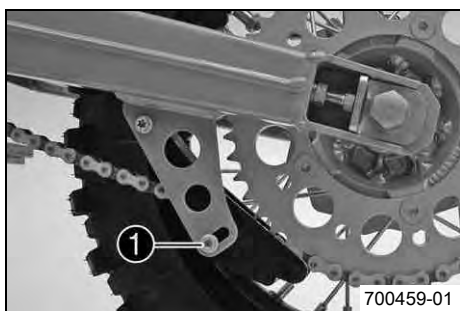

Přípravná práce

- Demontujte kryt řetězu. (☛ str. 41)

Hlavní práce

- Povolte šroub ①.
- Srovnejte polohu vedení řetězu.
- Utáhněte šroub.

Předepsaná hodnota

Ostatní šrouby na podvozku	M6	10 Nm
----------------------------	----	-------

Následná práce

- Namontujte kryt řetězu. (☛ str. 41)

11.38 Kontrola rámu ☛

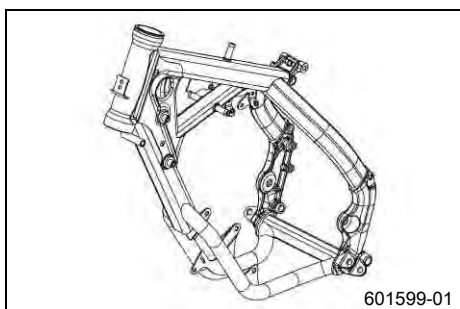

- Zkontrolujte rám, zda není zdeformovaný nebo popraskaný.
- » Pokud je rám z důvodů působení mechanických sil popraskaný nebo zdeformovaný:
 - Vyměňte rám. ☛

i Informace

Rám, který byl z důvodů působení mechanických sil popraskaný nebo zdeformovaný, se musí vždy vyměnit. Opravu rámu firma KTM nepovoluje.

11.39 Kontrola kyvného ramena ☛

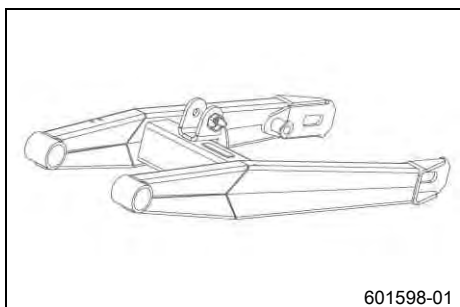

- Zkontrolujte kyvné rameno, zda není poškozené, popraskané nebo zdeformované.
- » Pokud je kyvné rameno poškozené, popraskané nebo zdeformované:
 - Vyměňte kyvné rameno. ☛

i Informace

Poškozené kyvné rameno se musí vždy vyměnit. Opravu kyvného ramena firma KTM nepovoluje.

11.40 Kontrola uložení plynového bovdenu

Přípravná práce

- Sejměte sedačku. (☞ str. 36)
- Zašroubujte šroub s rýhovanou hlavou u kohoutu palivového potrubí ve směru hodinových ručiček až na doraz.
- Demontujte palivovou nádrž. ☞ (☞ str. 39)

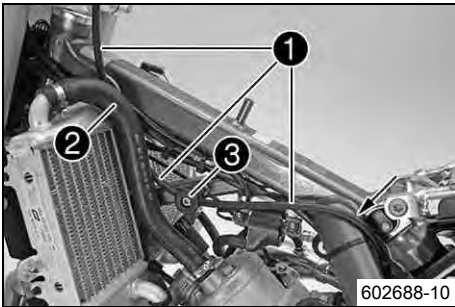

Hlavní práce

- Zkontrolujte uložení plynového bovdenu.

Plynový bovden ❶ musí být vedený na zadní straně řídítek, za hadičkou chladičí kapaliny ❷ a pod palivovou nádrží ❸.

- » Pokud uložení plynového bovdenu neodpovídá danému postupu:
 - Upravte uložení plynového bovdenu.

Následná práce

- Vsaďte palivovou nádrž. ☞ (☞ str. 40)
- Namontujte sedačku. (☞ str. 36)

11.41 Kontrola gumové rukojeti

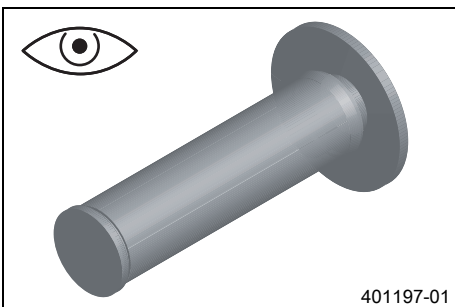

- Zkontrolujte gumové rukojeti na řídítkách, zda nejsou poškozené, opotřebené nebo uvolněné.
- » Pokud je gumová rukojeť poškozená, opotřebená nebo uvolněná:
 - Gumovou rukojeť vyměňte a zajistěte.

Lepidlo pro gumovou rukojeť (00062030051) (☞ str. 84)

11.42 Dodatečné zajištění gumové rukojeti



Přípravná práce

- Zkontrolujte gumovou rukojeť. (☞ str. 46)

Hlavní práce

- Gumovou rukojeť zajistěte pojistným drátem na dvou místech.

Pojistný drát (54812016000)

Kleště na kroucení drátů (U6907854)

- ✓ Zkroucené konce drátů uložte směrem od dlaně a ohněte je ke gumové rukojeti.

11.43 Nastavení základní polohy páčky spojky



- Regulačním šroubem ❶ přizpůsobte základní polohu páčky spojky na velikost ruky řidiče.

i Informace

Šroubováním regulačního šroubu ve směru hodinových ručiček se spojka oddálí od řídítek.

Šroubováním regulačního šroubu proti směru hodinových ručiček se spojka přiblíží k řídítkům.

Rozsah nastavení je omezený.

Otáčejte nastavovacím šroubem pouze rukou bez použití síly.

Neprovádějte nastavení během jízdy.

11.44 Kontrola hladiny kapaliny hydraulické spojky

i Informace

Hladina spojkové kapaliny stoupá s narůstajícím opotřebením lamel spojky. Nepoužívejte žádnou brzdovou kapalinu.

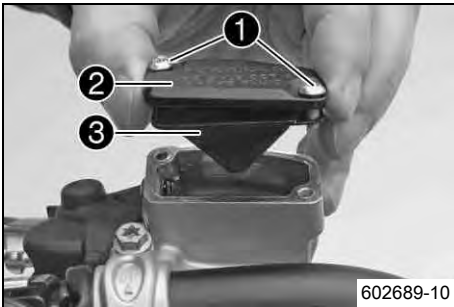

602689-10

- Zásobník kapaliny pro hydraulickou spojku, umístěný na řídkách, dejte do vodorovné polohy.
- Vyšroubujte šrouby ❶.
- Sejměte víčko ❷ s membránou ❸.
- Zkontrolujte hladinu kapaliny.

Hladina kapaliny pod horní hranou nádrže	4 mm
--	------

- » Pokud hladina kapaliny nesouhlasí s předepsanou hodnotou:
 - Zkorigujte stav spojkové kapaliny u hydraulické spojky.

Hydraulický olej (15) (☛ str. 82)

- Nasaďte víčko s membránou. Našroubujte šrouby a utáhněte je.

11.45 Výměna kapaliny hydraulické spojky



Výstraha

Ohrožení životního prostředí Problematické látky způsobují škody na životním prostředí.

- Oleje, maziva, filtry, paliva, čisticí prostředky, brzdovou kapalinu atd. likvidujte náležitě dle platných předpisů.

i Informace

Hladina spojkové kapaliny stoupá s narůstajícím opotřebením lamel spojky.

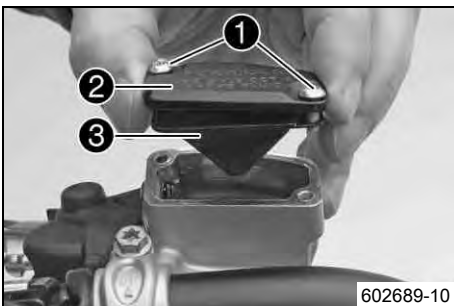

602689-10

- Zásobník kapaliny pro hydraulickou spojku, umístěný na řídkách, dejte do vodorovné polohy.
- Vyšroubujte šrouby ❶.
- Sejměte víčko ❷ s membránou ❸.

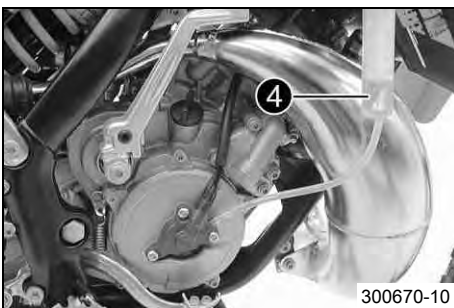

300670-10

- Naplňte injekční stříkačku ❹ vhodnou kapalinou.

Injekční stříkačka pro odvzdušnění (50329050000)
Hydraulický olej (15) (☛ str. 82)

- Na spojkovém válci odstraňte odvzdušňovací šroub a nasaďte stříkačku ❹.



602690-10

- Nyní vstříkujte kapalinu do systému tak dlouho, dokud bez bublin nedosáhne k otvoru ❺ ovládacího válce.
- Průběžně odsávejte kapalinu ze zásobníku ovládacího válce, abyste předešli přetečení.
- Odstraňte stříkačku. Našroubujte a utáhněte odvzdušňovací šroub.
- Zkorigujte stav spojkové kapaliny u hydraulické spojky.

Předepsaná hodnota

Hladina kapaliny pod horní hranou nádrže	4 mm
--	------

- Nasaďte víčko s membránou. Našroubujte šrouby a utáhněte je.

12.1 Kontrola mrtvého chodu páčky ruční brzdy

⚠ Výstraha
Nebezpečí úrazu Selhání brzdové soustavy.

- Pokud páčka ruční brzdy nevykonává zdvih naprázdno, vytvoří se v brzdové soustavě tlak na brzdu předního kola. Brzda předního kola může selhat v důsledku přehřátí. Nastavte mrtvý chod ruční brzdy dle předlohy.

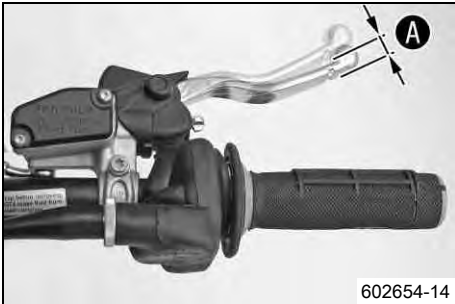

602654-14

- Stiskněte páčku ruční brzdy dopředu a zkontrolujte mrtvý chod **A**.

Mrtvý chod ruční brzdy	≥ 3 mm
------------------------	--------

- » Pokud mrtvý chod neodpovídá předepsané hodnotě:
 - Nastavte základní polohu páčky ruční brzdy. (☛ str. 49)

12.2 Nastavení základní polohy páčky ruční brzdy

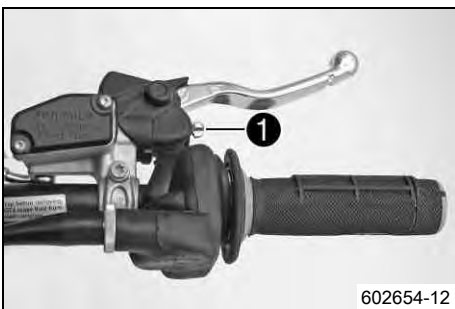

602654-12

- Zkontrolujte mrtvý chod páčky ruční brzdy. (☛ str. 49)
- Regulačním šroubem **1** přizpůsobte základní polohu páčky ruční brzdy na velikost ruky řidiče.

i Informace
 Šroubováním regulačního šroubu po směru hodinových ručiček se páčka ruční brzdy oddálí od řídítek.
 Šroubováním regulačního šroubu proti směru hodinových ručiček se páčka ruční brzdy přiblíží k řídítkům.
 Rozsah nastavení je omezený.
 Otáčejte nastavovacím šroubem pouze rukou bez použití síly.
 Neprovádějte nastavení během jízdy.

12.3 Kontrola brzdových kotoučů

⚠ Výstraha
Nebezpečí nehody Snížený brzdový účinek v důsledku opotřebeného brzdového kotouče/ kotoučů.

- Neodkladně vyměňte brzdový kotouč (brzdové kotouče). (Váš autorizovaný odborný servis KTM Vám rád pomůže.)

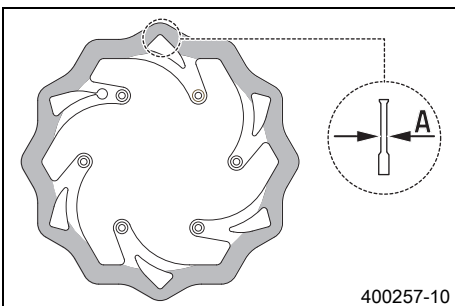

400257-10

- Tloušťku brzdových kotoučů vpředu a vzadu zkontrolujte dle rozměru **A** na více místech brzdového kotouče.

i Informace
 Opotřebením se snižuje tloušťka brzdového kotouče v oblasti dosedací plochy brzdových obložení.

Brzdové kotouče - mez opotřebení	
vpředu	2,5 mm
vzadu	2,5 mm

- » Pokud je tloušťka brzdových kotoučů je nižší než předepsaná hodnota:
 - Vyměňte brzdový kotouč.
- Zkontrolujte brzdové kotouče vpředu a vzadu, zda nejsou poškozené, nemají trhliny nebo nejsou deformované.
 - » Pokud brzdový kotouč vykazuje poškození, trhliny nebo deformace:
 - Vyměňte brzdový kotouč.

12.4 Kontrola hladiny brzdové kapaliny brzdy předního kola

- ⚠ Výstraha**
Nebezpečí úrazu Selhání brzdové soustavy.
- Pokud hladina brzdové kapaliny klesne pod uvedenou značku, resp. uvedenou hodnotu, nasvědčuje to netěsnosti v brzdové soustavě resp. zcela opotřebovanému brzdovému obložení. Zkontrolujte brzdovou soustavu, nepokračujte v jízdě. (Váš autorizovaný odborný servis KTM Vám rád pomůže.)

- ⚠ Výstraha**
Podráždění kůže Brzdová kapalina může při kontaktu s kůží způsobit její podráždění.

- Zabraňte styku s kůží nebo očima, chraňte před dětmi.
- Používejte vhodný ochranný oděv a ochranné brýle.
- Pokud se brzdová kapalina dostane do očí, důkladně je vypláchněte vodou a ihned vyhledejte lékaře.

- ⚠ Výstraha**
Nebezpečí úrazu Snížený brzdový účinek v důsledku zastaralé brzdové kapaliny.

- Vyměňte brzdovou kapalinu přední a zadní brzdy podle servisního plánu. (Váš autorizovaný odborný servis KTM Vám rád pomůže.)

- ☀ Výstraha**
Ohrožení životního prostředí Problematické látky způsobují škody na životním prostředí.

- Oleje, maziva, filtry, paliva, čisticí prostředky, brzdovou kapalinu atd. likvidujte náležitě dle platných předpisů.

- i Informace**
 V žádném případě nepoužívejte brzdovou kapalinu DOT 5! Je na bázi silikonového oleje a je purpurově zbarvená. Těsnění a brzdová vedení nejsou dimenzována pro brzdovou kapalinu DOT 5. Nevystavujte lakované části kontaktu s brzdovou kapalinou, brzdová kapalina rozpouští lak! Používejte pouze čistou brzdovou kapalinu z těsně uzavřené nádoby!

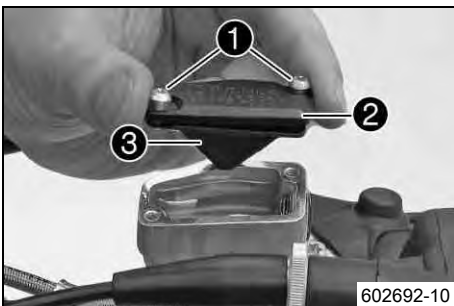

- Uvedte do vodorovné polohy nádrž brzdové kapaliny, která je namontovaná na řídítkách.
- Vyšroubujte šrouby ❶.
- Sejměte víčko ❷ s membránou ❸.
- Zkontrolujte hladinu brzdové kapaliny.

Hladina brzdové kapaliny pod horní hranou nádrže	5 mm
--	------

- » Pokud hladina brzdové kapaliny neodpovídá předepsané hodnotě:
 - Doplňte brzdovou kapalinu brzdy předního kola. 🛠 (📄 str. 50)
- Nasaďte víčko s membránou. Našroubujte šrouby a utáhněte je.

- i Informace**
 Rozlitou nebo přeteklou brzdovou kapalinu ihned smyjte vodou.

12.5 Doplnění brzdové kapaliny brzdy předního kola 🛠

- ⚠ Výstraha**
Nebezpečí úrazu Selhání brzdové soustavy.

- Pokud hladina brzdové kapaliny klesne pod uvedenou značku, resp. uvedenou hodnotu, nasvědčuje to netěsnosti v brzdové soustavě resp. zcela opotřebovanému brzdovému obložení. Zkontrolujte brzdovou soustavu, nepokračujte v jízdě. (Váš autorizovaný odborný servis KTM Vám rád pomůže.)

- ⚠ Výstraha**
Podráždění kůže Brzdová kapalina může při kontaktu s kůží způsobit její podráždění.

- Zabraňte styku s kůží nebo očima, chraňte před dětmi.
- Používejte vhodný ochranný oděv a ochranné brýle.
- Pokud se brzdová kapalina dostane do očí, důkladně je vypláchněte vodou a ihned vyhledejte lékaře.



Výstraha

Nebezpečí úrazu Snížený brzdový účinek v důsledku zastaralé brzdové kapaliny.

- Vyměňte brzdovou kapalinu přední a zadní brzdy podle servisního plánu. (Váš autorizovaný odborný servis KTM Vám rád pomůže.)



Výstraha

Ohrožení životního prostředí Problematické látky způsobují škody na životním prostředí.

- Oleje, maziva, filtry, paliva, čisticí prostředky, brzdovou kapalinu atd. likvidujte náležitě dle platných předpisů.



Informace

V žádném případě nepoužívejte brzdovou kapalinu DOT 5! Je na bázi silikonového oleje a je purpurově zbarvená. Těsnění a brzdová vedení nejsou dimenzována pro brzdovou kapalinu DOT 5.

Nevystavujte lakované části kontaktu s brzdovou kapalinou, brzdová kapalina rozpouští lak!

Používejte pouze čistou brzdovou kapalinu z těsně uzavřené nádoby!

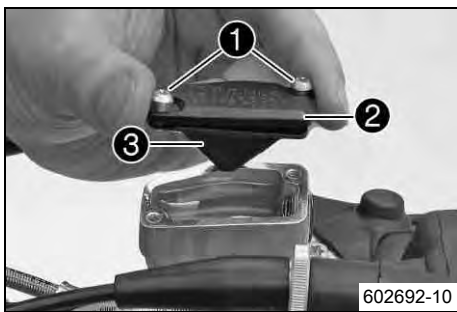

Přípravná práce

- Zkontrolujte brzdové obložení brzdy předního kola. (☞ str. 51)

Hlavní práce

- Uvedte do vodorovné polohy nádrž brzdové kapaliny, která je namontovaná na řídítkách.
- Vyšroubujte šrouby ❶.
- Sejměte víčko ❷ s membránou ❸.
- Upravte hladinu brzdové kapaliny.

Předepsaná hodnota

Hladina brzdové kapaliny pod horní hranou nádrže	5 mm
--	------

Brzdová kapalina DOT 4 / DOT 5.1 (☞ str. 82)
--

- Nasadte víčko s membránou. Našroubujte šrouby a utáhněte je.



Informace

Rozlitou nebo přeteklou brzdovou kapalinu ihned smyjte vodou.

12.6 Kontrola brzdového obložení brzdy předního kola



Výstraha

Nebezpečí nehody Snížený brzdový účinek v důsledku opotřebovaných brzdových obložení.

- Neodkladně vyměňte opotřebovaná brzdová obložení. (Váš autorizovaný odborný servis KTM Vám rád pomůže.)

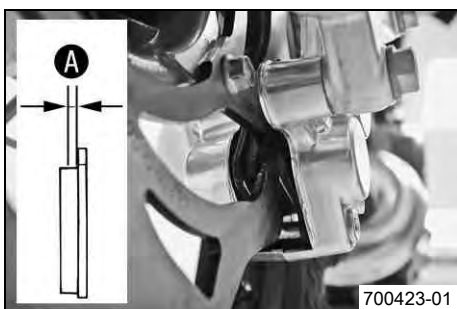

- Zkontrolujte minimální tloušťku **A** brzdových obložení.

Minimální tloušťka obložení A	≥ 1 mm
--------------------------------------	--------

- » Pokud je tloušťka nižší než minimální tloušťka obložení:
 - Vyměňte brzdové obložení brzdy předního kola. ☞ (☞ str. 52)
- Zkontrolujte brzdová obložení, zda nejsou poškozená nebo popraskaná.
 - » Pokud je vidět poškození nebo praskliny:
 - Vyměňte brzdové obložení brzdy předního kola. ☞ (☞ str. 52)

12.7 Výměna brzdového obložení brzdy předního kola 🛠️

**Výstraha**

Podráždění kůže Brzdová kapalina může při kontaktu s kůží způsobit její podráždění.

- Zabraňte styku s kůží nebo očima, chraňte před dětmi.
- Používejte vhodný ochranný oděv a ochranné brýle.
- Pokud se brzdová kapalina dostane do očí, důkladně je vypláchněte vodou a ihned vyhledejte lékaře.

**Výstraha**

Nebezpečí úrazu Snížený brzdový účinek v důsledku zastaralé brzdové kapaliny.

- Vyměňte brzdovou kapalinu přední a zadní brzdy podle servisního plánu. (Váš autorizovaný odborný servis KTM Vám rád pomůže.)

**Výstraha**

Ohrožení životního prostředí Problematické látky způsobují škody na životním prostředí.

- Oleje, maziva, filtry, paliva, čisticí prostředky, brzdovou kapalinu atd. likvidujte náležitě dle platných předpisů.

**Informace**

V žádném případě nepoužívejte brzdovou kapalinu DOT 5! Je na bázi silikonového oleje a je purpurově zbarvená. Těsnění a brzdová vedení nejsou dimenzována pro brzdovou kapalinu DOT 5.

Nevystavujte lakované části kontaktu s brzdovou kapalinou, brzdová kapalina rozpouští lak!

Používejte pouze čistou brzdovou kapalinu z těsně uzavřené nádoby!

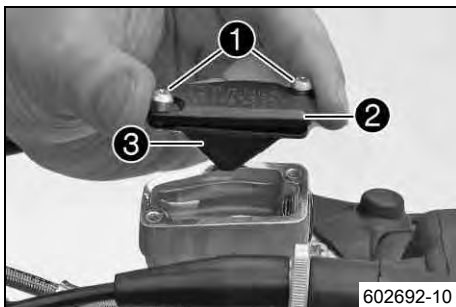
**Přípravná práce**

- Zdvihněte motocykl na stojan. (🔧 str. 28)
- Vyjměte přední kolo. 🛠️ (🔧 str. 59)
- Vyjměte obložení brzdy předního kola. 🛠️ (🔧 str. 52)

Hlavní práce

- Zásobníky brzdové kapaliny, umístěné na řídkách, dejte do vodorovné polohy.
- Vyšroubujte šrouby ❶.
- Sejměte víčko ❷ s membránou ❸.
- Píst brzdy zatlačte do základní polohy a zajistěte, aby nepřetékala žádná brzdová kapalina z nádrže brzdové kapaliny, popř. ji odsajte.
- Nasadte obložení brzdy předního kola. 🛠️ (🔧 str. 53)
- Upravte hladinu brzdové kapaliny.

Předepsaná hodnota

Hladina brzdové kapaliny pod horní hranou nádrže	5 mm
--	------

Brzdová kapalina DOT 4 / DOT 5.1 (🔧 str. 82)

- Nasadte víčko s membránou. Našroubujte šrouby a utáhněte je.

**Informace**

Rozlitou nebo přeteklou brzdovou kapalinu ihned smyjte vodou.

12.8 Demontáž brzdového obložení předního kola. 🛠️

Přípravná práce

- Zdvihněte motocykl na stojan. (🔧 str. 28)
- Vyjměte přední kolo. 🛠️ (🔧 str. 59)

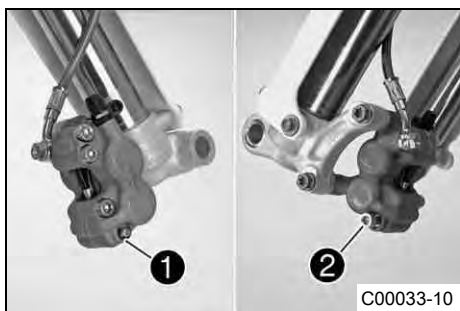

Hlavní práce

- Sejměte pojistný kroužek ❶.
- Sejměte šroub ❷.

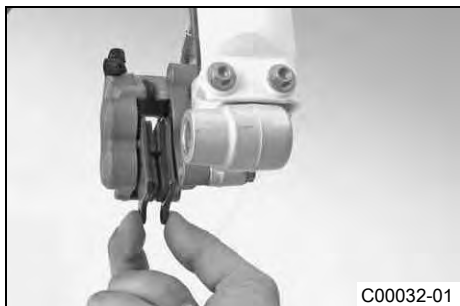

- Vyjměte brzdová obložení.
- Vyčistěte brzdové čelisti a nosič brzdových čelistí.

12.9 Montáž obložení brzdy předního kola

⚠ Výstraha
Nebezpečí úrazu Snížený brzdný účinek v důsledku přítomnosti oleje nebo maziva na brzdných kotoučích.

- Brzdové kotouče nesmí být znečištěné olejem nebo tukem, v případě potřeby je vyčistěte čisticím prostředkem na brzdy.

⚠ Výstraha
Nebezpečí úrazu Snížený brzdný účinek v důsledku použití nepřipustných brzdových obložení.

- Brzdová obložení, která jsou k dostání v obchodech s příslušenstvím často nejsou odzkoušená a přípustná pro vozidla KTM. Konstrukce a koeficient tření brzdových obložení, a tím i výkonu brzd mohou být velmi odlišné od originálních brzdových obložení KTM. Pokud se použijí brzdová obložení, která jsou odlišná od originálního vybavení od výrobce, není zaručeno, že jsou výrobcem schválena. Vozidlo potom již neodpovídá stavu při dodávce a zaniká záruka.

Přípravná práce

- Zkontrolujte brzdové kotouče. (☞ str. 49)

Hlavní práce

- Namontujte obložení brzd.

i Informace
 Zkontrolujte, zda jsou obložení brzd správně umístěna v přídržných pružinách.

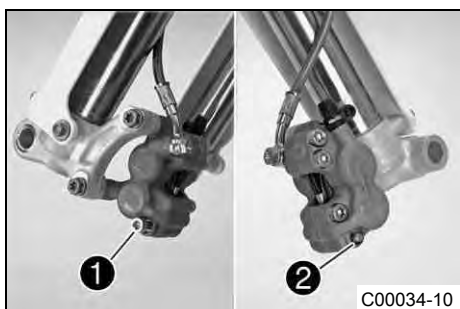
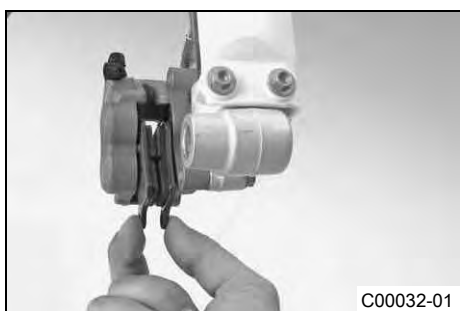

- Našroubujte šroub ❶ a utáhněte jej.

Předepsaná hodnota

Šroub brzdových obložení	M6	10 Nm
--------------------------	----	-------

- Namontujte pojistný kroužek ❷.
- Namontujte přední kolo. ☞ (☞ str. 59)

12.10 Kontrola mrtvého chodu nožní brzdy

⚠ Výstraha
Nebezpečí úrazu Selhání brzdové soustavy.

- Pokud brzdový pedál nevykonává zdvih naprázdno, vytvoří se v brzdové soustavě tlak na brzdu zadního kola. Brzda zadního kola může selhat v důsledku přehřátí. Nastavte mrtvý chod brzdového pedálu dle předlohy.



- Vyvěste pružinu ❶.
- Pohybuje páčkou nožní brzdy mezi koncovým dorazem a kontaktem s pístem brzdového válce tam a zpět a zkontrolujte mrtvý chod A.

Předepsaná hodnota

Mrtvý chod pedálu nožní brzdy	3... 5 mm
-------------------------------	-----------

- » Pokud mrtvý chod neodpovídá předepsané hodnotě:
 - Nastavte mrtvý chod pedálu nožní brzdy. 🛠 (☞ str. 54)
- Zavěste pružinu ❶.

12.11 Nastavení mrtvého chodu pedálu nožní brzdy 🛠

⚠ Výstraha
Nebezpečí úrazu Selhání brzdové soustavy.

- Pokud brzdový pedál nevykonává zdvih naprázdno, vytvoří se v brzdové soustavě tlak na brzdu zadního kola. Brzda zadního kola může selhat v důsledku přehřátí. Nastavte mrtvý chod brzdového pedálu dle předlohy.

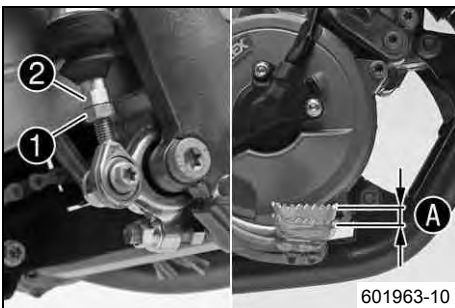

- Vyvěste pružinu.
- Povolte matici ❶.
- Otáčejte tlačnou tyčkou ❷, až dosáhnete mrtvého chodu A.

Předepsaná hodnota

Mrtvý chod pedálu nožní brzdy	3... 5 mm
-------------------------------	-----------

- Podržte tlačnou tyčku ❷ proti a utáhněte matici ❶.
- Zavěste pružinu.
- Zkontrolujte, zda je základní poloha pedálu nožní brzdy vhodná pro řidiče.
 - » Pokud je nutno přizpůsobit základní polohu pedálu nožní brzdy:
 - Nastavte základní polohu pedálu nožní brzdy. 🛠 (☞ str. 54)

12.12 Nastavení základní polohy pedálu nožní brzdy 🛠

⚠ Výstraha
Nebezpečí úrazu Selhání brzdové soustavy.

- Pokud brzdový pedál nevykonává zdvih naprázdno, vytvoří se v brzdové soustavě tlak na brzdu zadního kola. Brzda zadního kola může selhat v důsledku přehřátí. Nastavte mrtvý chod brzdového pedálu dle předlohy.

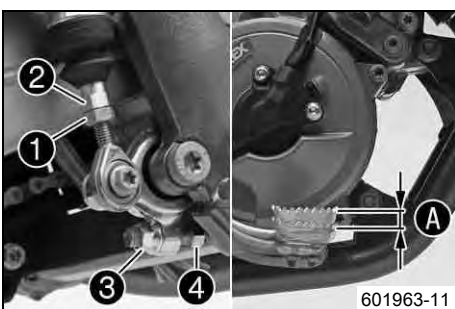

- Vyvěste pružinu.
- Povolte matici ❶.
- Vyšroubujte tlačnou tyčku ❷.
- Povolte matici ❸.
- Pro individuální přizpůsobení základní polohy nožní brzdy příslušně otočte šroubem ❹.

i Informace
 Rozsah nastavení je omezený.

- Podržte šroub ❹ proti a utáhněte matici ❸.

Předepsaná hodnota

Ostatní matice na podvozku	M8	25 Nm
----------------------------	----	-------

- Zkontrolujte mrtvý chod nožní brzdy. (☞ str. 54)

Předepsaná hodnota

Mrtvý chod pedálu nožní brzdy	3... 5 mm
-------------------------------	-----------

- » Pokud mrtvý chod pedálu nožní brzdy nesouhlasí s předepsanou hodnotou:
 - Nastavte mrtvý chod pedálu nožní brzdy. ☞ (☞ str. 54)
- Zavěste pružinu ❶.

12.13 Kontrola hladiny brzdové kapaliny u brzdy zadního kola

Výstraha

Nebezpečí nehody Selhání brzdové soustavy.

- Pokud hladina brzdové kapaliny klesne pod značku **MIN**, nasvědčuje to netěsnosti v brzdové soustavě resp. zcela opotřebenému brzdovému obložení. Zkontrolujte brzdovou soustavu, nepokračujte v jízdě. (Váš autorizovaný odborný servis KTM Vám rád pomůže.)

Výstraha

Nebezpečí úrazu Snížený brzdný účinek v důsledku zastaralé brzdové kapaliny.

- Vyměňte brzdovou kapalinu přední a zadní brzdy podle servisního plánu. (Váš autorizovaný odborný servis KTM Vám rád pomůže.)

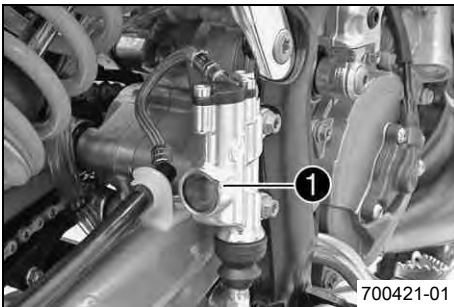

- Postavte vozidlo do svislé polohy.
- Průzorem ❶ zkontrolujte hladinu brzdové kapaliny.
 - » Pokud je v průzoru ❶ vidět vzduchová bublina:
 - Doplňte brzdovou kapalinu u brzdy zadního kola. ☞ (☞ str. 55)

12.14 Doplnění brzdové kapaliny u brzdy zadního kola ☞

Výstraha

Nebezpečí nehody Selhání brzdové soustavy.

- Pokud hladina brzdové kapaliny klesne pod značku **MIN**, nasvědčuje to netěsnosti v brzdové soustavě resp. zcela opotřebenému brzdovému obložení. Zkontrolujte brzdovou soustavu, nepokračujte v jízdě. (Váš autorizovaný odborný servis KTM Vám rád pomůže.)

Výstraha

Podráždění kůže Brzdová kapalina může při kontaktu s kůží způsobit její podráždění.

- Zabraňte styku s kůží nebo očima, chraňte před dětmi.
- Používejte vhodný ochranný oděv a ochranné brýle.
- Pokud se brzdová kapalina dostane do očí, důkladně je vypláchněte vodou a ihned vyhledejte lékaře.

Výstraha

Nebezpečí úrazu Snížený brzdný účinek v důsledku zastaralé brzdové kapaliny.

- Vyměňte brzdovou kapalinu přední a zadní brzdy podle servisního plánu. (Váš autorizovaný odborný servis KTM Vám rád pomůže.)

Výstraha

Ohrožení životního prostředí Problematické látky způsobují škody na životním prostředí.

- Oleje, maziva, filtry, paliva, čisticí prostředky, brzdovou kapalinu atd. likvidujte náležitě dle platných předpisů.

Informace

V žádném případě nepoužívejte brzdovou kapalinu DOT 5! Je na bázi silikonového oleje a je purpurově zbarvená. Těsnění a brzdová vedení nejsou dimenzována pro brzdovou kapalinu DOT 5.

Nevystavujte lakované části kontaktu s brzdovou kapalinou, brzdová kapalina rozpouští lak!

Používejte pouze čistou brzdovou kapalinu z těsně uzavřené nádoby!

Přípravná práce

- Zkontrolujte brzdové obložení zadní brzdy. (☞ str. 56)

Hlavní práce

- Zdvihněte motocykl na stojan. (☞ str. 28)
- Vyšroubujte šrouby ❶.
- Sejměte víčko ❷ s podložkou ❸ a membránu ❹.

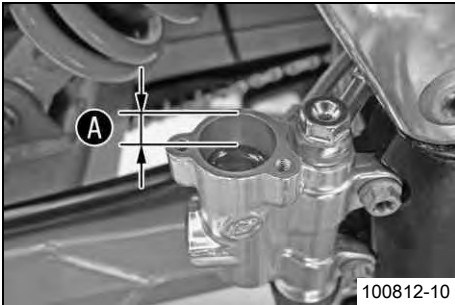
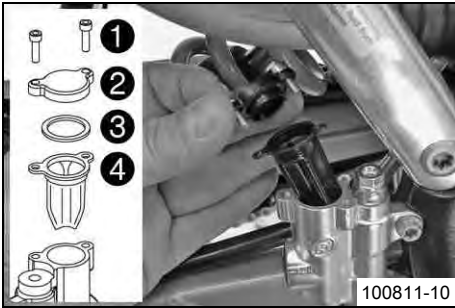

- Upravte hladinu brzdové kapaliny až k rysce A.

Předepsaná hodnota

Ryska A (hladina brzdové kapaliny pod horní hranou nádrže)	10 mm
--	-------

Brzdová kapalina DOT 4 / DOT 5.1 (☞ str. 82)

- Nasadte membránu a víčko s podložkou. Našroubujte šrouby a utáhněte je.



Informace

Rozlitou nebo přeteklou brzdovou kapalinu ihned smyjte vodou.

12.15 Kontrola brzdového obložení zadní brzdy

⚠ Výstraha

Nebezpečí nehody Snížený brzdný účinek v důsledku opotřebovaných brzdových obložení.

- Neodkladně vyměňte opotřebovaná brzdová obložení. (Váš autorizovaný odborný servis KTM Vám rád pomůže.)

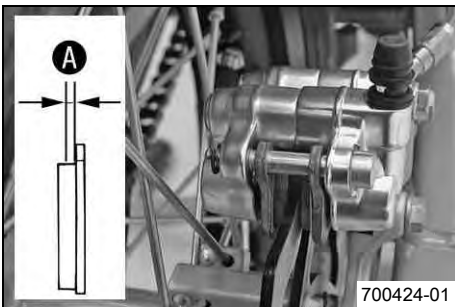

- Zkontrolujte minimální tloušťku A brzdových obložení.

Minimální tloušťka obložení A	≥ 1 mm
-------------------------------	--------

- » Pokud je tloušťka nižší než minimální tloušťka obložení:
 - Vyměňte obložení brzdy zadního kola. ☞ (☞ str. 56)
- Zkontrolujte brzdová obložení, zda nejsou poškozená nebo popraskaná.
 - » Pokud je vidět poškození nebo praskliny:
 - Vyměňte obložení brzdy zadního kola. ☞ (☞ str. 56)

12.16 Výměna obložení brzdy zadního kola ☞

⚠ Výstraha

Podráždění kůže Brzdová kapalina může při kontaktu s kůží způsobit její podráždění.

- Zabraňte styku s kůží nebo očima, chraňte před dětmi.
- Používejte vhodný ochranný oděv a ochranné brýle.
- Pokud se brzdová kapalina dostane do očí, důkladně je vypláchněte vodou a ihned vyhledejte lékaře.

⚠ Výstraha

Nebezpečí úrazu Snížený brzdný účinek v důsledku zastaralé brzdové kapaliny.

- Vyměňujte brzdovou kapalinu přední a zadní brzdy podle servisního plánu. (Váš autorizovaný odborný servis KTM Vám rád pomůže.)

☼ Výstraha

Ohrožení životního prostředí Problematické látky způsobují škody na životním prostředí.

- Oleje, maziva, filtry, paliva, čisticí prostředky, brzdovou kapalinu atd. likvidujte náležitě dle platných předpisů.

i Informace

V žádném případě nepoužívejte brzdovou kapalinu DOT 5! Je na bázi silikonového oleje a je purpurově zbarvená. Těsnění a brzdová vedení nejsou dimenzována pro brzdovou kapalinu DOT 5.

Nevystavujte lakované části kontaktu s brzdovou kapalinou, brzdová kapalina rozpouští lak!

Používejte pouze čistou brzdovou kapalinu z těsně uzavřené nádoby!

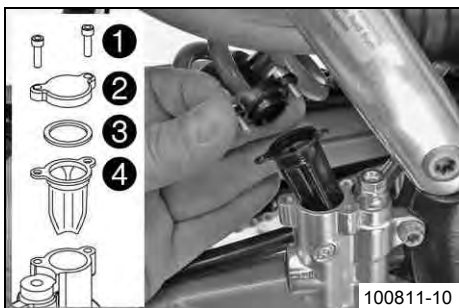

100811-10

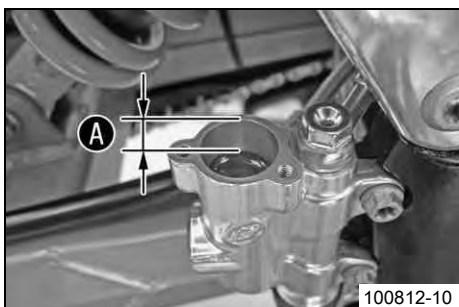

100812-10

Přípravná práce

- Zdvihněte motocykl na stojan. (☞ str. 28)
- Demontujte kryt řetězu. (☞ str. 41)
- Vyjměte zadní kolo. ☞ (☞ str. 60)
- Vyjměte obložení brzdy zadního kola. ☞ (☞ str. 57)

Hlavní práce

- Vyšroubujte šrouby ❶.
- Sejměte víčko ❷ s podložkou ❸ a membránu ❹.
- Píst brzdy zatlačte do základní polohy a zajistěte, aby nepřetékala žádná brzdová kapalina z nádrže brzdové kapaliny, popř. ji odsajte.
- Namontujte obložení brzdy zadního kola. ☞ (☞ str. 58)

- Upravte hladinu brzdové kapaliny až k rysce A.

Předepsaná hodnota

Ryska A (hladina brzdové kapaliny pod horní hranou nádrže)	10 mm
--	-------

Brzdová kapalina DOT 4 / DOT 5.1 (☞ str. 82)

- Nasadte membránu a víčko s podložkou. Našroubujte šrouby a utáhněte je.

i Informace

Rozlitou nebo přeteklou brzdovou kapalinu ihned smyjte vodou.

12.17 Demontáž obložení brzdy zadního kola ☞**! Výstraha**

Nebezpečí úrazu Selhání brzdové soustavy.

- Údržba a opravy musí být provedeny odborně. (Váš autorizovaný odborný servis KTM Vám rád pomůže.)

Přípravná práce

- Zdvihněte motocykl na stojan. (☞ str. 28)
- Demontujte kryt řetězu. (☞ str. 41)
- Vyjměte zadní kolo. ☞ (☞ str. 60)

Hlavní práce

- Sejměte pojistný kroužek ❶.
- Sejměte šroub ❷.

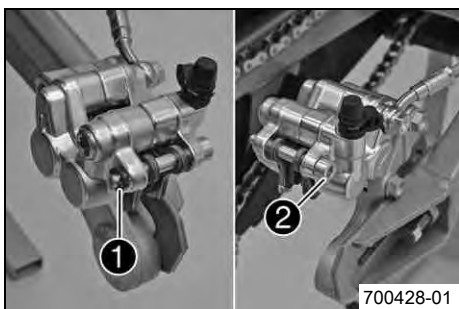

700428-01

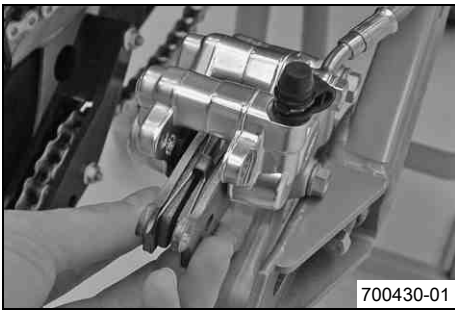

- Vyměňte brzdová obložení.
- Vyčistěte brzdové čelisti a nosič brzdových čelistí.

12.18 Montáž obložení brzdy zadního kola

- ⚠ Výstraha**
Nebezpečí úrazu Snížený brzdný účinek v důsledku přítomnosti oleje nebo maziva na brzdných kotoučích.
- Brzdové kotouče nesmí být znečištěné olejem nebo tukem, v případě potřeby je vyčistěte čisticím prostředkem na brzdy.

- ⚠ Výstraha**
Nebezpečí úrazu Snížený brzdný účinek v důsledku použití nepřipustných brzdových obložení.
- Brzdová obložení, která jsou k dostání v obchodech s příslušenstvím často nejsou odzkoušená a přípustná pro vozidla KTM. Konstrukce a koeficient tření brzdových obložení, a tím i výkonu brzd mohou být velmi odlišné od originálních brzdových obložení KTM. Pokud se použijí brzdová obložení, která jsou odlišná od originálního vybavení od výrobce, není zaručeno, že jsou výrobcem schválena. Vozidlo potom již neodpovídá stavu při dodávce a zaniká záruka.

Přípravná práce

- Zkontrolujte brzdové kotouče. (☞ str. 49)

Hlavní práce

- Namontujte obložení brzd.

i Informace
 Zkontrolujte, zda jsou obložení brzd správně umístěna v přídržných pružinách.

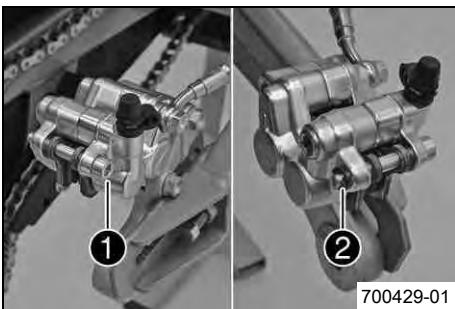

- Našroubujte šroub ❶.

Předepsaná hodnota

Šroub brzdových obložení	M6	10 Nm
--------------------------	----	-------

- Namontujte pojistný kroužek ❷.
- Nasaďte zadní kolo. ☞ (☞ str. 60)
- Několikrát stiskněte nožní brzdu, až brzdová obložení dosednou na brzdové kotouče a vznikne tlakový bod.

13.1 Demontáž předního kola 🛠️

**Přípravná práce**

- Zdvihněte motocykl na stojan. (👉 str. 28)

Hlavní práce

- Sejměte šroub ❶.

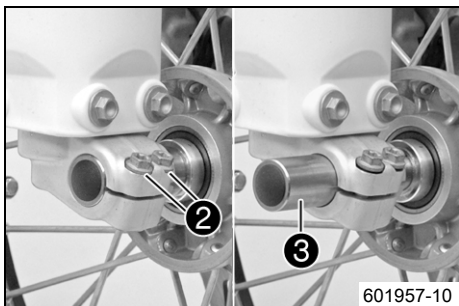

- Povolte šrouby ❷.
- Podržte přední kolo a vytáhněte výsuvný čep kola ❸. Vyměňte přední kolo z vidlice.

i Informace

Netiskněte ruční brzdu při vyjmutém předním kole.
Kolo vždy odkládejte tak, aby se nepoškodil brzdový kotouč.

13.2 Montáž předního kola 🛠️

⚠️ Výstraha

Nebezpečí úrazu Snížený brzdný účinek v důsledku přítomnosti oleje nebo maziva na brzdných kotoučích.

- Brzdové kotouče nesmí být znečištěné olejem nebo tukem, v případě potřeby je vyčistěte čisticím prostředkem na brzdy.

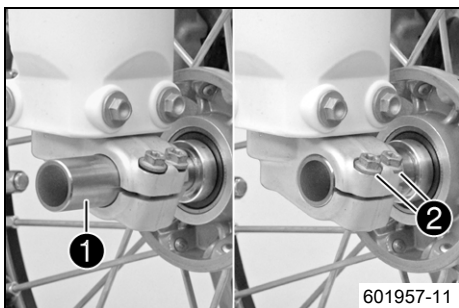

- Zkontrolujte ložisko kola, zda není poškozené nebo opotřebované.

» Pokud je ložisko kola poškozené resp. opotřebované:

- Vyměňte ložisko kola. 🛠️

- Vyčistěte a namažte výsuvný čep kola ❶.

Mazivo s dlouhodobým účinkem (👉 str. 84)

- Nasadte přední kolo do vidlice, srovnajte polohu a nasadte čep kola ❶.

- Pevně utáhněte šrouby ❷.

Předepsaná hodnota

Šroub u koncovky vidlice	M6	10 Nm
--------------------------	----	-------

- Našroubujte šroub ❸ a utáhněte jej.

Předepsaná hodnota

Šroub u výsuvného čepu kola vpředu	M10	40 Nm
------------------------------------	-----	-------

- Sejměte motocykl ze stojanu. (👉 str. 28)

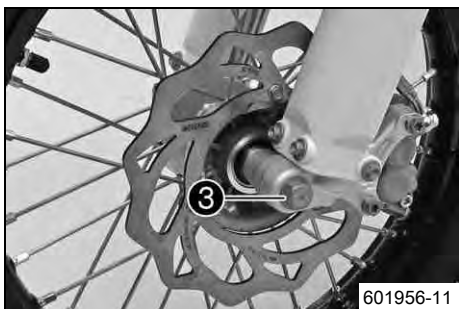

- Několikrát stiskněte ruční brzdu dokud nebude brzdové obložení přiléhat k brzdovému kotouči.

- Povolte šrouby ❷.

- Stiskněte brzdu předního kola a několikrát silně zapružte vidlici.

✓ Srovnají se vzpěry vidlice.

- Pevně utáhněte šrouby ❷.

Předepsaná hodnota

Šroub u koncovky vidlice	M6	10 Nm
--------------------------	----	-------

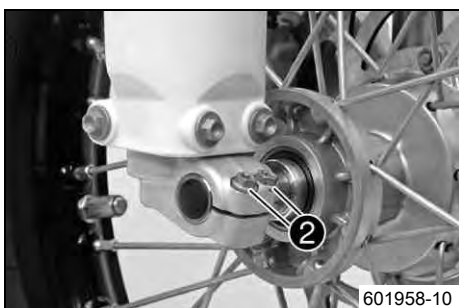

13.3 Demontáž zadního kola

Přípravná práce

- Zdvihněte motocykl na stojan. (☞ str. 28)
- Demontujte kryt řetězu. (☞ str. 41)

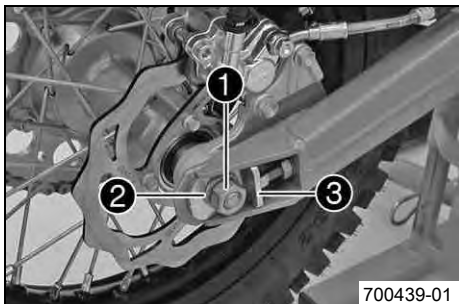

700439-01

Hlavní práce

- Sejměte matici ①.
- Sejměte podložku ② a napínák řetězu ③.

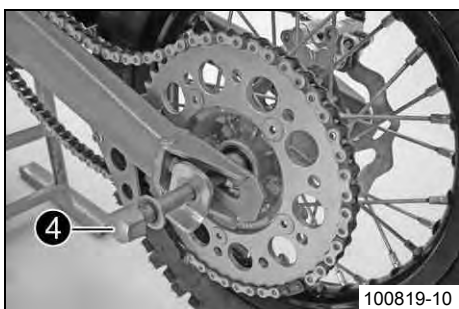

100819-10

- Výsuvný čep ④ vytáhněte pouze tak daleko, aby se zadní kolo dalo posunout dopředu.
- Posuňte zadní kolo dopředu tolik, jak je to možné. Sejměte řetěz z řetězového kola.
- Držte zadní kolo a vytáhněte výsuvný čep. Sejměte zadní kolo z kyvného ramene.

i Informace

Při demontovaném zadním kole nestiskávejte nožní brzdu. Kolo vždy odkládejte tak, aby se nepoškodil brzdový kotouč.

13.4 Montáž zadního kola

! Výstraha

Nebezpečí úrazu Snížený brzdný účinek v důsledku přítomnosti oleje nebo maziva na brzdných kotoučích.

- Brzdové kotouče nesmí být znečištěné olejem nebo tukem, v případě potřeby je vyčistěte čisticím prostředkem na brzdy.

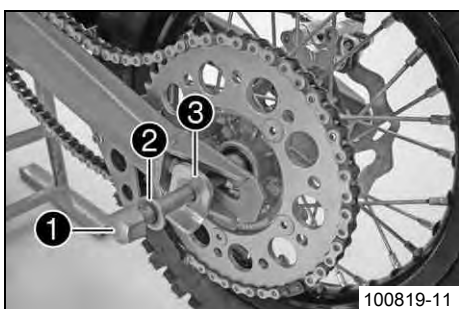

100819-11

Hlavní práce

- Zkontrolujte ložisko kola, zda není poškozené nebo opotřebované.
 - » Pokud je ložisko kola poškozené resp. opotřebované:
 - Vyměňte ložisko kola. ☞
- Vyčistěte a namažte výsuvný čep kola ①.

Mazivo s dlouhodobým účinkem (☞ str. 84)

- Nazdvihněte zadní kolo a upravte jeho polohu v kyvném rameni.
- Nasaďte čep kola ① s podložkou ② a napínákem řetězu ③.
- Nasaďte řetěz.
- Umístěte napínák řetězu ③ a zcela zasuňte výsuvný čep kola.
- Umístěte napínák řetězu ④ a podložku ⑤. Namontujte matku ⑥, ale zatím neutahtujte.
- Zajistěte, aby napínáky řetězu přiléhaly k regulačnímu šroubu.
- Zkontrolujte napnutí řetězu. (☞ str. 42)
- Utáhněte matici ⑥.

Předepsaná hodnota

Matice u zadního výsuvného čepu kola	M12x1	40 Nm
--------------------------------------	-------	-------

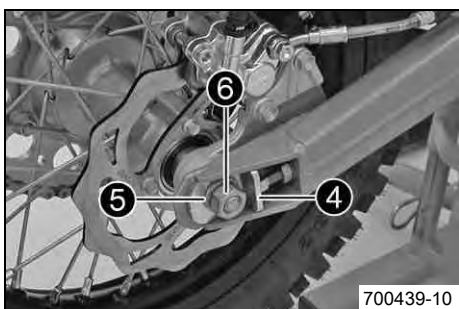

700439-10

- Několikrát stiskněte nožní brzdu, až brzdová obložení dosednou na brzdové kotouče a vznikne tlakový bod.

Následná práce

- Namontujte kryt řetězu. (☞ str. 41)
- Sejměte motocykl ze stojanu. (☞ str. 28)

13.5 Kontrola stavu pneumatik

i Informace

Namontujte jen pneumatiky schválené a/nebo doporučené KTM.

Jiné pneumatiky se mohou negativně projevit v chování při jízdě.

Typ pneumatik, jejich stav a tlak v pneumatikách ovlivňují chování motocyklu při jízdě.

Přední a zadní kolo smí mít pouze pneumatiky se stejně upraveným profilem.

Sjeté pneumatiky se zvláště nepříznivě projeví na chování při jízdě na mokřem podkladu.

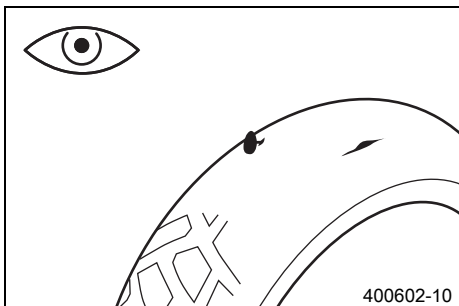

- Zkontrolujte přední i zadní pneumatiku, zda na nich nejsou zářezy, zaražené předměty nebo jiná poškození.
 - » Pokud pneumatika vykazuje zářezy, zaražené předměty nebo jiná poškození:
 - Vyměňte pneumatiku.
- Zkontrolujte hloubku profilu.

i Informace

Dodržujte zákonnou minimální hloubku profilu v dané zemi.

Minimální hloubka profilu	≥ 2 mm
---------------------------	-------------

- » Pokud je minimální hloubka profilu nižší než uvedená hodnota:
 - Vyměňte pneumatiku.
- Zkontrolujte stáří pneumatik.

i Informace

Datum výroby pneumatik je obvykle obsaženo v popisu pneumatiky a je vyjádřeno posledními čtyřmi číslicemi označení DOT. První dvě číslice označují týden výroby a poslední dvě číslice rok výroby.

KTM doporučuje vyměnit pneumatiky nejpozději po 5 letech, nezávisle na skutečném opotřebením.

- » Pokud je pneumatika starší než 5 let:
 - Vyměňte pneumatiku.

13.6 Kontrola tlaku vzduchu v pneumatikách

i Informace

Příliš nízký tlak vzduchu v pneumatikách vede k abnormálnímu opotřebením a k přehřívání pneumatiky.

Správný tlak vzduchu v pneumatikách zaručuje optimální jízdní komfort a maximální životnost pneumatiky.

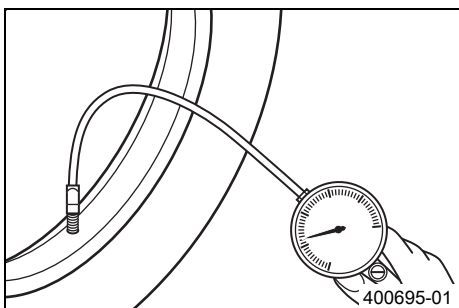

- Odstraňte ochrannou čepičku.
- Tlak vzduchu kontrolujte při studených pneumatikách.

Tlak vzduchu v pneumatikách pro jízdu v terénu

vpředu	1,0 bar
vzadu	1,0 bar

- » Pokud tlak pneumatik neodpovídá předepsané hodnotě:
 - Upravte tlak vzduchu v pneumatikách.
- Nasaďte ochrannou čepičku.

13.7 Kontrola napnutí paprsků

! Výstraha

Nebezpečí úrazu Nestabilní jízda v důsledku nesprávného napnutí paprsků.

- Dbejte na správné napnutí paprsků. (Váš autorizovaný odborný servis KTM Vám rád pomůže.)

i Informace

Následkem jednoho uvolněného paprsku kolo ztrácí potřebné zpevnění a během krátké doby se uvolní i další paprsek.

Pokud jsou paprsky napnuté příliš pevně, mohou v důsledku lokálního přetížení prasknout.

Kontrolujte pravidelně napnutí paprsků, zejména u nového motocyklu.

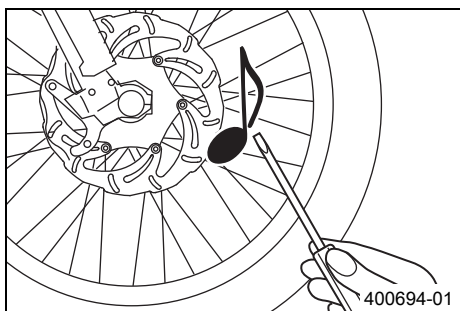

- Ostřím šroubováku lehce poklepejte na každý paprsek.

i **Informace**

Zvuková frekvence je závislá na délce a průměru paprsku. Pokud se u jednotlivých stejně dlouhých a stejně tlustých paprsků ozývají různé tóny, ukazuje to na rozdílné napnutí paprsků.

Musí zaznít čistý tón.

- » Pokud je napnutí paprsků rozdílné:
 - Upravte napnutí paprsků. 🛠️
- Zkontrolujte utahovací moment paprsků.

Předepsaná hodnota

Matice k paprskům do kol	M3,5	3 Nm
--------------------------	------	------

Momentový klíč se sadou různých nástavců (58429094000)

14.1 Chladicí systém

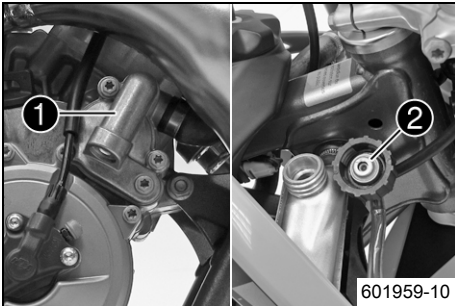

Vodním čerpadlem ❶ v motoru je vytvářen vynucený oběh chladicí kapaliny. Tlak v chladicím systému, vzniklý při zahřátí, se reguluje ventilem v uzávěru chladiče ❷. Uvedená teplota chladicí kapaliny je přípustná, aniž by se muselo počítat s funkčními poruchami.

120 °C

Chlazení se provádí proudem vzduchu.

Čím je nižší rychlost, tím menší je chladicí účinek. Chladicí účinek rovněž snižují špinavá žebra chladiče.

14.2 Kontrola mrazuvzdornosti a hladiny chladicí kapaliny



Výstraha

Nebezpečí opaření Chladicí kapalina je při provozu motocyklu velice horká a je pod tlakem.

- Neotvírejte chladič, hadice chladiče nebo jiné součásti chladicího systému při motoru zahřátém na provozní teplotu. Nechte motor a chladicí systém vychladnout. Při opaření ihned podržte postižená místa pod vlažnou vodou.



Výstraha

Nebezpečí otravy Chladicí kapalina je jedovatá a poškozuje zdraví.

- Zabraňte kontaktu chladicí kapaliny s pokožkou, očima a oblečením. Při zasažení očí ihned vypláchněte vodou a vyhledejte lékaře. Zasažená místa na pokožce ihned očistěte vodou a mýdlem. V případě polknutí chladicí kapaliny ihned vyhledejte lékaře. Oděv potřísněný chladicí kapalinou si vyměňte. Udržujte chladicí kapalinu mimo dosah dětí.



Informace

Tuto práci provádějte při studeném motoru.

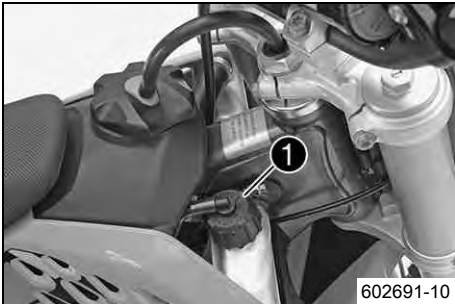

- Postavte motocykl svisle na vodorovné ploše.
- Sejměte uzávěr chladiče ❶.
- Zkontrolujte mrazuvzdornost chladicí kapaliny.

-25... -45 °C

- » Pokud mrazuvzdornost chladicí kapaliny neodpovídá předepsané hodnotě:
 - Zkorigujte mrazuvzdornost chladicí kapaliny.

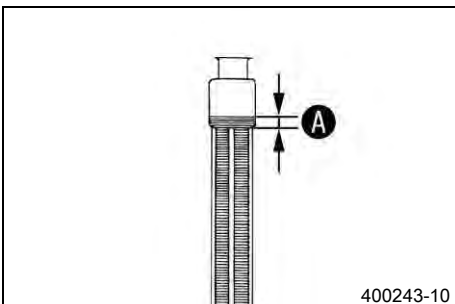

- Zkontrolujte hladinu chladicí kapaliny v chladiči.

Hladina chladicí kapaliny A nad lamelami chladiče	10 mm
---	-------

- » Pokud hladina chladicí kapaliny nesouhlasí s předepsanou hodnotou:
 - Upravte stav chladicí kapaliny.

Alternativa 1

Chladicí kapalina (☛ str. 82)

Alternativa 2

Chladicí kapalina (směs připravená k použití) (☛ str. 82)

- Namontujte uzávěr chladiče.

14.3 Kontrola hladiny chladicí kapaliny



Výstraha

Nebezpečí opaření Chladicí kapalina je při provozu motocyklu velice horká a je pod tlakem.

- Neotvírejte chladič, hadice chladiče nebo jiné součásti chladicího systému při motoru zahřátém na provozní teplotu. Nechte motor a chladicí systém vychladnout. Při opaření ihned podržte postižená místa pod vlažnou vodou.



Výstraha

Nebezpečí otravy Chladicí kapalina je jedovatá a poškozuje zdraví.

- Zabraňte kontaktu chladicí kapaliny s pokožkou, očima a oblečením. Při zasažení očí ihned vypláchněte vodou a vyhledejte lékaře. Zasažená místa na pokožce ihned očistěte vodou a mýdlem. V případě polknutí chladicí kapaliny ihned vyhledejte lékaře. Oděv potřísněný chladicí kapalinou si vyměňte. Udržujte chladicí kapalinu mimo dosah dětí.



Informace

Tuto práci provádějte při studeném motoru.

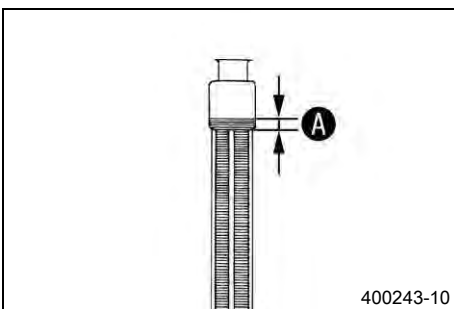

- Postavte motocykl svisle na vodorovné ploše.
- Sejměte uzávěr chladiče.
- Zkontrolujte hladinu chladicí kapaliny v chladiči.

Hladina chladicí kapaliny A nad lamelami chladiče	10 mm
--	-------

» Pokud hladina chladicí kapaliny nesouhlasí s předepsanou hodnotou:

- Upravte stav chladicí kapaliny.

Alternativa 1

Chladicí kapalina (☛ str. 82)

Alternativa 2

Chladicí kapalina (směs připravená k použití) (☛ str. 82)

- Namontujte uzávěr chladiče.

14.4 Vypuštění chladicí kapaliny



Výstraha

Nebezpečí opaření Chladicí kapalina je při provozu motocyklu velice horká a je pod tlakem.

- Neotvírejte chladič, hadice chladiče nebo jiné součásti chladicího systému při motoru zahřátém na provozní teplotu. Nechte motor a chladicí systém vychladnout. Při opaření ihned podržte postižená místa pod vlažnou vodou.



Výstraha

Nebezpečí otravy Chladicí kapalina je jedovatá a poškozuje zdraví.

- Zabraňte kontaktu chladicí kapaliny s pokožkou, očima a oblečením. Při zasažení očí ihned vypláchněte vodou a vyhledejte lékaře. Zasažená místa na pokožce ihned očistěte vodou a mýdlem. V případě polknutí chladicí kapaliny ihned vyhledejte lékaře. Oděv potřísněný chladicí kapalinou si vyměňte. Udržujte chladicí kapalinu mimo dosah dětí.



Informace

Tuto práci provádějte při studeném motoru.



- Postavte motocykl do svislé polohy.
- Pod víko vodního čerpadla si připravte vhodnou nádobu.
- Vyšroubujte šroub ❶. Sejměte uzávěr chladiče.
- Nechte zcela vytéct chladicí kapalinu.
- Našroubujte šroub ❶ s novým těsnicím kroužkem a pevně jej utáhněte.

Předepsaná hodnota

Vypouštěcí šroub víčka vodního čerpadla	M6	6 Nm
---	----	------

14.5 Doplnění chladicí kapaliny

⚠ Výstraha**Nebezpečí otravy** Chladicí kapalina je jedovatá a poškozuje zdraví.

- Zabraňte kontaktu chladicí kapaliny s pokožkou, očima a oblečením. Při zasažení očí ihned vypláchněte vodou a vyhledejte lékaře. Zasažená místa na pokožce ihned očistěte vodou a mýdlem. V případě polknutí chladicí kapaliny ihned vyhledejte lékaře. Oděv potřísněný chladicí kapalinou si vyměňte. Udržujte chladicí kapalinu mimo dosah dětí.

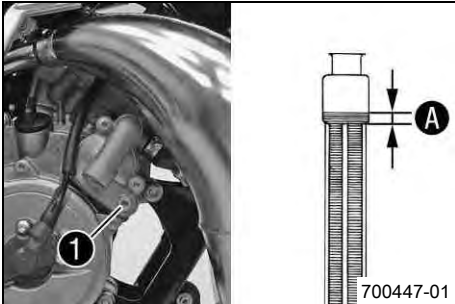
**Hlavní práce**

- Zajistěte, aby šroub ❶ byl pevně dotažen.
- Postavte motocykl do svislé polohy.
- Doplněte chladicí kapalinu až k měrce ❷.

Předepsaná hodnota

Měrka ❷ nad lamelami chladiče	10 mm
-------------------------------	-------

Chladicí kapalina	0,55 l	Chladicí kapalina (☛ str. 82)
		Chladicí kapalina (směs připravená k použití) (☛ str. 82)

- Vozidlo uveďte do vyobrazené polohy a zajistěte proti odjetí. Je nutno dosáhnout výškový rozdíl ❸.

Předepsaná hodnota

Výškový rozdíl ❸	100 cm
------------------	--------

i Informace

Vozidlo se musí vpředu nazdvihnout, aby mohl z chladicího systému uniknout veškerý vzduch. Špatně odvzdušněný chladicí systém má snížený chladicí výkon a motor se proto může přehřívat.

- Postavte vozidlo opět na vodorovnou plochu.
- Doplněte chladicí kapalinu až k rysce ❷.
- Namontujte uzávěr chladiče.
- Proveďte krátkou zkušební jízdu.

Následná práce

- Zkontrolujte hladinu chladicí kapaliny. (☛ str. 64)

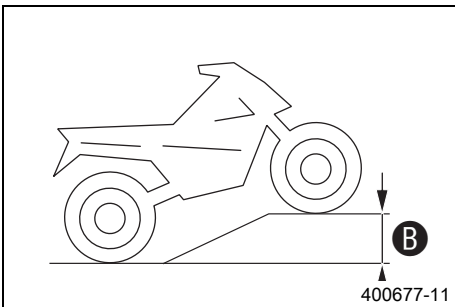

15.1 Kontrola vůle plynového bovdenu

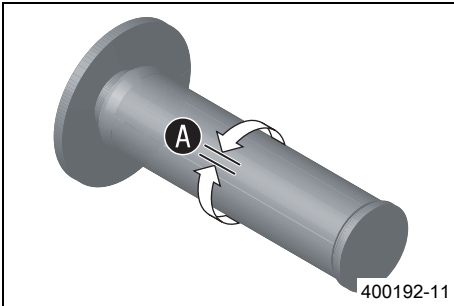

- Zkontrolujte lehkost chodu otočné rukojeti plynu.
- Řídítka nastavte rovně. Pohybuje sem a tam otočnou rukojetí plynu a zjistěte vůli plynového bovdenu **A**.

Vůle plynového bovdenu	3... 5 mm
------------------------	-----------

- » Pokud vůle plynového bovdenu nesouhlasí s předepsanou hodnotou:
 - Nastavte vůli plynového bovdenu. ↩ (☞ str. 66)



Nebezpečí

Nebezpečí otravy Výfukové plyny jsou jedovaté a mohou způsobit bezvědomí a/nebo smrt.

- Při provozu motoru se postarejte vždy o dostatečné větrání, motor nestartujte nebo nenechte běžet v uzavřeném prostoru nebo bez vhodného odsávacího zařízení.

- Nastartujte motor a nechte ho běžet při volnoběhu. Pohybuje řídítka v celém rozsahu řízení sem a tam.

Otáčky volnoběhu se nesmí měnit.

- » Pokud se otáčky volnoběhu mění:
 - Nastavte vůli plynového bovdenu. ↩ (☞ str. 66)

15.2 Nastavení vůle plynového bovdenu ↩

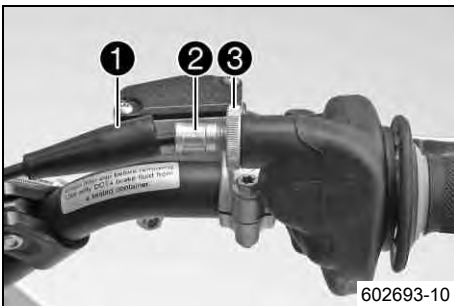

- Řídítka nastavte rovně.
- Odsuňte manžetu **1**.
- Ujistěte se, že je izolace plynového bovdenu zasunutá až na doraz v nastavovacím šroubu **2**.
- Povolte matici **3**.

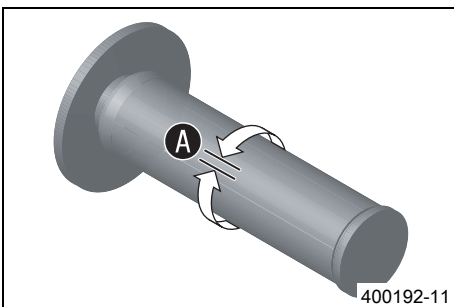

- Nastavovacím šroubem **2** otočte tak, až je na izolaci plynového bovdenu dole cítit vůli plynového bovdenu **A**.

Předepsaná hodnota

Vůle plynového bovdenu	3... 5 mm
------------------------	-----------

- Utáhněte matici **3**.
- Nasuňte manžetu **1**.

15.3 Karburátor - volnoběh

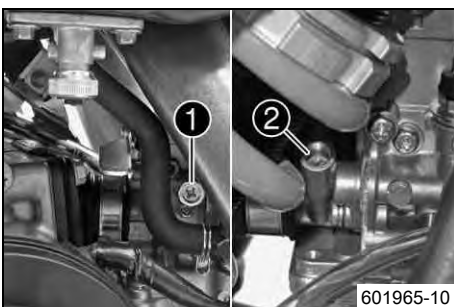

Nastavení volnoběhu na karburátoru se silně projeví na chování při startu, stabilním volnoběhu a reakci při přidání plynu. To znamená, že motor se správně nastaveným volnoběhem lze nastartovat snadněji než motor se špatně nastaveným volnoběhem.



Informace

Karburátor a jeho součásti podléhají v důsledku vibrací motoru zvýšenému opotřebení. V důsledku opotřebení může docházet k chybným funkcím.

Otáčky volnoběhu se nastavují seřizovacím šroubem **1**.

Volnoběžná směs se nastavuje regulačním šroubem volnoběžného vzduchu **2**.

15.4 Nastavení volnoběhu na karburátoru ↩

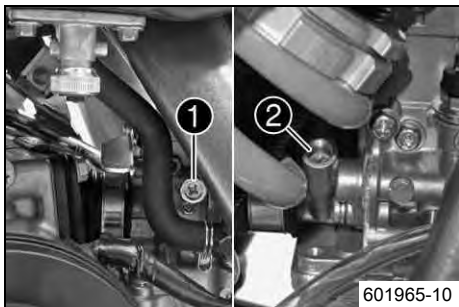

- Regulační šroub pro volnoběžný vzduch ② zašroubujte až na doraz a natočte na předepsané základní nastavení.

Předepsaná hodnota

Regulační šroub volnoběžného vzduchu	
otevřený	3,5 otáčky

- Zahřejte motor.

Předepsaná hodnota

Doba jízdy se zahřátým motorem	≥ 5 min
--------------------------------	---------



Nebezpečí

Nebezpečí otravy Výfukové plyny jsou jedovaté a mohou způsobit bezvědomí a/nebo smrt.

- Při provozu motoru se postarejte vždy o dostatečné větrání, motor nestartujte nebo nenechte běžet v uzavřeném prostoru nebo bez vhodného odsávacího zařízení.

- Pomocí nastavovacího šroubu ① nastavte otáčky volnoběhu.

Předepsaná hodnota

Funkce sytiče neaktivovaná – Páčka sytiče je vytažená až na doraz. (↩ str. 13)	
Počet otáček volnoběhu	1 400... 1 500 ot/min

- Regulačním šroubem volnoběžného vzduchu ② pomalu otáčejte po směru hodinových ručiček, až otáčky volnoběhu začnou klesat.
- Zapamatujte si polohu a regulačním šroubem volnoběžného vzduchu nyní pomalu otáčejte proti směru hodinových ručiček, dokud otáčky volnoběhu opět neklesnou.
- Mezi oběma polohami nastavte bod s nejvyššími otáčkami.



Informace

Pokud by přitom došlo k většímu nárůstu otáček, snižte otáčky volnoběhu na normální úroveň a znovu proveďte předchozí pracovní postup.

Pokud se pomocí výše uvedeného postupu nedocílí uspokojivý výsledek, může být příčinou chybně dimenzovaná volnoběžná tryska.

Pokud byste zašroubovali regulační šroub volnoběžného vzduchu až na doraz a nezměnily by se přitom otáčky, musíte použít menší volnoběžnou trysku.

Po výměně trysky je třeba začít s nastavením od začátku.

Při větších změnách vnější teploty a extrémně odlišných výškových polohách byste měli volnoběh znovu nastavit.

15.5 Vyprázdnění plovákové komory karburátoru ↩



Nebezpečí

Nebezpečí požáru Palivo je snadno vznětlivé.

- Nedoplňujte palivo do vozidla v blízkosti otevřeného ohně resp. hořících cigaret a vždy vypněte motor. Dbejte na to, aby se palivo nerozlilo, zejména na horké součásti vozidla. Rozlité palivo ihned utřete.
- Palivo v palivové nádrži se při zahřátí rozpíná a při přeplnění může unikat. Respektujte pokyny k čerpání paliva.



Výstraha

Nebezpečí otravy Palivo je jedovaté a zdraví škodlivé.

- Zabraňte kontaktu paliva s pokožkou, očima a oblečením. Nenadýchejte se palivových výparů. Při zasažení očí ihned vypláchněte vodou a vyhledejte lékaře. Zasažená místa na pokožce ihned očistěte vodou a mýdlem. V případě polknutí paliva ihned vyhledejte lékaře. Oděv potřísněný palivem si vyměňte. Palivo řádně skladujte ve vhodném kanystru a uchovávejte z dosahu dětí.



Výstraha

Ohrožení životního prostředí Nesprávné zacházení s palivem ohrožuje životní prostředí.

- Palivo nesmí proniknout do podzemních vod, do půdy nebo do kanalizace.

i Informace

Tuto práci provádějte při studeném motoru.
Voda v komoře karburátoru vede k poruchám funkčnosti.

Přípravná práce

- Zašroubujte šroub s rýhovanou hlavou u kohoutu palivového potrubí ve směru hodinových ručiček až na doraz.
- ✓ Do karburátoru již neteče palivo z nádrže.

Hlavní práce

- Pod karburátor položte hadr, aby zachytil vytékající palivo.
- Vyšroubujte šroubový uzávěr ❶.
- Nechte zcela vytéci palivo.
- Našroubujte šroubový uzávěr a utáhněte jej.



16.1 Kontrola hladiny převodového oleje

i Informace

Hladina převodového oleje se musí kontrolovat při studeném motoru.



Přípravná práce

- Postavte motocykl kolmo na vodorovnou plochu.

Hlavní práce

- Vyšroubujte šroub pro kontrolu hladiny převodového oleje ❶.
- Zkontrolujte hladinu převodového oleje.

Z otvoru musí vytéci malé množství převodového oleje.

» Pokud nevyteče žádný převodový olej:

- Doplňte převodový olej. 🛠️ (👉 str. 70)

- Našroubujte a utáhněte šroub pro kontrolu hladiny převodového oleje.

Předepsaná hodnota

Šroub kontroly hladiny převodového oleje	M6	6 Nm
--	----	------

16.2 Výměna převodového oleje 🛠️

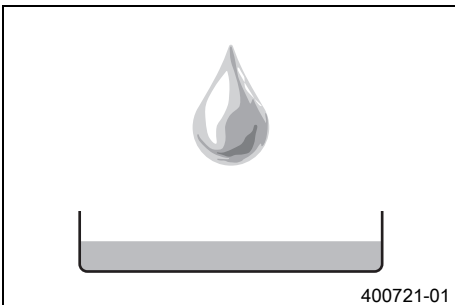

- Vypust'te převodový olej. 🛠️ (👉 str. 69)

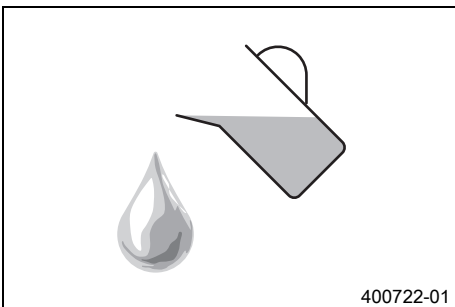

- Naplňte převodovku převodovým olejem. 🛠️ (👉 str. 70)

16.3 Vypuštění převodového oleje 🛠️

! Výstraha

Nebezpečí opaření Motorový resp. převodový olej je při provozu motocyklu velmi horký.

- Používejte vhodný ochranný oděv a ochranné rukavice. Při opaření ihned podržte postižená místa pod vlažnou vodou.

🌸 Výstraha

Ohrožení životního prostředí Problematické látky způsobují škody na životním prostředí.

- Oleje, maziva, filtry, paliva, čisticí prostředky, brzdovou kapalinu atd. likvidujte náležitě dle platných předpisů.

i Informace

Převodový olej se musí vypustit při motoru zahřátém na provozní teplotu.

Přípravná práce

- Postavte motocykl na vodorovné ploše na postranní stojan.

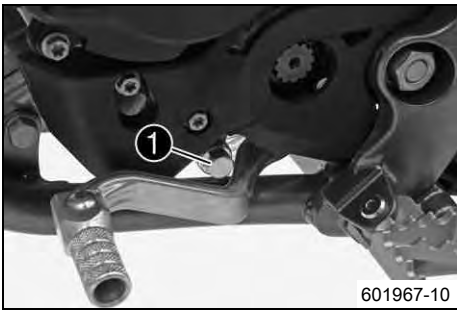

601967-10

Hlavní práce

- Připravte si pod motor vhodnou nádobu.
- Vyšroubujte vypouštěcí šroub převodového oleje s magnetem ❶.
- Převodový olej nechte úplně vytéci.
- Vypouštěcí šroub převodového oleje s magnetem důkladně vyčistěte.
- Vyčistěte těsnící plochu motoru.
- Našroubujte a utáhněte vypouštěcí šroub převodového oleje s magnetem s těsnícím kroužkem.

Předepsaná hodnota

Vypouštěcí šroub oleje s magnetem	M12x1,5	20 Nm
-----------------------------------	---------	-------

16.4 Naplnění převodovky převodovým olejem

Informace

Příliš málo převodového oleje nebo olej nižší kvality vede k předčasnému opotřebení převodovky.



601968-10

Hlavní práce

- Vyšroubujte šroubový uzávěr ❶ a doplňte převodový olej.

Převodový olej	0,50 l	Motorový olej (15W/50) (☛ str. 82)
----------------	--------	------------------------------------

- Našroubujte šroubový uzávěr a utáhněte jej.



Nebezpečí

Nebezpečí otravy Výfukové plyny jsou jedovaté a mohou způsobit bezvědomí a/nebo smrt.

- Při provozu motoru se postarejte vždy o dostatečné větrání, motor nestartujte nebo nenechte běžet v uzavřeném prostoru nebo bez vhodného odsávacího zařízení.

- Nastartujte motor a zkontrolujte, zda těsní.

Následná práce

- Zkontrolujte hladinu převodového oleje. (☛ str. 69)

16.5 Doplnění převodového oleje

Informace

Příliš málo převodového oleje nebo olej nižší kvality vede k předčasnému opotřebení převodovky.



300661-10

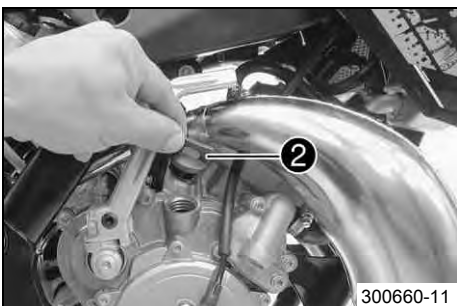

300660-11

Přípravná práce

- Postavte motocykl kolmo na vodorovnou plochu.

Hlavní práce

- Vyšroubujte šroub pro kontrolu hladiny převodového oleje ❶.

- Vyšroubujte šroubový uzávěr ❷.

- Doplňte převodový olej, až vychází z otvoru šroubu pro kontrolu hladiny převodového oleje.

Motorový olej (15W/50) (☛ str. 82)

- Našroubujte a utáhněte šroub pro kontrolu hladiny převodového oleje.

Předepsaná hodnota

Šroub kontroly hladiny převodového oleje	M6	6 Nm
--	----	------

- Našroubujte šroubový uzávěr  a utáhněte jej.
-



Nebezpečí

Nebezpečí otravy Výfukové plyny jsou jedovaté a mohou způsobit bezvědomí a/nebo smrt.

- Při provozu motoru se postarejte vždy o dostatečné větrání, motor nespustíte nebo nenechte běžet v uzavřeném prostoru nebo bez vhodného odsávacího zařízení.
-
- Nastartujte motor a zkontrolujte, zda těsní.

17.1 Čištění motocyklu

Upozornění

Materiální škody Poškození nebo zničení součástí vysokotlakým čističem.

- Při mytí vozidla vysokotlakým čističem nemiřte proudem vody přímo na elektrické součásti, konektory, bovdenová lanka, ložiska atd. Mezi tryskou vysokotlakého čističe a součástí udržujte minimální vzdálenost 60 cm. Příliš vysoký tlak může způsobit poruchy resp. mít za následek zničení součástí.

**Výstraha**

Ohrožení životního prostředí Problematické látky způsobují škody na životním prostředí.

- Oleje, maziva, filtry, paliva, čisticí prostředky, brzdovou kapalinu atd. likvidujte náležitě dle platných předpisů.

**Informace**

Čistěte motocykl pravidelně, uchováte tím jeho hodnotu i vzhled po dlouhou dobu. Během čištění nevystavujte motocykl přímému slunci.

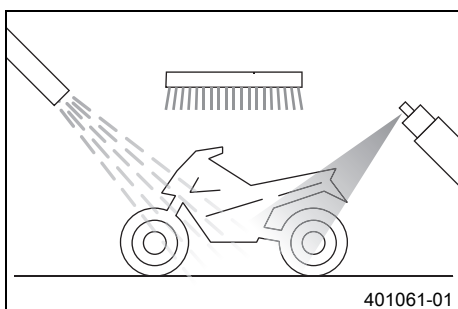

401061-01

- Uzavřete výfukový systém, aby do něj nevnikla voda.
- Nejprve odstraňte jemným proudem vody hrubé nečistoty.
- Silně znečištěná místa postříkejte běžným čisticím prostředkem na motocykly a poté ještě vyčistěte štětcem.

Čistič motocyklů (☛ str. 84)

**Informace**

Použijte teplou vodu, do které jste přidali běžný čisticí prostředek na motocykly, a měkkou houbu. Čisticí prostředek na motocykly nikdy nenanášejte na suché vozidlo, vždy ho nejprve opláchněte vodou.

- Po důkladném opláchnutí jemným proudem vody by měl motocykl dobře vyschnout.
- Sejměte uzávěr výfukového systému.
- Vyprázdňte komoru karburátoru. ☛ (☛ str. 67)

**Výstraha**

Nebezpečí úrazu Snížený brzdový účinek v důsledku mokré nebo špinavé brzdové soustavy.

- Znečištěnou nebo mokrou brzdovou soustavu opatrně vyčistěte resp. vysušte.

- Po mytí nechte své dítě kousek jet, až dosáhne motor provozní teploty a brzdová soustava se opatrným brzděním vysuší.

**Informace**

Díky teple se odpaří voda i z nepřístupných míst v motoru a brzdové soustavě.

- Nasuňte zpět ochranné kryty na řídítka, aby se mohla i zde odpařit zateklá voda.
- Po vychladnutí motocyklu namažte všechna kluzná místa a ložiska.
- Vyčistěte řetěz. (☛ str. 42)
- Kovové části bez ochranné vrstvy (s výjimkou brzdových kotoučů a výfukového potrubí) ošetřete antikoročním prostředkem.

Čisticí a konzervační prostředky na kov a pryž (☛ str. 84)

- Všechny plastové díly a díly s práškovým nástřikem ošetřete jemným čisticím a ošetřujícím prostředkem.

Čistič a leštěnka na lesklé a matné laky, kovové a plastové povrchy (☛ str. 84)

18.1 Uložení

! Výstraha

Nebezpečí otravy Palivo je jedovaté a zdraví škodlivé.

- Zabraňte kontaktu paliva s pokožkou, očima a oblečením. Nenadýchejte se palivových výparů. Při zasažení očí ihned vypláchněte vodou a vyhledejte lékaře. Zasažená místa na pokožce ihned očistěte vodou a mýdlem. V případě polknutí paliva ihned vyhledejte lékaře. Oděv potřísněný palivem si vyměňte. Palivo řádně skladujte ve vhodném kanystru a uchovávejte z dosahu dětí.

i Informace

Chcete-li motocykl na delší dobu odstavit, měli byste provést nebo nechat provést následující opatření. Před uložením zkontrolujte funkčnost a stav opotřebení všech částí motocyklu. Pokud jsou potřeba servisní práce, opravy nebo úpravy, měly by být provedeny v době odstavení (menší vytížení servisů). Tím se můžete vyhnout dlouhým čekacím dobám v servisech na začátku sezóny.

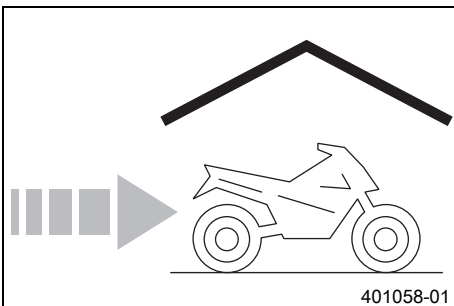

- Při posledním tankování před odstavením motocyklu přidejte do paliva aditivum.

Aditivum paliva (☞ str. 84)

- Tankování paliva. (☞ str. 20)
- Vyčistěte motocykl. (☞ str. 72)
- Vyměňte převodový olej. 🛢️ (☞ str. 69)
- Zkontrolujte mrazuvzdornost a hladinu chladicí kapaliny. (☞ str. 63)
- Vyprázdněte komoru karburátoru. 🛢️ (☞ str. 67)
- Zkontrolujte tlak vzduchu v pneumatikách. (☞ str. 61)
- Vozidlo by se mělo odstavit na suchém místě bez velkých změn teplot.

i Informace

KTM doporučuje postavit motocykl na stojan.

- Zdvihněte motocykl na stojan. (☞ str. 28)
- Motocykl přikryjte prodyšnou plachtou nebo dekou.

i Informace

V žádném případě byste neměli používat neprodyšné materiály, protože potom nemůže odcházet vlhkost a dochází ke korozi.

Je velmi špatné nechat odstavenému motocyklu běžet na krátkou dobu motor. Protože se přitom motor dostatečně nezahřeje, kondenzuje vodní pára vzniklá při spalovacím procesu a způsobuje korozi ventilů a výfuku.

18.2 Uvedení do provozu po uložení

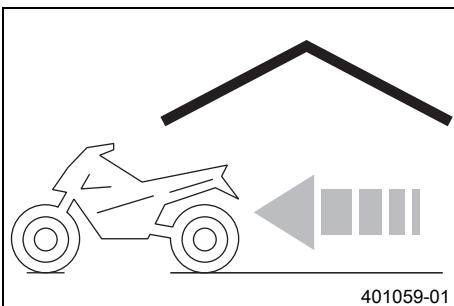

- Sejměte motocykl ze stojanu. (☞ str. 28)
- Tankování paliva. (☞ str. 20)
- Proveďte práce kontroly a ošetření před každým uvedením do provozu. (☞ str. 17)
- Proveďte zkušební jízdu.

Chyba	Možná příčina	Opatření
Motor se protáčí, ale nenaskočí	Chyba obsluhy	– Proveďte pracovní kroky pro proces startování. (☛ str. 17)
	Motocykl nebyl delší čas v provozu, proto je v plovákové komoře staré palivo.	– Vyprázdňte komoru karburátoru. ☛ (☛ str. 67)
	Přerušený přívod paliva	– Zkontrolujte odvětrání palivové nádrže. – Vyčistěte kohout palivového potrubí. – Zkontrolujte/nastavte součásti karburátoru. ☛
	Zapalovací svíčka je zrezivělá nebo mokrá	– Vyčistěte a vysušte příp. vyměňte zapalovací svíčku.
	Příliš velká vzdálenost elektrod zapalovací svíčky	– Nastavte vzdálenost elektrod. Předepsaná hodnota Vzdálenost elektrod zapalovací svíčky 0,60 mm
	Závada v zapalovacím systému	– Zkontrolujte zapalovací systém. ☛ – Nastavte zapalování. ☛
	Prodřený zkratovací kabel v kabelovém svazku, vadné zkratovací tlačítko	– Zkontrolujte zkratovací tlačítko. ☛
	Uvolněný nebo zoxidovaný konektor nebo zapalovací cívka	– Konektor vyčistěte a ošetřete kontaktním sprejem.
	Voda v karburátoru resp. ucpané trysky	– Zkontrolujte/nastavte součásti karburátoru. ☛
Motor nemá volnoběh	Ucpaná volnoběžná tryska	– Zkontrolujte/nastavte součásti karburátoru. ☛
	Přetočené nastavovací šrouby na karburátoru	– Nastavte na karburátoru volnoběh. ☛ (☛ str. 67)
	Vadná zapalovací svíčka	– Vyměňte zapalovací svíčku.
	Vadná zapalovací soustava	– Zkontrolujte zapalovací cívku. ☛ – Zkontrolujte kabelovou koncovku zapalovací svíčky. ☛
Motor se nevytáčí do vysokých otáček	Karburátor přetéká, protože je jehla plováku znečištěná nebo opotřebovaná	– Zkontrolujte/nastavte součásti karburátoru. ☛
	uvolněné trysky karburátoru	– Zkontrolujte/nastavte součásti karburátoru. ☛
	Závada v zapalovacím systému	– Zkontrolujte zapalovací systém. ☛ – Nastavte zapalování. ☛
Motor má příliš malý výkon	Přerušený přívod paliva	– Zkontrolujte odvětrání palivové nádrže. – Vyčistěte kohout palivového potrubí. – Zkontrolujte/nastavte součásti karburátoru. ☛
	Silně znečištěný vzduchový filtr	– Vyčistěte vzduchový filtr a skříň vzduchového filtru. ☛ (☛ str. 37)
	Výfukový systém je netěsný, deformovaný nebo příliš málo náplně skelného vlákna v koncovém tlumiči	– Zkontrolujte výfukový systém, zda není poškozený. – Vyměňte výplň v tlumiči koncovce výfuku. ☛ (☛ str. 39)
	Závada v zapalovacím systému	– Zkontrolujte zapalovací systém. ☛ – Nastavte zapalování. ☛
	Poškozená membrána nebo kryt membrány	– Zkontrolujte membránu a kryt membrány.
	Známky opotřebení	– Zrevidujte motor.
Motor vysadí nebo střelí v karburátoru.	Nedostatek paliva	– Vyšroubujte šroub s rýhovanou hlavou u kohoutu palivového potrubí proti směru hodinových ručiček až na doraz. – Tankování paliva. (☛ str. 20)
	Motor nasává falešný vzduch	– Zkontrolujte pevné utažení sací příruby a karburátoru.

Chyba	Možná příčina	Opatření
Motor vysadí nebo střílí v karburátoru.	Uvolněný nebo zoxidovaný konektor nebo zapalovací cívka	– Konektor vyčistěte a ošetřete kontaktním sprejem.
Motor je nadměrně zahřátý	Příliš málo chladicí kapaliny v chladicím systému	– Zkontrolujte těsnění chladicího systému. – Zkontrolujte hladinu chladicí kapaliny. (☛ str. 64)
	Příliš slabé proudění vzduchu	– Vypněte a odstavte motor.
	Lamely chladiče jsou silně znečištěné	– Vyčistěte lamely chladiče.
	Tvorba pěny v chladicím systému	– Vypusťte chladicí kapalinu. ☛ (☛ str. 64) – Doplněte chladicí kapalinu. ☛ (☛ str. 65)
	Poškozená hlava válce nebo těsnění hlavy válce	– Zkontrolujte hlavu válce nebo těsnění hlavy válce.
	Zalomená hadice chladiče	– Vyměňte hadici chladiče. ☛
	Nesprávný bod zážehu v důsledku uvolněného statoru	– Nastavte zapalování. ☛
Vytváření bílého kouře (pára ve výfukových plynech)	Poškozená hlava válce nebo těsnění hlavy válce	– Zkontrolujte hlavu válce nebo těsnění hlavy válce.
Převodový olej vytéká u odvodušňovací hadice	Doplněno příliš mnoho převodového oleje	– Zkontrolujte hladinu převodového oleje. (☛ str. 69)
Voda v převodovém oleji	Poškozený těsnicí kroužek hřídele nebo vodní čerpadlo	– Zkontrolujte těsnicí kroužek hřídele a vodní čerpadlo.

20.1 Motor

Druh konstrukce	1válcový 2taktní Ottův motor, chlazený kapalinou, s membránovým přívodem a řízeným výfukovým systémem
Zdvihový objem	64,85 cm ³
Zdvih	40,8 mm
Otvor válce	45 mm
Počet otáček volnoběhu	1 400... 1 500 ot/min
Řízení	Řízení výfukového systému PCEV (Pneumatic Controlled Exhaust Valve)
Uložení klikové hřídele	2 radiální kuličková ložiska
Ojniční ložisko	Jehlové ložisko
Válečkové ložisko	Jehlové ložisko
Písty	Odlitý hliník
Pístní kroužky	1 obdélníkový kroužek
Mazání motoru	Olejoyé mazání směsí
Primární převod	23:75 přímo ozubené čelní kolo
Spojka	Kotoučová spojka v olejové lázni / hydraulicky ovládaná
Převodovka	6-rychlostí s přímým záběrem
Převody	
1. převodový stupeň	13:37
2. převodový stupeň	16:34
3. převodový stupeň	18:31
4. převodový stupeň	21:30
5. převodový stupeň	23:28
6. převodový stupeň	24:26
Zapalování	Bezkontaktně řízená plně elektronická zapalovací soustava s digitálním nastavením zapalování
Zapalovací svíčka	NGK LR 8 B
Vzdálenost elektrod zapalovací svíčky	0,60 mm
Chlazení	Kapalinou
Pomoc při startu	Nožní startér

20.2 Utahovací momenty u motoru

Matice membrány výfukového systému	M5	4 Nm	–
Šroub aretace řazení	M5	6 Nm	Loctite® 243™
Šroub držáku vedení spojky	M5	5 Nm	–
Šroub kola vodního čerpadla	M5	5 Nm	Loctite® 243™
Šroub krytu membrány výfukového systému	M5	5 Nm	–
Šroub pojistky ložiska hnacích hřídelí	M5	5 Nm	Loctite® 648™
Šroub přídržovacího plechu pro vratnou pružinu rozvodového hřídele	M5	6 Nm	Loctite® 243™
Šroub víka membrány výfukového systému	M5	4 Nm	–
Šroub zapalovací soustavy/ stator	M5	5 Nm	Loctite® 222™
Přípojka podtlaku/odvzdušňovací přípojka	M6	5 Nm	Loctite® 243™
Šroub aretace řazení	M6	10 Nm	Loctite® 243™
Šroub kontroly hladiny převodového oleje	M6	6 Nm	–
Šroub krytu membrány výfukového systému	M6	10 Nm	–

Šroub krytu řetězového pastorku	M6	10 Nm	–
Šroub mezikrytu spojky	M6	10 Nm	–
Šroub na krytu motoru	M6	10 Nm	–
Šroub nárazníku nožního startéru	M6	10 Nm	Loctite® 243™
Šroub pojistky ložiska řadicího válce	M6	8 Nm	Loctite® 243™
Šroub pružin spojky	M6	10 Nm	–
Šroub řadicí páky	M6	14 Nm	Loctite® 243™
Šroub sací manžety/ kryt membrány	M6	10 Nm	–
Šroub válce unašeče spojky	M6	10 Nm	Loctite® 243™
Šroub víčka vodního čerpadla	M6	8 Nm	–
Šroub víka alternátoru	M6	8 Nm	–
Šroub vnějšího krytu spojky	M6	10 Nm	–
Šroub výfukové příruby	M6	10 Nm	Loctite® 243™
Vypouštěcí šroub víčka vodního čerpadla	M6	6 Nm	–
Šroub hlavy válce	M7	18 Nm	–
Matice patky válce	M8	20 Nm	–
Šroub nožního startéru	M8	25 Nm	Loctite® 243™
Šroubový čep patky válce (levá polovina krytu motoru)	M8	Posloupnost utahování: zašroubujte do přesahu 27 mm	Loctite® 243™
Šroubový čep patky válce (pravá polovina krytu motoru)	M8	Posloupnost utahování: zašroubujte do přesahu 27 mm	Loctite® 243™
Šroub unašeče spojky	M10	60 Nm	Loctite® 243™
Žapalovací svíčka	M10x1	10... 12 Nm	–
Matice rotoru	M12x1	50 Nm	–
Vypouštěcí šroub oleje s magnetem	M12x1,5	20 Nm	–
Matice primárního kola	M14x1,25	40 Nm	Loctite® 243™

20.3 Karburátor

Typ karburátoru	MIKUNI TM 24
Poloha jehly	2. poloha seshora
Regulační šroub volnoběžného vzduchu	
otevřený	3,5 otáčky
Hlavní tryska	210
Jehla trysky	5IPL43
Tryska volnoběhu	20
Jehlová tryska	Q-O (454)
Plynové šoupě	2,5

20.3.1 Sladění karburátoru

MIKUNI TM 24							
M/FT ASL ↓	TEMP →	-20°C ... -7°C -2°F ... 20°F	-6°C ... 5°C 19°F ... 41°F	6°C ... 15°C 42°F ... 60°F	16°C ... 24°C 61°F ... 78°F	25°C ... 36°C 79°F ... 98°F	37°C ... 49°C 99°F ... 120°F
3.000 m 10,000 ft ↑ 2.301 m 7,501 ft	ASO IJ NDL POS MJ	3,5 20 5IPL43 2 210	3,5 20 5IPL43 1 210	3,5 15 5IPL43 1 205	3,5 15 5IPL43 1 200	3,5 10 5IPL43 1 195	
2.300 m 7,500 ft ↑ 1.501 m 5,001 ft	ASO IJ NDL POS MJ	3,5 20 5IPL43 2 210	3,5 20 5IPL43 2 210	3,5 20 5IPL43 1 210	3,5 15 5IPL43 1 205	3,5 15 5IPL43 1 200	3,5 10 5IPL43 1 195
1.500 m 5,000 ft ↑ 751 m 2,501 ft	ASO IJ NDL POS MJ	3,5 20 5IPL43 3 215	3,5 20 5IPL43 2 210	3,5 20 5IPL43 2 210	3,5 20 5IPL43 1 210	3,5 15 5IPL43 1 205	3,5 15 5IPL43 1 200
750 m 2,500 ft ↑ 301 m 1,001 ft	ASO IJ NDL POS MJ	2,5 25 5IPL43 3 220	3,5 20 5IPL43 3 215	3,5 20 5IPL43 2 210	3,5 20 5IPL43 2 210	3,5 20 5IPL43 1 210	3,5 15 5IPL43 1 205
300 m 1,000 ft ↑ 0 m 0 ft	ASO IJ NDL POS MJ	2 25 5IPL43 4 225	2,5 25 5IPL43 3 220	3,5 20 5IPL43 3 215	3,5 20 5IPL43 2 210	3,5 20 5IPL43 2 210	3,5 20 5IPL43 1 210

100810-01

M/FT ASL	Nadmořská výška
TEMP	Teplota
ASO	Regulační šroub pro volnoběžný vzduch otevřený (otáčky)
IJ	Tryska volnoběhu
NDL	Jehla trysky
POS	Poloha jehly seshora
MJ	Hlavní tryska

Sladění karburátoru závisí na definovaných podmínkách okolí a nasazení vozidla.

20.4 Plnicí množství**20.4.1 Převodový olej**

Převodový olej	0,50 l	Motorový olej (15W/50) (☛ str. 82)
----------------	--------	------------------------------------

20.4.2 Chladicí kapalina

Chladicí kapalina	0,55 l	Chladicí kapalina (☛ str. 82)
		Chladicí kapalina (směs připravená k použití) (☛ str. 82)

20.4.3 Palivo

Objem palivové nádrže cca	3,5 l	Palivo Super bezolovnaté (95 oktanů) smíchané s motorovým olejem pro 2tákní motory (1:60) (☛ str. 83)
---------------------------	-------	---

20.5 Vidlice

Číslo výrobku na vidlici	07.18.7L.04	
Vidlice	WP Suspension USD 35	
tlumení v tlaku		
Standard	2 otáčky	
tlumení v tahu		
Standard	2 otáčky	
Tuhost pružiny		
měkká	2,6 N/mm	
střední (standardní)	2,8 N/mm	
tvrdá	3,0 N/mm	
Délka pružiny s předepnutím	377,5 mm	
Délka vidlice	735 mm	
Vidlicový olej na jednu vidlici	240±10 ml	Vidlicový olej (SAE 5) (☛ str. 83)
Tlumičový olej (☛ str. 83)	SAE 2,5	

20.6 Pružná vzpěra

Výrobní číslo pružné vzpěry	03.18.7L.03	
Pružná vzpěra	WP Suspension 3614 BAVP	
tlumení v tlaku		
Standard	6 kliknutí	
tlumení v tahu		
Standard	12 kliknutí	
Předepnutí pružiny		
Standard	7 mm	
Tuhost pružiny		
Hmotnost jezdce: < 35 kg	35 N/mm	
Hmotnost jezdce: 35... 45 kg	40 N/mm	
Hmotnost jezdce: > 45 kg	45 N/mm	
Délka pružiny	220 mm	
Tlak plynu	10 bar	
Statické prověšení	33 mm	
Prověšení při jízdě	90 mm	
Montážní délka	347 mm	

20.7 Podvozek

Rám	Centrální trubkový rám z chrom molybdenových ocelových trubek, nastříkaný
Vidlice	WP Suspension USD 35
Pružná vzpěra	WP Suspension 3614 BAVP
Zdvih pružiny	
vpředu	215 mm
vzadu	270 mm
Osazení vidlice	22 mm
Brzda	
vpředu	Kotoučová brzda s čtyřpístovým třmenem
vzadu	Kotoučová brzda s dvoupístovým třmenem
Průměr brzdových kotoučů	
vpředu	198 mm
vzadu	160 mm
Brzdové kotouče - mez opotřebení	
vpředu	2,5 mm
vzadu	2,5 mm
Tlak vzduchu v pneumatikách pro jízdu v terénu	
vpředu	1,0 bar
vzadu	1,0 bar
Sekundární převod	14:48
Řetěz	1/2 x 1/4" O-kroužek
Dodávaná řetězová kola	46, 48, 50
Úhel hlavy rámu	64,5°
Rozchod kol	1 137 mm
Výška sedadla bez zátěže	750 mm
Světlá výška bez zatížení	280 mm
Hmotnost bez paliva cca	55,5 kg
Maximální hmotnost řidiče	50 kg

Pneumatika vpředu	Pneumatika vzadu
60/100 - 14 29M TT Pirelli SCORPION MX Mid Soft 32 NHS	80/100 - 12 50M TT Pirelli SCORPION MX Mid Soft 32 NHS
Další informace naleznete v oddílu servis na: http://www.ktm.com	

20.8 Utahovací momenty u podvozku

Matice k paprskům do kol	M3,5	3 Nm	–
Ostatní matky na podvozku	M6	10 Nm	–
Ostatní šrouby na podvozku	M6	10 Nm	–
Šroub kulového kloubu tlačné tyčky u válce nožní brzdy	M6	10 Nm	–
Šroub otočné rukojeti plynu	M6	4,5 Nm	–
Šroub u brzdového kotouče vpředu	M6	14 Nm	Loctite® 243™
Šroub u brzdového kotouče vzadu	M6	14 Nm	Loctite® 243™
Šroub u koncovky vidlice	M6	10 Nm	–
Šroub válce nožní brzdy	M6	10 Nm	–
Matice k držáku pneumatiky	M8	10 Nm	–
Nosný šroub motoru	M8	30 Nm	–
Ostatní matice na podvozku	M8	25 Nm	–
Ostatní šrouby na podvozku	M8	25 Nm	–

Šroub brzdové čelisti	M8	20 Nm	Loctite® 243™
Šroub ramena zádě	M8	35 Nm	Loctite® 243™
Šroub řetězového kola	M8	25 Nm	Loctite® 243™
Šroub u můstku vidlice dole	M8	15 Nm	–
Šroub u můstku vidlice nahoře	M8	20 Nm	–
Šroub u svorky řídítek	M8	20 Nm	–
Ostatní matice na podvozku	M10	45 Nm	–
Ostatní šrouby na podvozku	M10	45 Nm	–
Šroub pedálu nožní brzdy	M10	35 Nm	Loctite® 243™
Šroub u pružné vzpěry dole	M10	45 Nm	–
Šroub u pružné vzpěry nahoře	M10	45 Nm	–
Šroub u úchytu řídítek	M10	40 Nm	Loctite® 243™
Šroub u výsuvného čepu kola vpředu	M10	40 Nm	–
Matice k čepu vahadla	M12x1	40 Nm	–
Matice u zadního výsuvného čepu kola	M12x1	40 Nm	–
Matice pouzdra vidlice	M20x1,5	10 Nm	–

Bezolovnatý benzín super (ROZ 95)**podle**

- DIN EN 228 (ROZ 95)

Předepsaná hodnota

- Používejte jen bezolovnaté palivo Super, které splňuje uvedenou normu nebo je stejně hodnotné.
- Podíl až 10 % etanolu (palivo E10) je přitom nezávadný.

**Informace**

Nepoužívejte **žádné** palivo z metanolu (např. M15, M85, M100) nebo s podílem etanolu více než 10 % (např. E15, E25, E85, E100).

Brzdová kapalina DOT 4 / DOT 5.1**podle**

- DOT

Předepsaná hodnota

- Používejte pouze takovou brzdovou kapalinu, která odpovídá stanovené normě (viz údaje na obalu), a která má odpovídající vlastnosti. KTM doporučuje výrobky **Castrol** a **Motorex®**.

dodavatel**Castrol**

- RESPONSE BRAKE FLUID SUPER DOT 4

Motorex®

- Brake Fluid DOT 5.1

Chladicí kapalina**Předepsaná hodnota**

- Používejte pouze vhodnou chladicí kapalinu (i v zemích s vysokými teplotami). U prostředků s nižší mrazuvzdorností může dojít ke korozi nebo tvorbě pěny. KTM doporučuje výrobky **Motorex®**.

Poměr směsi

Ochrana před zamrznutím: -25... -45 °C	50 % prostředek na ochranu proti korozi a mrazu 50 % destilovaná voda
--	--

Chladicí kapalina (směs připravená k použití)

Ochrana před zamrznutím	-40 °C
-------------------------	--------

dodavatel**Motorex®**

- COOLANT G48

Hydraulický olej (15)**podle**

- ISO VG (15)

Předepsaná hodnota

- Používejte pouze takový hydraulický olej, který odpovídá stanovené normě (viz údaje na obalu), a která má odpovídající vlastnosti. KTM doporučuje výrobky **Motorex®**.

dodavatel**Motorex®**

- Hydraulic Fluid 75

Motorový olej (15W/50)**podle**

- JASO T903 MA (☛ str. 86)
- SAE (☛ str. 86) (15W/50)

Předepsaná hodnota

- Používejte pouze takový motorový olej, který odpovídá stanoveným normám (viz údaje na obalu), a který má odpovídající vlastnosti. KTM doporučuje výrobky **Motorex®**.

dodavatel

Motorex®

- Top Speed 4T

Motorový olej 2taktní motory

podle

- JASO FC (☛ str. 86)

Předepsaná hodnota

- Používejte jen kvalitní 2taktní motorový olej známých značek. KTM doporučuje výrobky **Motorex®**.

Plně syntetický

dodavatel

Motorex®

- Cross Power 2T

Palivo Super bezolovnaté (95 oktanů) smíchané s motorovým olejem pro 2taktní motory (1:60)

podle

- DIN EN 228
- JASO FC (☛ str. 86) (1:60)

Poměr směsi

1:60	Motorový olej 2taktní motory (☛ str. 83) Bezolovnatý benzín super (ROZ 95) (☛ str. 82)
------	---

dodavatel

Motorex®

- Cross Power 2T

Glumičový olej (SAE 2,5) (50180342S1)

podle

- SAE (☛ str. 86) (SAE 2,5)

Předepsaná hodnota

- Používejte pouze oleje, které odpovídají stanoveným normám (viz údaje na obalu), a které mají odpovídající vlastnosti.

Vidlicový olej (SAE 5)

podle

- SAE (☛ str. 86) (SAE 5)

Předepsaná hodnota

- Používejte pouze oleje, které odpovídají stanoveným normám (viz údaje na obalu), a které mají odpovídající vlastnosti. KTM doporučuje výrobky **Motorex®**.

dodavatel

Motorex®

- Racing Fork Oil

Aditivum paliva

Předepsaná hodnota

- KTM doporučuje výrobky **Motorex®**.

dodavatel

Motorex®

- Fuel Stabilizer

Čistič a leštěnka na lesklé a matné laky, kovové a plastové povrchy

Předepsaná hodnota

- KTM doporučuje výrobky **Motorex®**.

dodavatel

Motorex®

- Clean & Polish

Čistič motocyklů

Předepsaná hodnota

- KTM doporučuje výrobky **Motorex®**.

dodavatel

Motorex®

- Moto Clean 900

Čisticí a konzervační prostředky na kov a pryž

Předepsaná hodnota

- KTM doporučuje výrobky **Motorex®**.

dodavatel

Motorex®

- Protect & Shine

Čisticí prostředek vzduchového filtru

Předepsaná hodnota

- KTM doporučuje výrobky **Motorex®**.

dodavatel

Motorex®

- Twin Air Dirt Bio Remover

Lepidlo pro gumovou rukojeť (00062030051)

dodavatel

KTM-Sportmotorcycle AG

- GRIP GLUE

Mazací tuk s vysokou viskozitou

Předepsaná hodnota

- KTM doporučuje výrobky **SKF®**.

dodavatel

SKF®

- LGHB 2

Mazivo s dlouhodobým účinkem

Předepsaná hodnota

- KTM doporučuje výrobky **Motorex®**.

dodavatel

Motorex®

- Bike Grease 2000

Olej pro pěnový vzduchový filtr

Předepsaná hodnota

- KTM doporučuje výrobky **Motorex®**.

dodavatel

Motorex®

- Twin Air Liquid Bio Power

Prostředek na čištění řetězu

Předepsaná hodnota

- KTM doporučuje výrobky **Motorex®**.

dodavatel

Motorex®

- Chain Clean

Sprej na řetězy pro offroad

Předepsaná hodnota

- KTM doporučuje výrobky **Motorex®**.

dodavatel

Motorex®

- Chainlube Offroad

Univerzální olejový sprej

Předepsaná hodnota

- KTM doporučuje výrobky **Motorex®**.

dodavatel

Motorex®

- Joker 440 Synthetic

JASO T903 MA

Různé technické vývojové směry si vyžádaly vlastní specifikaci pro 4taktní motocykly - normu JASO T903 MA. Dříve se pro 4taktní motocykly používaly motorové oleje určené pro osobní automobily, protože neexistovala žádná vlastní specifikace pro motocykly. Jestliže se u motorů osobních automobilů požadují dlouhé servisní intervaly, je u motocyklových motorů v popředí zájmu vysoký výkon motoru při vysokých otáčkách. U většiny motocyklových motorů se stejným olejem maže i převodovka a spojka. Norma JASO MA se zabývá těmito zvláštními požadavky.

SAE

Viskozitní třídy SAE byly stanoveny společností Society of Automotive Engineers a slouží rozdělení olejů podle jejich viskozity. Viskozita popisuje pouze jednu vlastnost oleje a nijak nevyovídá o kvalitě oleje.

JASO FC

JASO FC je klasifikace 2taktního motorového oleje, který byl vyvinutý speciálně pro extrémní požadavky závodního sportu. Díky prvotřídním syntetickým esterům a aditivům, které jsou speciálně sladěny, se dosahuje bezvadné spalování i při extrémních podmínkách.

B	
Bezpečný provoz	6
Brzdová kapalina	
brzdy předního kola - doplnění	50
brzdy zadního kola - doplnění	55
Brzdová obložení	
brzdy předního kola - demontáž	52
brzdy předního kola - montáž	53
brzdy předního kola výměna	52
brzdy zadního kola - demontáž	57
brzdy zadního kola - montáž	58
brzdy zadního kola výměna	56
kontrola brzdy předního kola	51
kontrola brzdy zadního kola	56
Brzdové kotouče	
kontrola	49
C	
Chladicí kapalina	
doplnění	65
vypuštění	64
Chladicí systém	63
Č	
Číslo motoru	11
Číslo podvozku	11
D	
Definice použití	5
G	
Gumová rukojeť	
kontrola	46
zajištění	46
H	
Hladina brzdové kapaliny	
kontrola brzdy předního kola	50
kontrola brzdy zadního kola	55
Hladina chladicí kapaliny	
kontrola	63-64
Hladina převodového oleje	
kontrola	69
K	
Karburátor	
nastavení volnoběhu	67
volnoběh	66
vyprázdnění plovákové komory	67
Kohout palivového potrubí	13
Kryt řetězu	
demontáž	41
montáž	41
Kryt vidlice	
demontáž	29
montáž	29
Kyvné rameno	
kontrola	45

L	
Ložisko hlavy řízení	
mazání	34
M	
Motocykl	
čištění	72
sejmutí ze stojanu	28
zdvihnutí na stojan	28
motor	
záběh	16
Mrazuvzdornost	
kontrola	63
Mytí	72
N	
Náhradní díly	8
Napnutí paprsků	
kontrola	61
Napnutí řetězu	
kontrola	42
nastavení	43
Návod k obsluze	7
Nožní brzda	
kontrola mrtvého chodu	54
nastavení mrtvého chodu	54
nastavení základní polohy	54
Nožní startér	14
O	
Obrázky	8
Ochranný oděv	6
Otočná rukojeť plynu	12
P	
Páčka řazení	14
Páčka ruční brzdy	
kontrola mrtvého chodu	49
nastavení základní polohy	49
Páčka spojky	
nastavení základní polohy	46
Palivová nádrž	
demontáž	39
montáž	40
Plnicí množství	
chladicí kapalina	65, 79
palivo	20, 79
převodový olej	70, 79
Pohled na vozidlo	
zepředu zleva	9
zezadu zprava	10
Poloha řídítek	26
nastavení	26
Pomocné prostředky	8
Použití k určenému účelu	5
Pravidla při práci	6

Přední blatník			
demontáž	35		
montáž	35		
Přední kolo			
demontáž	59		
montáž	59		
Přeprava	19		
Převodový olej			
doplnění	70		
výměna	69		
vypuštění	69		
Příslušenství	8		
Prověšení při jízdě			
nastavení	26		
Provozní látky	8		
pružná vzpěra			
demontáž	36		
kontrola prověšení při jízdě	25		
kontrola statického prověšení	24		
montáž	36		
nastavení předpětí pružiny	25		
R			
Rám			
kontrola	45		
Ř			
Řetěz			
čištění	42		
kontrola	43		
Řetězové kolo			
kontrola	43		
Řetězový pastorek			
kontrola	43		
S			
Schránka na vzduchový filtr			
čištění	37		
Sedačka			
demontáž	36		
montáž	36		
Servis	8		
Servisní plán	21-22		
Spodní můstek vidlice			
demontáž	31		
montáž	32		
Spojka			
kontrola	47		
výměna kapaliny	47		
Startování	17		
Stav pneumatik			
kontrola	61		
Sytič	13		
T			
Tabulka se startovacím číslem			
demontáž	34		
montáž	35		
Tankování			
palivo	20		
Technické údaje			
karburátor	77		
motor	76		
plnicí množství	79		
podvozek	80		
pružná vzpěra	79		
utahovací momenty u motoru	76		
utahovací momenty u podvozku	80		
vidlice	79		
Tlak vzduchu v pneumatikách			
kontrola	61		
Tlumení v tahu			
na vidlici - nastavení	23		
pružné vzpěry - nastavení	24		
Tlumení v tlaku			
na vidlici - nastavení	23		
pružné vzpěry - nastavení	23		
Tlumič koncovka výfuku			
demontáž	38		
montáž	38		
výměna výplně	39		
U			
Uložení	73		
Uložení plynového bovdenu			
kontrola	46		
Uvedení do provozu			
kontrola a ošetření před každým uvedením do provozu	17		
po uložení	73		
pokyny pro první uvedení do provozu	15		
Uzávěr palivové nádrže			
otevření	12		
palivového potrubí	13		
V			
Vedení řetězu			
kontrola	43		
nastavení	45		
Vidlice			
čištění prachových manžet	29		
demontáž	30		
montáž	30		
odvzdušnění	28		
Vúle ložiska hlavy řízení			
kontrola	33		
nastavení	34		
Vúle plynového bovdenu			
kontrola	66		
nastavení	66		
Vyhledávání závad	74-75		
Výrobní číslo pružné vzpěry	11		
Vzduchový filtr			
čištění	37		
demontáž	37		

montáž	37
Z	
Zadní kolo	
demontáž	60
montáž	60
Zákaznický servis	8
Záruční plnění	8
Záruka	8
Zasouvací stojan	14
Zkratovací tlačítko	12
Ž	
Životní prostředí	6



3213028cs

03/2013

