

350 EXC-F EU
350 EXC-F SIX DAYS EU
350 EXC-F AUS
350 XCF-W USA
350 XCF-W SIX DAYS USA

Výr.č. 3213036cs



KTM

Rádi bychom Vám poblahopřáli v Vašem rozhodnutí pro motocykl KTM. Nyní jste majitelem moderního, sportovního motocyklu, který Vám určitě přinese plno radosti, pokud o něj budete příslušně pečovat a udržovat jej.

Přejeme Vám mnoho radosti při jízdě!

Níže prosím uveďte sériová čísla vašeho vozidla.

Číslo podvozku (☛ str. 12)	Razítko obchodníka
Číslo motoru (☛ str. 12)	
Číslo klíčků (všechny modely EXC-F) (☛ str. 12)	

K datu tisku opovídal návod k obsluze nejnovějšímu stavu této konstrukční řady. Nelze však vyloučit drobné odchylky, které vzniknou v důsledku dalšího konstrukčního vývoje motocyklů.

Všechny údaje zde obsažené jsou nezávazné. KTM-Sportmotorcycle AG si vyhrazuje zejména právo bez předchozího oznámení a bez udání důvodů změnit technické údaje, ceny, barvy, typy, materiál, služby a servisní služby, konstrukce, vybavení a ostatní, resp. je bez náhrad vyškrtnout, přizpůsobit místním podmínkám stejně jako zastavit výrobu určitého modelu bez předchozího oznámení. KTM neručí za možnosti dodávky, odlišnosti ve vyobrazeních a popisech, ani za tiskové chyby a omyly. Zobrazené modely obsahují zčásti zvláštní vybavení, které nepatří k rozsahu sériové dodávky.

© 2013 KTM-Sportmotorcycle AG, Mattighofen Rakousko

Všechna práva vyhrazena

Dotisk i dílčích výtahů, jakož i rozmnožování jakéhokoliv druhu jen s písemným svolením autora.



ISO 9001(12 100 6061)

Ve smyslu mezinárodní normy řízení kvality ISO 9001 používá KTM procesy zajištění kvality, které vedou k nejvyšší možné kvalitě výrobku.



















Vystavil: TÜV Management Service

REG.NO. 12 100 6061

KTM-Sportmotorcycle AG
5230 Mattighofen, Rakousko





1	ZOBRAZOVACÍ PROSTŘEDKY	5	7	TACHOMETR.....	21
1.1	Použité symboly	5	7.1	EXC-F EU, EXC-F AUS, XCF-W	21
1.2	Použité formátování	5	7.1.1	Tlačítka tachometru.....	21
2	BEZPEČNOSTNÍ UPOZORNĚNÍ	6	7.1.2	Aktivace a test.....	21
2.1	Definice použití - určené použití	6	7.1.3	Nastavení kilometrů nebo milí.....	21
2.2	Bezpečnostní pokyny.....	6	7.1.4	Nastavení funkcí tachometru	22
2.3	Stupně nebezpečí a symboly.....	6	7.1.5	Nastavení času.....	22
2.4	Výstraha před manipulacemi	6	7.1.6	Dotaz na čas soutěžního kola	22
2.5	Bezpečný provoz	7	7.1.7	Režim zobrazení SPEED (rychlost)	23
2.6	Ochranný oděv	7	7.1.8	Režim zobrazení SPEED/H (provozní hodiny).....	23
2.7	Pravidla při práci	7	7.1.9	Menu nastavení.....	23
2.8	Životní prostředí	8	7.1.10	Menu měrné jednotky.....	24
2.9	Návod k obsluze	8	7.1.11	Režim zobrazení SPEED/CLK (čas)	24
3	DŮLEŽITÁ UPOZORNĚNÍ	9	7.1.12	Nastavení času.....	24
3.1	Záruka, záruční plnění	9	7.1.13	Režim zobrazení SPEED/LAP (čas kola).....	25
3.2	Provozní látky, pomocné prostředky.....	9	7.1.14	Dotaz na čas soutěžního kola	25
3.3	Náhradní díly, příslušenství	9	7.1.15	Režim zobrazení SPEED/ODO (počítadlo ujetých kilometrů)	25
3.4	Servis.....	9	7.1.16	Režim zobrazení SPEED/TR1 (Tripmaster 1).....	26
3.5	Obrázky.....	9	7.1.17	Režim zobrazení SPEED/TR2 (Tripmaster 2).....	26
3.6	Zákaznický servis	9	7.1.18	Nastavení TR2 (Tripmaster 2).....	26
4	POHLED NA VOZIDLO	10	7.1.19	Režim zobrazení SPEED/A1 (průměrná rychlost 1).....	27
4.1	Pohled na vozidlo zepředu zleva (symbolické znázornění).....	10	7.1.20	Režim zobrazení SPEED/A2 (průměrná rychlost 2).....	27
4.2	Pohled na vozidlo zezadu zprava (symbolické znázornění).....	11	7.1.21	Režim zobrazení SPEED/S1 (stopky 1).....	27
5	SÉRIOVÁ ČÍSLA	12	7.1.22	Režim zobrazení SPEED/S2 (stopky 2).....	28
5.1	Číslo podvozku	12	7.1.23	Přehled funkcí	28
5.2	Identifikační štítek	12	7.1.24	Přehled podmínek a aktivovatelnosti	29
5.3	Číslo klíčků (všechny modely EXC-F)	12	7.2	Všechny modely SIXDAYS.....	29
5.4	Číslo motoru.....	12	7.2.1	Tlačítka tachometru.....	29
5.5	Číslo výrobku na vidlici	12	7.2.2	Aktivace a test.....	29
5.6	Výrobní číslo pružné vzpěry	13	7.2.3	Nastavení kilometrů nebo milí.....	29
6	OVLÁDACÍ PRVKY	14	7.2.4	Nastavení funkcí tachometru	30
6.1	Páčka spojky.....	14	7.2.5	Nastavení času.....	30
6.2	Páčka ruční brzdy	14	7.2.6	Dotaz na čas soutěžního kola	31
6.3	Otočná rukojeť plynu	14	7.2.7	Režim zobrazení SPEED (rychlost)	31
6.4	Zkratovací tlačítko (všechny modely EXC-F).....	14	7.2.8	Režim zobrazení SPEED/H (provozní hodiny).....	31
6.5	Zkratovací tlačítko (všechny modely XCF-W).....	14	7.2.9	Menu nastavení.....	32
6.6	Tlačítko houkačky (všechny modely EXC-F).....	15	7.2.10	Nastavení měrné jednotky	32
6.7	Přepínač světel (všechny modely EXC-F).....	15	7.2.11	Režim zobrazení SPEED/CLK (přesný čas).....	33
6.8	Přepínač světel (všechny modely XCF-W).....	15	7.2.12	Nastavení času.....	33
6.9	Přepínač blinkrů (všechny modely EXC-F).....	15	7.2.13	Režim zobrazení SPEED/LAP (čas kola).....	33
6.10	Nouzový vypínač (EXC-F AUS).....	15	7.2.14	Dotaz na čas soutěžního kola	34
6.11	Tlačítko E-startéru (EXC-F EU, všechny modely XCF-W, Všechny modely SIXDAYS)	16	7.2.15	Režim zobrazení SPEED/ODO (počítadlo ujetých kilometrů)	34
6.12	Tlačítko E-startéru (EXC-F AUS).....	16	7.2.16	Režim zobrazení SPEED/TR1 (Tripmaster 1).....	34
6.13	Přehled kontrol (EXC-F EU, EXC-F AUS)	16	7.2.17	Režim zobrazení SPEED/TR2 (Tripmaster 2).....	35
6.14	Přehled kontrol (EXC-F SIX DAYS)	16	7.2.18	Nastavení TR2 (Tripmaster 2).....	35
6.15	Přehled kontrol (XCF-W).....	16	7.2.19	Režim zobrazení SPEED/A1 (průměrná rychlost 1).....	35
6.16	Přehled kontrol (XCF-W SIX DAYS)	17	7.2.20	Režim zobrazení SPEED/A2 (průměrná rychlost 2).....	36
6.17	Otevření uzávěru nádrže	17	7.2.21	Režim zobrazení SPEED/S1 (stopky 1).....	36
6.18	Zavření uzávěru palivové nádrže.....	17	7.2.22	Režim zobrazení SPEED/S2 (stopky 2).....	36
6.19	Regulační šroub otáček volnoběhu	18			
6.20	Řadicí páka	18			
6.21	Nožní startér	18			
6.22	Nožní brzda.....	19			
6.23	Boční stojan	19			
6.24	Zámek řízení (všechny modely EXC-F).....	19			
6.25	Uzamknutí řízení (všechny modely EXC-F).....	19			
6.26	Odemknutí řízení (všechny modely EXC-F)	20			

7.2.23	Přehled funkcí	37	12.8	Montáž vidlic 	59
7.2.24	Přehled podmínek a aktivovatelnosti	38	12.9	Demontáž krytu vidlice 	60
8	UVEDENÍ DO PROVOZU	39	12.10	Montáž krytu vidlice 	60
8.1	Pokyny pro první uvedení do provozu	39	12.11	Demontáž spodního můstku vidlice 	60
8.2	Záběh motoru	40	(EXC-F EU, EXC-F AUS, XCF-W).....	60	
8.3	Příprava vozidla na ztížené podmínky nasazení	40	12.12	Demontáž spodního můstku vidlice 	61
8.4	Přípravy na jízdy v suchém písku	41	(Všechny modely SIXDAYS)	61	
8.5	Přípravy na jízdy v mokřém písku.....	41	12.13	Montáž spodního můstku vidlice 	62
8.6	Příprava na jízdy v mokřém a bahnitém terénu.....	42	(EXC-F EU, EXC-F AUS, XCF-W).....	62	
8.7	Přípravy pro jízdy při vysoké teplotě a nízké rychlosti.....	42	12.14	Montáž spodního můstku vidlice 	63
8.8	Přípravy pro jízdy při nízké teplotě nebo na sněhu	42	(Všechny modely SIXDAYS)	63	
9	NÁVOD K JÍZDĚ	43	12.15	Kontrola vůle ložiska hlavy řízení	65
9.1	Práce kontroly a údržby před každým uvedením do provozu	43	12.16	Nastavení vůle ložiska hlavy rámu 	66
9.2	Startování.....	43	(EXC-F EU, EXC-F AUS, XCF-W).....	66	
9.3	Rozjezd.....	44	12.17	Nastavení vůle ložiska hlavy řízení 	66
9.4	Řazení, jízda.....	44	(Všechny modely SIXDAYS)	66	
9.5	Brzdění.....	44	12.18	Mazání ložiska hlavy řízení 	66
9.6	Zastavení, parkování	45	12.19	Demontáž předního blatníku.....	67
9.7	Přeprava	45	12.20	Montáž předního blatníku	67
9.8	Tankování paliva.....	46	12.21	Demontáž pružné vzpěry 	67
10	SERVISNÍ PLÁN	47	12.22	Montáž pružné vzpěry 	68
10.1	Servisní plán	47	12.23	Demontáž sedačky	68
10.2	Servisní práce (jako zakázka navíc).....	48	12.24	Montáž sedačky.....	68
11	VYLADĚNÍ PODVOZKU	49	12.25	Demontáž krytu schránky vzduchového filtru	69
11.1	Kontrola základního nastavení podvozku podle hmotnosti jezdce.....	49	12.26	Montáž krytu schránky vzduchového filtru.....	69
11.2	Tlumení při stlačování pružné vzpěry	49	12.27	Demontáž vzduchového filtru 	69
11.3	Nastavení tlumení Low Speed při stlačování tlumiče pružné vzpěry	49	12.28	Montáž vzduchového filtru 	69
11.4	Nastavení tlumení High Speed při stlačování pružné vzpěry	50	12.29	Vyčištění vzduchového filtru a skříně vzduchového filtru 	70
11.5	Nastavení tlumení při roztahování tlumiče pružné vzpěry	50	12.30	Utěsnění schránky na vzduchový filtr 	70
11.6	Zjištění rozměru odlehčeného zadního kola	51	12.31	Demontáž tlumicí koncovky výfuku.....	71
11.7	Kontrola statického prověšení pružné vzpěry.....	51	12.32	Montáž tlumicí koncovky výfuku	71
11.8	Kontrola prověšení pružné vzpěry při jízdě	51	12.33	Výměna výplně v tlumicí koncovce výfuku 	71
11.9	Nastavení předpětí pružiny na pružné vzpěře 	52	12.34	Demontáž palivové nádrže 	72
11.10	Nastavení prověšení při jízdě 	52	12.35	Montáž palivové nádrže 	74
11.11	Kontrola základního nastavení vidlice	53	12.36	Kontrola znečištění řetězu	75
11.12	Nastavení tlumení při stlačování tlumiče na vidlici	53	12.37	Čištění řetězu.....	75
11.13	Nastavení tlumení při roztahování tlumiče vidlice.....	54	12.38	Kontrola napnutí řetězu	75
11.14	Nastavení předepnutí pružiny vidlice (EXC-F EU, EXC-F AUS, XCF-W).....	55	12.39	Nastavení napnutí řetězu.....	76
11.15	Poloha řídítek.....	55	12.40	Kontrola řetězu, řetězového kola, řetězového pastorku a vedení řetězu	77
11.16	Nastavení polohy řídítek 	55	12.41	Kontrola rámu 	78
12	SERVISNÍ PRÁCE NA PODVOZKU	57	12.42	Kontrola kyvného ramena 	79
12.1	Zdvihnutí motocyklu na stojan	57	12.43	Kontrola uložení plynového bovdenu.....	79
12.2	Sejmutí motocyklu ze stojanu	57	12.44	Kontrola gumové rukojeti	79
12.3	Odvzdušnění vidlic.....	57	12.45	Dodatečné zajištění gumové rukojeti.....	80
12.4	Čištění prachových manžet na vidlici.....	57	12.46	Nastavení základní polohy páčky spojky	80
12.5	Uvolnění krytu vidlice.....	58	12.47	Kontrola/doplnění hladiny kapaliny hydraulické spojky.....	80
12.6	Nastavení polohy krytu vidlice	58	12.48	Výměna kapaliny hydraulické spojky 	80
12.7	Demontáž vidlic 	58	12.49	Demontáž krytu motoru (EXC-F AUS, Všechny modely SIXDAYS)	81
			12.50	Montáž krytu motoru (EXC-F AUS, Všechny modely SIXDAYS)	81
			13	BRZDOVÁ SOUSTAVA	82
			13.1	Kontrola mrtvého chodu páčky ruční brzdy	82
			13.2	Nastavení mrtvého chodu páčky ruční brzdy (všechny modely EXC-F).....	82
			13.3	Nastavení základní polohy páčky ruční brzdy (všechny modely XCF-W).....	82
			13.4	Kontrola brzdových kotoučů	83

13.5	Kontrola hladiny brzdové kapaliny brzdy předního kola	83	19.2	Kontrola a ošetření pro zimní provoz.....	114
13.6	Doplnění brzdové kapaliny brzdy předního kola 	83	20	ULOŽENÍ	115
13.7	Kontrola brzdového obložení brzdy předního kola	84	20.1	Uložení.....	115
13.8	Výměna brzdových obložení brzdy předního kola 	85	20.2	Uvedení do provozu po uložení	115
13.9	Kontrola mrtvého chodu nožní brzdy	86	21	VYHLEDÁVÁNÍ ZÁVAD	116
13.10	Nastavení základní polohy pedálu nožní brzdy 	86	22	BLIKAJÍCÍ KÓD	118
13.11	Kontrola hladiny brzdové kapaliny u brzdy zadního kola	87	23	TECHNICKÉ ÚDAJE	120
13.12	Doplnění brzdové kapaliny u brzdy zadního kola 	87	23.1	Motor.....	120
13.13	Kontrola brzdového obložení zadní brzdy	88	23.2	Utahovací momenty u motoru.....	120
13.14	Výměna obložení brzdy zadního kola 	89	23.3	Plnicí množství.....	122
14	KOLA, PNEUMATIKY	91	23.3.1	Motorový olej.....	122
14.1	Demontáž předního kola 	91	23.3.2	Chladicí kapalina	122
14.2	Montáž předního kola 	91	23.3.3	Palivo.....	122
14.3	Demontáž zadního kola 	92	23.4	Podvozek	122
14.4	Montáž zadního kola 	92	23.5	Elektrická soustava	123
14.5	Kontrola stavu pneumatik	93	23.6	Pneumatiky	123
14.6	Kontrola tlaku vzduchu v pneumatikách	94	23.7	Vidlice	123
14.7	Kontrola napnutí paprsků.....	94	23.7.1	EXC-F EU, EXC-F AUS, XCF-W.....	123
15	ELEKTRICKÁ SOUSTAVA	96	23.7.2	Všechny modely SIXDAYS	124
15.1	Demontáž baterie 	96	23.8	Pružná vzpěra.....	124
15.2	Montáž baterie 	96	23.9	Utahovací momenty u podvozku	125
15.3	Nabíjení baterie 	97	24	PROVOZNÍ LÁTKY	127
15.4	Výměna hlavní pojistky	98	25	POMOCNÉ PROSTŘEDKY	129
15.5	Výměna pojistek jednotlivých elektrických spotřebičů	99	26	NORMY	131
15.6	Demontáž masky světlometu se světlometem.....	100		REJSTRÍK	132
15.7	Montáž masky světlometu se světlometem	100			
15.8	Výměna žárovky světlometu	100			
15.9	Kontrola nastavení světlometu	101			
15.10	Nastavení dosahu světlometu	101			
15.11	Výměna žárovky blinkru.....	102			
15.12	Výměna baterie tachometru.....	102			
16	CHLADICÍ SYSTÉM.....	104			
16.1	Chladicí systém	104			
16.2	Kontrola mrazuvzdornosti a hladiny chladicí kapaliny.....	104			
16.3	Kontrola hladiny chladicí kapaliny.....	105			
16.4	Vypuštění chladicí kapaliny 	105			
16.5	Doplnění chladicí kapaliny 	106			
17	VYLADĚNÍ MOTORU.....	107			
17.1	Kontrola vůle plynového bovdenu.....	107			
17.2	Nastavení vůle plynového bovdenu 	107			
17.3	Nastavení otáček volnoběhu 	108			
17.4	Kontrola základní polohy řadicí páky	108			
17.5	Nastavení základní polohy řadicí páky 	108			
18	SERVISNÍ PRÁCE NA MOTORU	109			
18.1	Výměna palivového sítka 	109			
18.2	Kontrola hladiny motorového oleje	109			
18.3	Výměna motorového oleje a olejového filtru, vyčištění olejového sítka 	110			
18.4	Doplnění motorového oleje.....	112			
19	MYTÍ, OŠETŘOVÁNÍ	113			
19.1	Mytí motocyklu	113			

1.1 Použité symboly

Dále je vysvětleno použití určitých symbolů.

-
- | | |
|--|--|
|  | Označuje očekávanou reakci (např. pracovního postupu nebo funkce). |
|  | Označuje neočekávanou reakci (např. pracovního postupu nebo funkce). |
|  | Všechny práce, které jsou označeny tímto symbolem, vyžadují odborné znalosti a technické chápání. V zájmu vlastní bezpečnosti nechte tyto práce provést autorizovaným servisem KTM! Údržbu Vašeho motocyklu tam optimálně provedou speciálně vyškolení odborníci pomocí nezbytných speciálních nástrojů. |
|  | Označuje odkaz na stránku (na uvedené straně si můžete přečíst více informací). |
-

1.2 Použité formátování

Dále je vysvětleno použité formátování písma.

-
- | | |
|----------------------|---------------------------|
| Vlastní název | Označuje vlastní název. |
| Název® | Označuje ochranný název. |
| Značka™ | Označuje obchodní značku. |
-

2.1 Definice použití - určené použití

(všechny modely EXC-F)

Sportovní motocykly KTM jsou navrženy a konstruovány tak, že vyhovují současným nárokům a obstojí v regulérní konkurenci. Motocykly odpovídají současným platným předpisům a kategoriím nejvyšších mezinárodních motocyklových sportovních svazů.



Informace

Vozidlo smí používat pouze instruované osoby. Pro veřejný provoz na silnici je motocykl schválen jen v homologované (příškrčené) verzi.

V nepříškrčené verzi se smí motocykl provozovat jen na uzavřených trasách, mimo veřejný silniční provoz. Motocykl je navržen pro cross-country vytrvalostní závody a ne pro převažující použití pro motokros.

(všechny modely XCF-W)

Sportovní motocykly KTM jsou navrženy a konstruovány tak, že vyhovují současným nárokům a obstojí v regulérní konkurenci. Motocykly odpovídají současným platným předpisům a kategoriím nejvyšších mezinárodních motocyklových sportovních svazů.



Informace

Motocykl je navržen pro cross-country vytrvalostní závody a ne pro převažující použití pro motokros.

2.2 Bezpečnostní pokyny

Pro bezpečné zacházení s vozidlem se musí dodržovat několik bezpečnostních pokynů. Proto si pozorně přečtěte tento návod. Bezpečnostní pokyny jsou v textu opticky zvýrazněny a jsou pomocí odkazů propojeny s relevantními místy v textu.



Informace

Na vozidle jsou na dobře viditelných místech umístěny různé informační/výstražné nálepky. Žádnou informační/výstražnou nálepku neodstraňujte. Pokud by některá chyběla, nemuseli byste Vy nebo někdo jiný poznat nebezpečí a v důsledku toho by mohlo dojít ke zranění.

2.3 Stupně nebezpečí a symboly



Nebezpečí

Upozornění na nebezpečí, které má za následek jistou smrt nebo těžká zranění s trvalými následky, pokud nebudou provedena příslušná preventivní opatření.



Výstraha

Upozornění na nebezpečí, které má pravděpodobně za následek smrt nebo těžká zranění, pokud nebudou provedena příslušná preventivní opatření.



Pozor

Upozornění na nebezpečí, které může mít za následek lehká zranění, pokud nebudou provedena příslušná preventivní opatření.

Upozornění

Upozornění na nebezpečí, které má za následek značné hmotné škody nebo poškození stroje, pokud nebudou provedena příslušná preventivní opatření.



Výstraha

Upozornění na nebezpečí, které má za následek poškození životního prostředí, pokud nebudou provedena příslušná preventivní opatření.

2.4 Výstraha před manipulacemi

Provádění změn na součástech tlumení hluku je zakázáno. Následující opatření nebo vytváření určitých stavů je ze zákona zakázáno:

- 1 Odstranění jakýchkoliv zařízení nebo součástí nového vozidla sloužících k tlumení hluku nebo jejich vyřazení z provozu před prodejem nebo dodáním vozidla koncovému zákazníkovi nebo během používání vozidla k jinému účelu než je údržba, oprava nebo výměna těchto součástí, jakož i
- 2 používání vozidla po odstranění zařízení nebo součástí tohoto druhu nebo po jejich vyřazení z provozu.

Příklady protizákonné manipulace:

- 1 Odstranění nebo provrtání tlumicích koncovek výfuku, nárazových plechů, kolen nebo jiných součástí, které vedou výfukové plyny.
- 2 Odstranění nebo provrtání částí sacího systému.
- 3 Používání v neudržovaném stavu.
- 4 Výměna mobilních dílů vozidla nebo částí výfukového systému nebo sacího systému za díly neschválené výrobcem.

2.5 Bezpečný provoz



Nebezpečí

Nebezpečí úrazu Nebezpečí při snížené schopnosti řízení.

- Neuvádějte vozidlo do provozu, pokud jste požíli alkohol, léky nebo drogy resp. nejste ve fyzicky nebo psychicky dobrém stavu.



Nebezpečí

Nebezpečí otravy Výfukové plyny jsou jedovaté a mohou způsobit bezvědomí a/nebo smrt.

- Při provozu motoru se postarejte vždy o dostatečné větrání, motor nestartujte nebo nenechte běžet v uzavřeném prostoru nebo bez vhodného odsávacího zařízení.



Výstraha

Nebezpečí popálení Některé součásti vozidla jsou při provozu vozidla velice horké.

- Nedotýkejte se horkých součástí, jako např. výfukového systému, chladiče, motoru, nárazového tlumiče nebo brzdové soustavy. Předtím než začnete s pracemi na těchto součástech, nechte je vychladnout.

Vozidlo provozujte jen v technicky bezvadném stavu, v souladu s jeho určením, s ohledem na bezpečnost a životní prostředí.

Pro silniční provoz je zapotřebí příslušné řidičské oprávnění.

Poruchy, které by ohrozily bezpečnost, nechte ihned opravit v autorizovaném servisu KTM.

Respektujte nálepky s upozorněním/ výstražným upozorněním umístěné na vozidle.

2.6 Ochranný oděv



Výstraha

Nebezpečí poranění Chybějící nebo závadný ochranný oděv představuje zvýšené bezpečnostní riziko.

- Ochranný oděv (helmu, jezdecké boty, rukavice, kalhoty a bundu s protektory) noste při každé jízdě. Používejte vždy ochranný oděv, který je v bezvadném stavu a odpovídá zákonným požadavkům.

V zájmu Vaší bezpečnosti KTM doporučuje, abyste provozovali vozidlo pouze ve vhodném ochranném oděvu.

2.7 Pravidla při práci

Pro některé práce jsou zapotřebí speciální nástroje. Tyto nástroje nejsou součástí vozidla, ale lze je objednat podle čísel uvedených v závorkách. Příkl.: Stahovák ložisek (15112017000)

Součásti, které nelze znovu použít (např. samopojistné šrouby a matice, těsnění, těsnicí kroužky, O-kroužky, závlačky, pojistné podložky), se při montáži musí nahradit novými součástmi.

Pro některá šroubová spojení je nutné použít prostředek k zajištění šroubů (např. **Loctite®**). Při jeho použití je nutné dodržovat specifické pokyny výrobce.

Součásti, které se mají po demontáži znovu použít, je nutno vyčistit a zkontrolovat, zda nejsou poškozené resp. opotřebované.

Poškozené resp. opotřebované součásti vyměňte.

Po skončení opravy nebo servisu je nutné se ujistit o provozní bezpečnosti vozidla.

2.8 Životní prostředí

Odpovědné zacházení s Vaším motocyklem zajistí, aby k problémům nebo konfliktům nedocházelo. Pro zajištění budoucí jízdy na motocyklu se ujistěte, zda používáte motocykl legálně, chovejte se uvědoměle k životnímu prostředí a respektujte práva ostatních lidí.

Při likvidaci použitého oleje, jiných provozních a pomocných prostředků a použitých součástí dodržujte zákony a směrnice platné v příslušné zemi.

Jelikož motocykly nepodléhají směrnici EU o likvidaci vozidel k sešrotování, není pro likvidaci starých vozidel žádná zákonná úprava. Váš autorizovaný prodejce KTM Vám rád pomůže.

2.9 Návod k obsluze

Nezbytně si před první jízdou důkladně a úplně přečtěte návod k obsluze. Návod k obsluze obsahuje mnoho informací a tipů, které Vám usnadní ovládání, manipulaci a údržbu. Jen tak zjistíte, jak nejlépe vozidlo sladit se svými potřebami, a jak se můžete chránit před úrazem.

Uschovejte návod k obsluze na dobře přístupném místě, abyste do něj v případě potřeby mohli kdykoliv nahlédnout.

Pokud byste se chtěli dozvědět více o vozidle nebo se při čtení vyskytly nejasnosti, obraťte se na autorizovaného prodejce KTM.

Návod k obsluze je důležitá součást vozidla, a musí být při prodeji předán novému vlastníkovi.

3.1 Záruka, záruční plnění

Práce předepsané v servisním plánu musí provádět výhradně autorizovaný odborný servis KTM a musí je potvrdit jak v servisní a záruční knížce, tak na **KTM dealer.net**, jinak zaniká jakýkoliv nárok na záruku. Při škodách a následných škodách, které byly způsobeny manipulací a/nebo přestavbami na vozidle, nemůže být poskytnuto žádné záruční plnění.

Další informace o záruce a záručním plnění a jejich vyřízení si prosím přečtete v servisní a záruční knížce.

3.2 Provozní látky, pomocné prostředky



Výstraha

Ohrožení životního prostředí Nesprávné zacházení s palivem ohrožuje životní prostředí.

- Palivo nesmí proniknout do podzemních vod, do půdy nebo do kanalizace.

Provozní látky a pomocné prostředky uvedené v návodu k obsluze (např. palivo a maziva) je nutné používat podle jejich specifikace.

3.3 Náhradní díly, příslušenství

Pro svoji vlastní bezpečnost používejte jen náhradní díly a příslušenství, které schválila a/nebo doporučila firma KTM, a nechte si je namontovat v autorizovaném odborném servisu KTM. Za jiné výrobky a následně vzniklé škody firma KTM neručí.

Některé náhradní díly a příslušenství je u příslušných popisů uvedeno v závorkách. Váš autorizovaný prodejce KTM Vám rád poradí.

Aktuální **KTM PowerParts** pro své vozidlo naleznete na webových stránkách KTM.

Mezinárodní webové stránky KTM: <http://www.ktm.com>

3.4 Servis

Předpokladem pro bezchybný provoz a pro předcházení předčasného opotřebení je dodržování servisu, péče a seřizování motoru a podvozku tak, jak je uvedeno v návodu k obsluze. Nesprávné nastavení podvozku může vyvolat poškození a zlomení součástí podvozku.

Použití vozidla při ztížených podmínkách, např. na písku, v mokřem nebo bahnitém terénu může vést ke značně vyššímu opotřebení součástí, jako hnacího ústrojí, brzdové soustavy nebo komponent pérování. Z tohoto důvodu by mohla být kontrola nebo výměna součástí zapotřebí ještě před dosažením dalšího servisního termínu.

Bezpodmínečně dodržujte předepsané doby záběhu a servisní intervaly. Jejich přesné dodržování výrazně přispívá k prodloužení životnosti Vašeho motocyklu.

3.5 Obrázky

Obrázky obsažené v návodu zčásti znázorňují zvláštní vybavení.

Pro lepší znázornění a vysvětlení mohou být některé díly demontované nebo nezobrazené. Pro příslušný popis není vždy nutně zapotřebí provádět demontáž. Řiďte se uvedeným popisem v textu.

3.6 Zákaznický servis

Pro dotazy k Vašemu vozidlu a k firmě KTM Vám bude rád k dispozici Váš autorizovaný prodejce KTM.

Seznam autorizovaných prodejců KTM naleznete na webových stránkách KTM.

Mezinárodní webové stránky KTM: <http://www.ktm.com>

4.1 Pohled na vozidlo zepředu zleva (symbolické znázornění)



B01583-10

- | | |
|---|-------------------------------|
| 1 | Páčka ruční brzdy (☛ str. 14) |
| 2 | Páčka spojky (☛ str. 14) |
| 3 | Uzávěr palivové nádrže |
| 4 | Řadící páka (☛ str. 18) |
| 5 | Číslo motoru (☛ str. 12) |
| 6 | Boční stojan (☛ str. 19) |

4.2 Pohled na vozidlo zezadu zprava (symbolické znázornění)

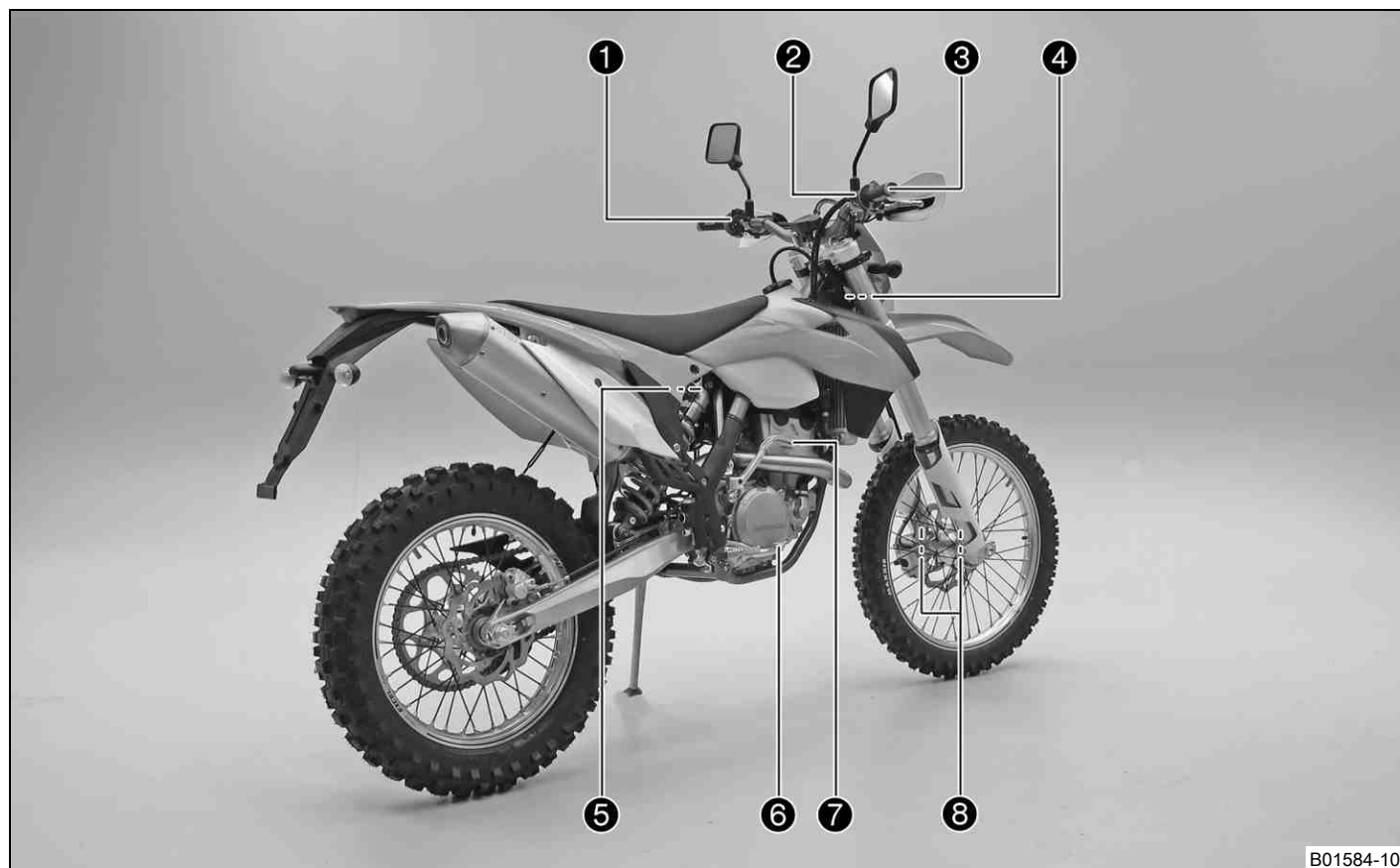

B01584-10

1	Zkratovací tlačítko (☛ str. 14)
1	Tlačítko houkačky (☛ str. 15)
1	Přepínač světel (☛ str. 15)
1	Přepínač blinkrů (☛ str. 15)
2	Nouzový vypínač (☛ str. 15)
2	Tlačítko E-startéru (☛ str. 16)
3	Otočná rukojeť plynu (☛ str. 14)
4	Číslo podvozku (☛ str. 12)
4	Identifikační štítek (☛ str. 12)
5	Výrobní číslo pružné vzpěry (☛ str. 13)
6	Nožní brzda (☛ str. 19)
7	Nožní startér (☛ str. 18)
8	Číslo výrobku na vidlici (☛ str. 12)

5.1 Číslo podvozku

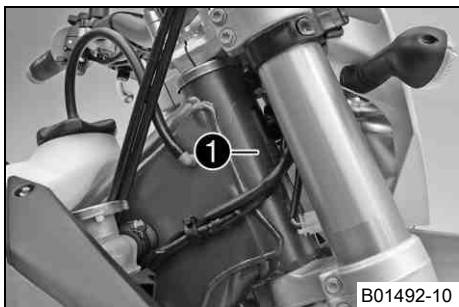

Číslo podvozku ❶ je vyraženo na hlavě řízení vpravo.

5.2 Identifikační štítek

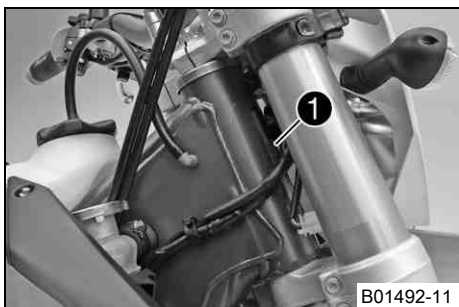

Identifikační štítek ❶ je umístěn na hlavě rámu vpředu.

5.3 Číslo klíčků (všechny modely EXC-F)

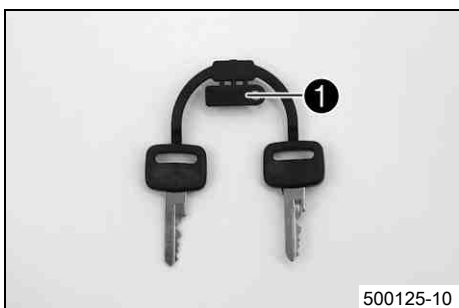

Číslo klíčků ❶ pro zámek řízení je vyraženo na sponě klíčků.

5.4 Číslo motoru

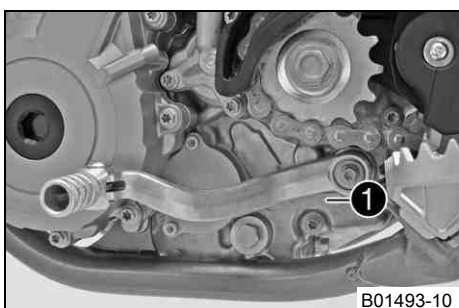

Číslo motoru ❶ je vyraženo na levé straně motoru pod pastorkem.

5.5 Číslo výrobku na vidlici

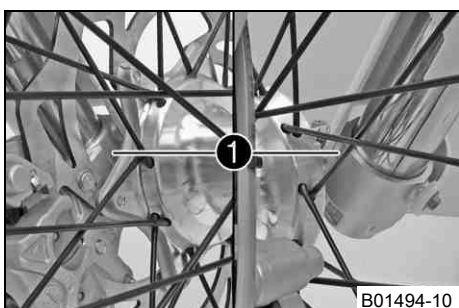

Číslo výrobku na vidlici ❶ je vyraženo na vnitřní straně koncovky vidlice.

5.6 Výrobní číslo pružné vzpěry

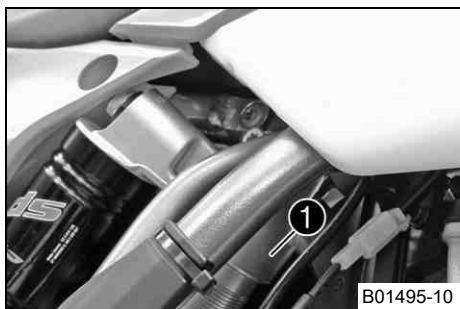

Výrobní číslo pružné vzpěry ❶ je vyraženo na horní části pružné vzpěry nad nastavovacím kroužkem směrem ke straně motoru.

B01495-10

6.1 Páčka spojky

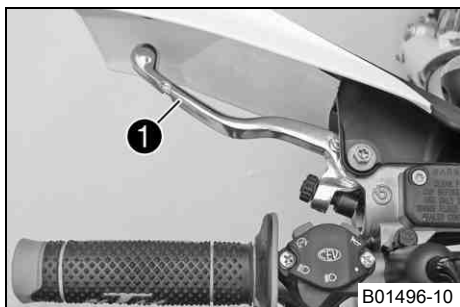

Páčka spojky ❶ je umístěna na řídítkách vlevo.
Spojka je ovládaná hydraulicky a reguluje se automaticky.

6.2 Páčka ruční brzdy

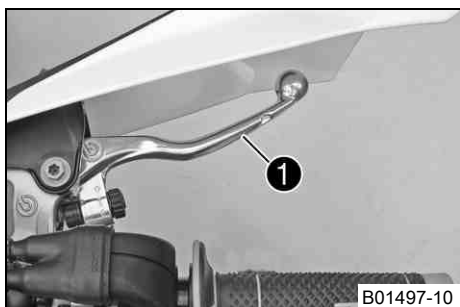

Páčka ruční brzdy ❶ je umístěna na řídítkách vpravo.
Páčkou ruční brzdy se ovládá brzda předního kola.

6.3 Otočná rukojeť plynu

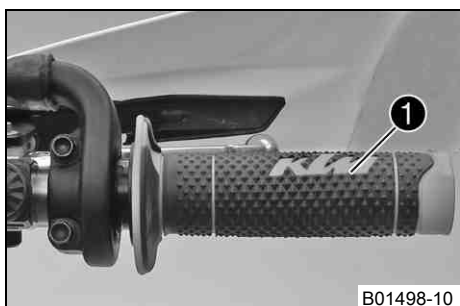

Otočná rukojeť plynu ❶ je umístěna na řídítkách vpravo.

6.4 Zkratovací tlačítko (všechny modely EXC-F)

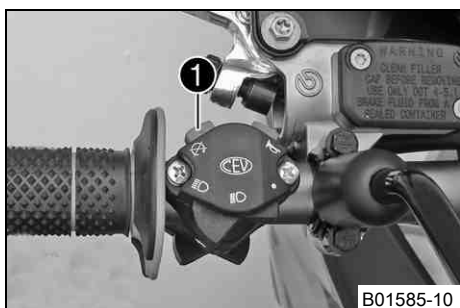

Zkratovací tlačítko ❶ je umístěno na řídítkách vlevo.

Možné stavy

- Zkratovací tlačítko ☒ v základní poloze – V této poloze je zapalovací okruh uzavřený, motor lze startovat.
- Zkratovací tlačítko ☒ stisknuté – V této poloze je zapalovací okruh přerušovaný, běžící motor zhasne, stojící motor nenaskočí.

6.5 Zkratovací tlačítko (všechny modely XCF-W)

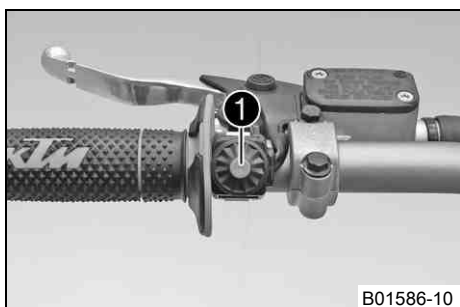

Zkratovací tlačítko ❶ je umístěno na řídítkách vlevo.

Možné stavy

- Zkratovací tlačítko ☒ v základní poloze – V této poloze je zapalovací okruh uzavřený, motor lze startovat.
- Zkratovací tlačítko ☒ stisknuté – V této poloze je zapalovací okruh přerušovaný, běžící motor zhasne, stojící motor nenaskočí.

6.6 Tlačítko houkačky (všechny modely EXC-F)

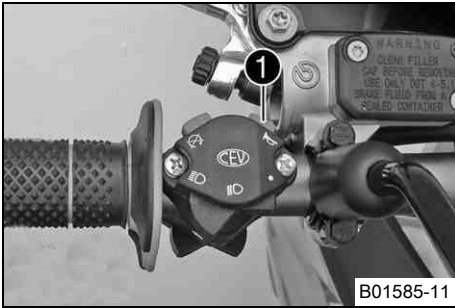

B01585-11

Tlačítko houkačky ❶ je umístěno na řídítkách vlevo.

Možné stavy

- Tlačítko houkačky ❶ v základní poloze
- Tlačítko houkačky ❶ stisknuté – V této poloze je houkačka aktivovaná.

6.7 Přepínač světel (všechny modely EXC-F)

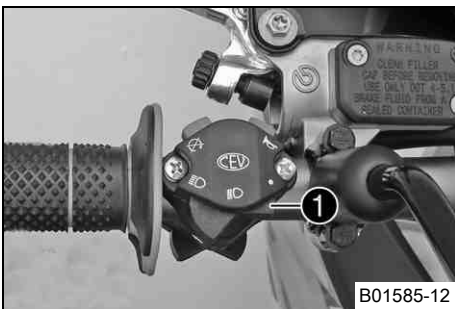

B01585-12

Přepínač světel ❶ je umístěn na řídítkách vlevo.

Možné stavy

●	Světla vypnutá – Přepínač světel je vychýlený doprava. V této poloze jsou světla vypnutá.
☞	Potkávací světlo zapnuté – Přepínač světel je ve střední poloze. V této poloze jsou zapnutá potkávací a zadní světla.
☜	Dálkové světlo zapnuté – Přepínač světel je vychýlený doleva. V této poloze jsou zapnutá dálková a zadní světla.

6.8 Přepínač světel (všechny modely XCF-W)



B01499-10

Přepínač světel ❶ se nachází vpravo vedle tachometru.

Možné stavy

- Světla vypnutá – Přepínač světel je vtlačení dovnitř až na doraz. V této poloze jsou světla vypnutá.
- Světla zap – Přepínač světel je vytažen až na doraz. V této poloze jsou zapnutá potkávací a zadní světla.

6.9 Přepínač blinkrů (všechny modely EXC-F)

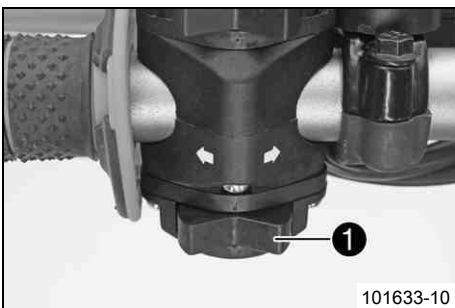

101633-10

Přepínač blinkrů ❶ je umístěn na řídítkách vlevo.

Možné stavy

	Blinkr vyp – Přepínač blinkrů je ve střední poloze.
☞	Blinkr vlevo zap – Přepínač blinkrů vychýlený vlevo.
☜	Blinkr vpravo zap – Přepínač blinkrů vychýlený vpravo.

6.10 Nouzový vypínač (EXC-F AUS)

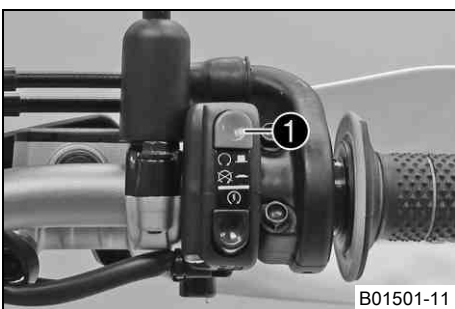

B01501-11

Nouzový vypínač ❶ je umístěn na řídítkách vpravo.

Možné stavy

⊗	Zapalování vyp – V této poloze je zapalovací okruh přerušeny, běžící motor zhasne, stojící motor nenaskočí.
⊙	Zapalování zap – V této poloze je zapalovací okruh uzavřený, motor lze startovat.

6.11 Tlačítko E-startéru (EXC-F EU, všechny modely XCF-W, Všechny modely SIXDAYS)

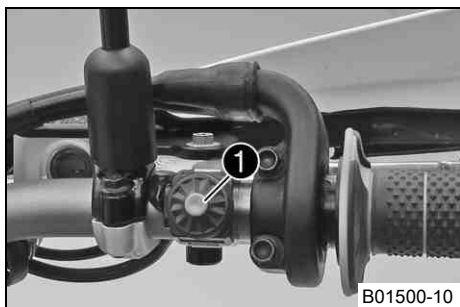

Tlačítko E-startéru ❶ je umístěno na řídítkách vpravo.

Možné stavy

- Tlačítko E-startéru ❷ v základní poloze
- Tlačítko E-startéru ❸ stisknuté – V této poloze je E-startér aktivovaný.

6.12 Tlačítko E-startéru (EXC-F AUS)

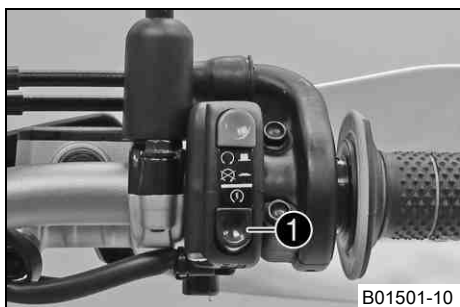

Tlačítko E-startéru ❶ je umístěno na řídítkách vpravo.

Možné stavy

- Tlačítko E-startéru ❷ v základní poloze
- Tlačítko E-startéru ❸ stisknuté – V této poloze je E-startér aktivovaný.

6.13 Přehled kontrolek (EXC-F EU, EXC-F AUS)



Možné stavy

	Kontrolka dálkového světla svítí modře – Dálkové světlo je zapnuté.
	Kontrolka FI (MIL) svítí/bliká oranžově – OBD identifikoval kritickou chybu emisí nebo bezpečnosti.
	Kontrolka hladiny paliva svítí oranžově – Hladina paliva dosáhla značky rezervy.
	Kontrolka blinkru bliká zeleně – Blinkr je zapnutý.

6.14 Přehled kontrolek (EXC-F SIX DAYS)



Možné stavy

	Kontrolka dálkového světla svítí modře – Dálkové světlo je zapnuté.
	Kontrolka EFI (MIL) svítí/bliká oranžově – OBD identifikoval kritickou chybu emisí nebo bezpečnosti.
	Kontrolka hladiny paliva svítí oranžově – Hladina paliva dosáhla značky rezervy.
	Kontrolka blinkru bliká zeleně – Blinkr je zapnutý.

6.15 Přehled kontrolek (XCF-W)



Možné stavy

	Kontrolka FI (MIL) svítí/bliká oranžově – OBD identifikoval kritickou chybu emisí nebo bezpečnosti.
	Kontrolka hladiny paliva svítí oranžově – Hladina paliva dosáhla značky rezervy.

6.16 Přehled kontrol (XCF-W SIX DAYS)



Možné stavy

EFI	Kontrolka EFI (MIL) svítí/bliká oranžově – OBD identifikoval kritickou chybu emisí nebo bezpečnosti.
	Kontrolka hladiny paliva svítí oranžově – Hladina paliva dosáhla značky rezervy.

6.17 Otevření uzávěru nádrže

**Nebezpečí**

Nebezpečí požáru Palivo je snadno vznětlivé.

- Nedoplňujte palivo do vozidla v blízkosti otevřeného ohně resp. hořících cigaret a vždy vypněte motor. Dbejte na to, aby se palivo nerozlilo, zejména na horké součásti vozidla. Rozlité palivo ihned utřete.
- Palivo v palivové nádrži se při zahřátí rozpíná a při přeplnění může unikát. Respektujte pokyny k čerpání paliva.

**Výstraha**

Nebezpečí otravy Palivo je jedovaté a zdraví škodlivé.

- Zabraňte kontaktu paliva s pokožkou, očima a oblečením. Nenadýchejte se palivových výparů. Při zasažení očí ihned vypláchněte vodou a vyhledejte lékaře. Zasažená místa na pokožce ihned očistěte vodou a mýdlem. V případě polknutí paliva ihned vyhledejte lékaře. Oděv potřísněný palivem si vyměňte. Palivo řádně skladujte ve vhodném kanystru a uchovávejte z dosahu dětí.

**Výstraha**

Ohrožení životního prostředí Nesprávné zacházení s palivem ohrožuje životní prostředí.

- Palivo nesmí proniknout do podzemních vod, do půdy nebo do kanalizace.

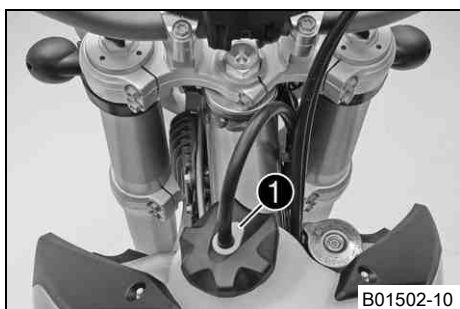

- Stiskněte tlačítko pro odemknutí **1**, otočte uzávěrem nádrže proti směru hodinových ručiček a vytáhněte směrem nahoru.

6.18 Zavření uzávěru palivové nádrže

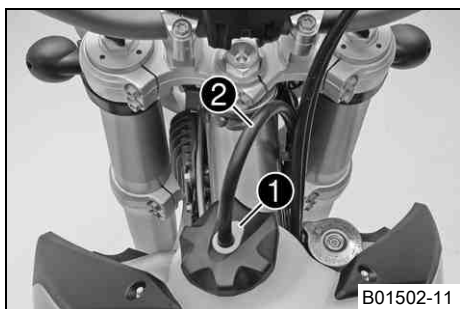

- Nasadte uzávěr palivové nádrže a otáčejte po směru hodinových ručiček, dokud tlačítko pro odemknutí **1** nezapadne.

i **Informace**

Uložte hadičku pro odvětrávání palivové nádrže **2** tak, aby se nikde nelámala.

6.19 Regulační šroub otáček volnoběhu



Regulační šroub otáček volnoběhu ❶ se nachází na tělese škrticí klapky vlevo nahoře.

Regulační šroub otáček volnoběhu má 2 funkce.

Otáčením se regulují otáčky volnoběhu.

Vytažením až na doraz lze zvýšit otáčky volnoběhu pro studený start.

Možné stavy

- Zvýšení otáček aktivováno – Regulační šroub otáček volnoběhu je vytažen až na doraz.
- Zvýšení otáček deaktivováno – Regulační šroub otáček volnoběhu je stlačen až na doraz.

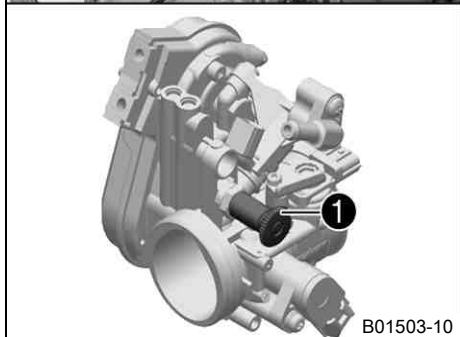

B01503-10

6.20 Řadicí páka

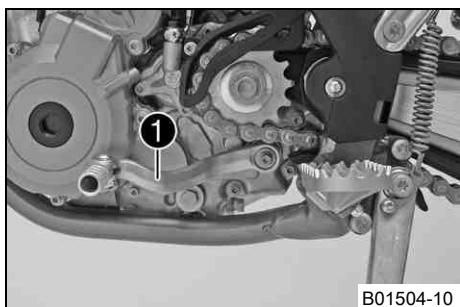

B01504-10

Řadicí páka ❶ je namontovaná na motoru vlevo.

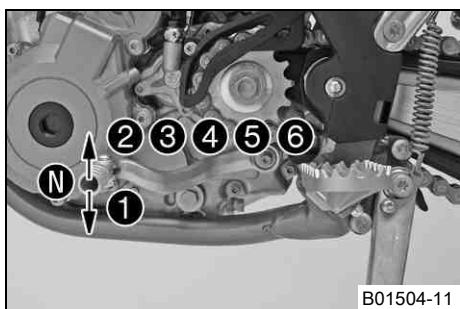

B01504-11

Poloha jednotlivých rychlostních stupňů je patrná na vyobrazení.

Poloha neutrálu nebo volnoběhu se nachází mezi 1. a 2. stupněm.

6.21 Nožní startér

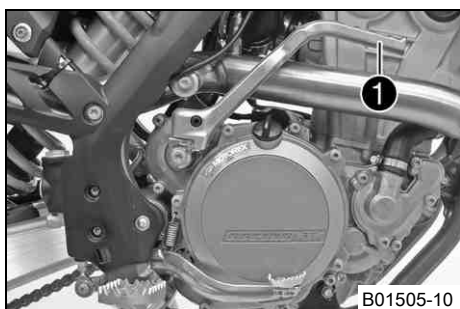

B01505-10

Nožní startér ❶ je umístěný na motoru vpravo.

Motor lze alternativně uvést do provozu nožním startérem nebo E-startérem.

Horní část nožního startéru je sklopná.

**Informace**

Před jízdou sklopte horní část nožního spouštěče k motoru.

6.22 Nožní brzda

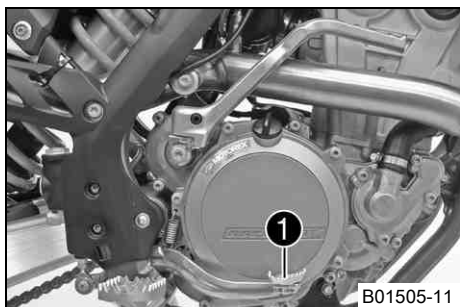

Nožní brzda ❶ je umístěna před pravou stupačkou. Nožní brzdou se ovládá brzda zadního kola.

6.23 Boční stojan

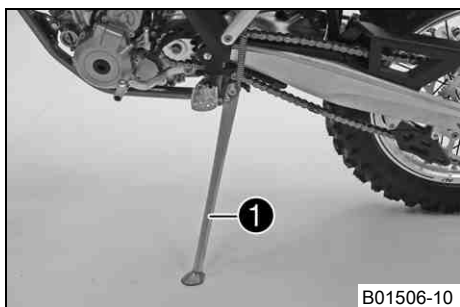

Boční stojan ❶ se nachází na levé straně vozidla.

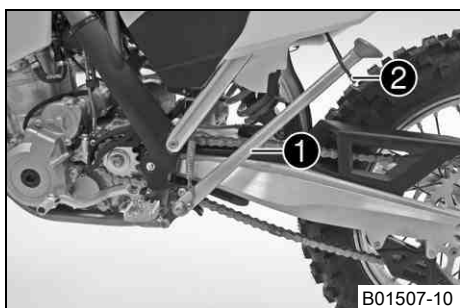

Boční stojan slouží k odstavení motocyklu.

i **Informace**

Během jízdy musí být boční stojan ❶ zaklapnutý nahoře a zajištěný gumovým páskem ❷.

6.24 Zámek řízení (všechny modely EXC-F)

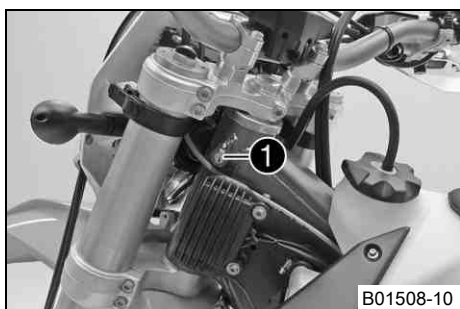

Zámek řízení ❶ je umístěn vlevo na hlavě řízení. Zámek řízení lze zamknout řízení. Není možné řídit a tím ani jet.

6.25 Uzamknutí řízení (všechny modely EXC-F)

Upozornění

Nebezpečí poškození Odstavené vozidlo může odjet resp. se může převrátit.

- Vozidlo odstavujte vždy na pevném a rovném podkladě.



- Odstavte vozidlo.
 - Řídítka otočte zcela doprava.
 - Do zámku řízení vložte klíček, otočte jím doleva, vtačte a otočte doprava. Klíček vytáhněte.
- ✓ Pohyb řídítky již není možný.

**Informace**

Nikdy nenechávejte klíček v zámku řízení.

6.26 Odemknutí řízení (všechny modely EXC-F)

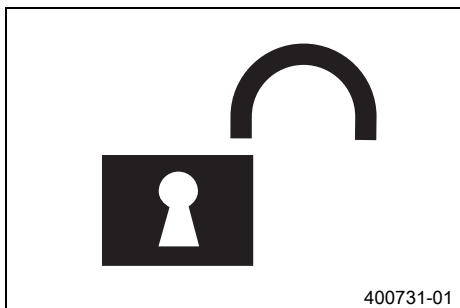

- Do zámku řízení vložte klíček, otočte jím doleva, vytáhněte a otočte doprava. Klíček vytáhněte.
- ✓ Pohyb řídítky je opět možný.

**Informace**

Nikdy nenechávejte klíček v zámku řízení.

7.1 EXC-F EU, EXC-F AUS, XCF-W

7.1.1 Tlačítka tachometru

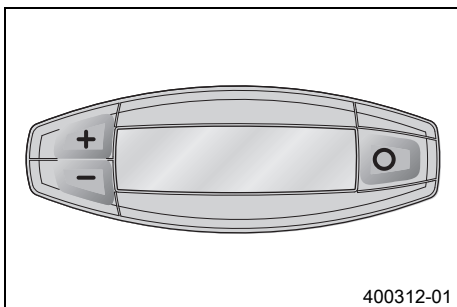

400312-01

- Tlačítkem se mění režim zobrazení nebo se přechází do menu nastavení.
- Tlačítkem se ovládají různé funkce.
- Tlačítkem se ovládají různé funkce.

i Informace

Při dodávce jsou aktivovány jen režimy zobrazení **SPEED/H** a **SPEED/ODO**.

7.1.2 Aktivace a test

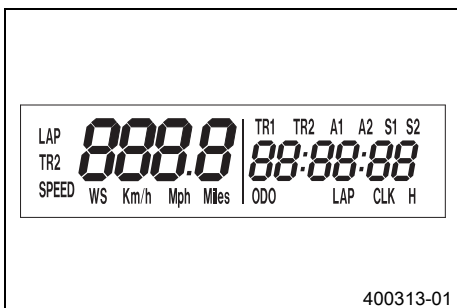

400313-01

Aktivace tachometru

Tachometr se aktivuje, pokud stisknete jedno z tlačítek nebo přijde impulz ze snímače otáček kola.

Test displeje

Pro funkční kontrolu displeje se na chvíli rozsvítí všechny zobrazovací prvky.



400314-01

WS (wheel size)

Po funkční kontrole displeje se na chvíli zobrazí obvod kola **WS** (wheel size).

i Informace

Číslo 2205 odpovídá obvodu 21" předního kola se sériovými pneumatikami.

Potom se zobrazí posledně zvolený režim.

7.1.3 Nastavení kilometrů nebo mílí

i Informace

Pokud změníte jednotku, hodnota **ODO** zůstane zachovaná a příslušně se přepočítá. Hodnoty **TR1**, **TR2**, **A1**, **A2** a **S1** se při změně jednotky vymažou.

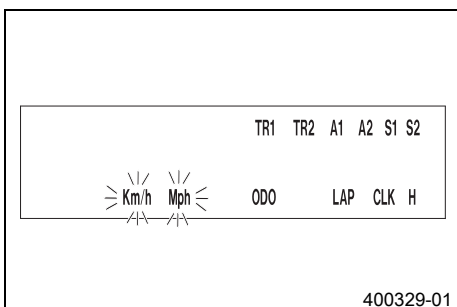

400329-01

Podmínka

Motocykl stojí.

- Tlačítko krátce stiskněte tolikrát, až se na displeji vpravo dole zobrazí ukazatel **H**.
- Tlačítko přidržte stisknuté 3 - 5 sekund.
 - ✓ Zobrazí se menu nastavení a aktivované funkce.
- Tlačítko stiskněte tolikrát, až začne blikat ukazatel **Km/h/Mph**.

Nastavení Km/h

- Stiskněte tlačítko .

Nastavení Mph

- Stiskněte tlačítko .
- Tlačítko přidržte stisknuté 3 - 5 sekund.
 - ✓ Nastavení se uloží do paměti a menu nastavení se uzavře.

i Informace

Pokud se 20 sekund nestiskne žádné tlačítko nebo nepřijde impulz od snímače otáček kola, nastavení se automaticky uloží do paměti a menu nastavení se zavře.

7.1.4 Nastavení funkcí tachometru

**Informace**

Při dodávce jsou aktivovány jen režimy zobrazení **SPEED/H** a **SPEED/ODO**.

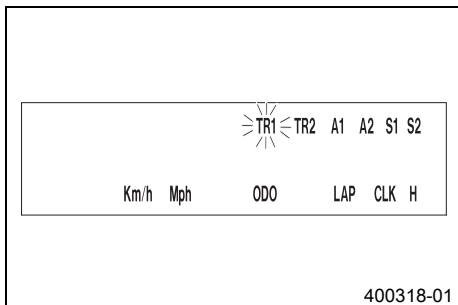
**Podmínka**

Motocykl stojí.

- Tlačítko krátce stiskněte tolikrát, až se na displeji vpravo dole zobrazí ukazatel **H**.
- Tlačítko přidržte stisknuté 3 - 5 sekund.
 - ✓ Zobrazí se menu nastavení a aktivované funkce.
- Krátkým stisknutím tlačítka přejděte k požadované funkci.
 - ✓ Zvolená funkce bliká.

Aktivace funkce

- Stiskněte tlačítko .
- ✓ Symbol zůstane zobrazen na displeji a ukazatel přejde na další funkci.

Deaktivace funkce

- Stiskněte tlačítko .
- ✓ Symbol na displeji zhasne a ukazatel přejde na další funkci.
- Všechny požadované funkce příslušně aktivujte nebo deaktivujte.
- Tlačítko přidržte stisknuté 3 - 5 sekund.
 - ✓ Nastavení se uloží do paměti a menu nastavení se uzavře.

**Informace**

Pokud se 20 sekund nestiskne žádné tlačítko nebo nepřijde impulz od snímače otáček kola, nastavení se automaticky uloží do paměti a menu nastavení se zavře.

7.1.5 Nastavení času

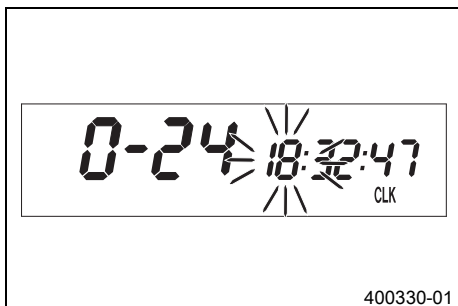
**Podmínka**

Motocykl stojí.

- Tlačítko krátce stiskněte tolikrát, až se na displeji vpravo dole zobrazí ukazatel **CLK**.
- Tlačítko přidržte stisknuté 3 - 5 sekund.
 - ✓ Ukazatel hodin bliká.
- Tlačítkem resp. tlačítkem nastavte ukazatel hodin.
- Krátce stiskněte tlačítko .
 - ✓ Bliká další segment ukazatele a lze jej nastavit.
- Stisknutím tlačítka a tlačítka lze nastavit další segmenty, analogicky k ukazateli hodin.

**Informace**

Sekundy lze nastavit pouze na nulu.

- Tlačítko přidržte stisknuté 3 - 5 sekund.
 - ✓ Nastavení se uloží do paměti a menu nastavení se uzavře.

**Informace**

Pokud se 20 sekund nestiskne žádné tlačítko nebo nepřijde impulz od snímače otáček kola, nastavení se automaticky uloží do paměti a menu nastavení se zavře.

7.1.6 Dotaz na čas soutěžního kola

**Informace**

Tuto funkci lze vyvolat jen tehdy, když byla stopována soutěžní kola.

Podmínka

Motocykl stojí.

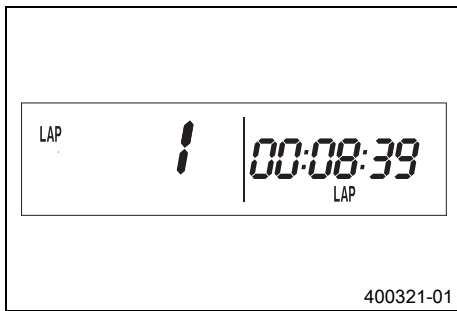

- Tlačítko krátce stiskněte tolikrát, až se na displeji vpravo dole zobrazí ukazatel **LAP**.
- Krátce stiskněte tlačítko .
- ✓ Na levé straně displeje se zobrazí **LAP 1**.
- Tlačítkem lze vyvolat soutěžní kola 1-10.
- Tlačítko bez funkce.
- Krátce stiskněte tlačítko .
- ✓ další režim zobrazení

**Informace**

Pokud přijde impulz ze snímače otáček kola, vrátí se levá strana displeje zpět do režimu **SPEED**.

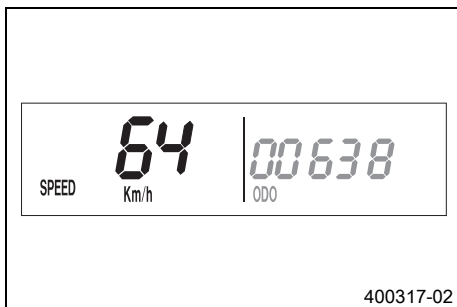
7.1.7 Režim zobrazení SPEED (rychlost)

- Tlačítko krátce stiskněte tolikrát, až se vlevo na displeji objeví požadovaný ukazatel **SPEED**.

V režimu zobrazení **SPEED** se zobrazuje aktuální rychlost. Aktuální rychlost lze zobrazovat v **Km/h** nebo v **Mph**.

**Informace**

Provedte nastavení používané ve vaší zemi.

Jakmile přijde impulz z předního kola, přepne se levá strana displeje tachometru do režimu **SPEED** a zobrazí se aktuální rychlost.

7.1.8 Režim zobrazení SPEED/H (provozní hodiny)**Podmínka**

- Motocykl stojí.

- Tlačítko krátce stiskněte tolikrát, až se na displeji vpravo dole zobrazí ukazatel **H**.

V režimu zobrazení **H** se zobrazí provozní hodiny motoru.

Počítadlo provozních hodin ukládá celkovou dobu jízdy do paměti.

**Informace**

Počítadlo provozních hodin je nezbytné pro dodržení intervalu servisních prací. Pokud je tachometr při rozjíždění v režimu zobrazení **H**, automaticky se přepne do režimu zobrazení **ODO**.

Režim zobrazení **H** je během jízdy potlačen.

Stiskněte tlačítko .	bez funkce
Stiskněte tlačítko .	bez funkce
Tlačítko přidrže stisknuté 3 - 5 sekund.	Ukazatel se přepne do menu nastavení funkcí tachometru.
Krátce stiskněte tlačítko .	další režim zobrazení

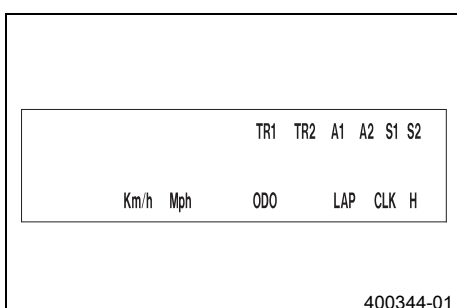
7.1.9 Menu nastavení**Podmínka**

- Motocykl stojí.

- Tlačítko krátce stiskněte tolikrát, až se na displeji vpravo dole zobrazí ukazatel **H**.

- Tlačítko přidrže stisknuté 3 - 5 sekund.

Menu nastavení zobrazuje aktivovaných funkcí.

**Informace**

Pokud po dobu 20 sekund nestisknete žádné tlačítko, budou nastavení automaticky uložena.

Stiskněte tlačítko + .	deaktivuje blikající ukazatel
Stiskněte tlačítko - .	deaktivuje blikající ukazatel
Krátce stiskněte tlačítko 0 .	přepne na další ukazatel beze změny
Tlačítko 0 při- držte stisknuté 3 - 5 sekund.	Menu nastavení se spustí, uloží nastavení a přepne na H nebo ODO .

7.1.10 Menu měrné jednotky

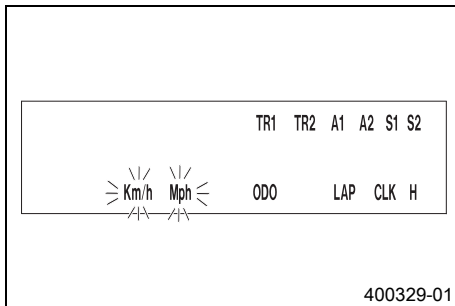

Podmínka

- Motocykl stojí.
- Tlačítko **0** krátce stiskněte tolikrát, až se na displeji vpravo dole zobrazí ukazatel **H**.
- Stiskněte tlačítko **-**.

V režimu měrných jednotek lze přepínat měrnou jednotku.

Informace

Pokud po dobu 20 sekund nestisknete žádné tlačítko, budou nastavení automaticky uložena.

Stiskněte tlačítko + .	Zahájení výběru, aktivuje ukazatel Km/h
Stiskněte tlačítko - .	aktivuje ukazatel Mph
Krátce stiskněte tlačítko 0 .	přepnutí na další ukazatel, přepnutí z výběru do menu nastavení
Tlačítko 0 při- držte stisknuté 3 - 5 sekund.	uložení a zavření menu nastavení

7.1.11 Režim zobrazení SPEED/CLK (čas)

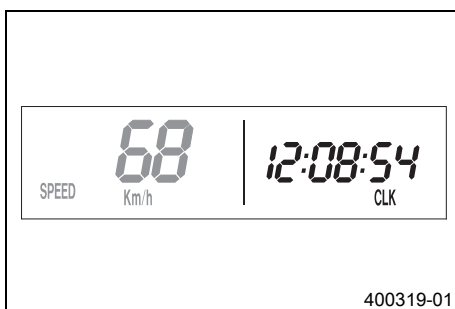

- Tlačítko **0** krátce stiskněte tolikrát, až se na displeji vpravo dole zobrazí ukazatel **CLK**.

V režimu zobrazení **CLK** se zobrazí čas.

Stiskněte tlačítko + .	bez funkce
Stiskněte tlačítko - .	bez funkce
Tlačítko 0 při- držte stisknuté 3 - 5 sekund.	Ukazatel přejde do menu nastavení hodin.
Krátce stiskněte tlačítko 0 .	další režim zobrazení

7.1.12 Nastavení času

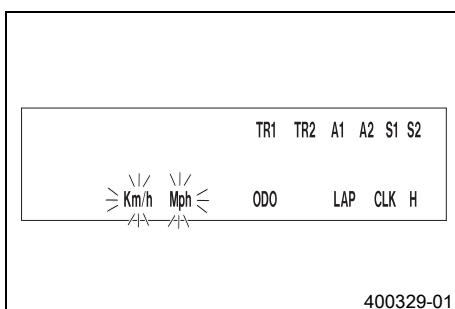

Podmínka

- Motocykl stojí.
- Tlačítko **0** krátce stiskněte tolikrát, až se na displeji vpravo dole zobrazí ukazatel **CLK**.
- Tlačítko **0** přidrže stisknuté 3 - 5 sekund.

Stiskněte tlačítko + .	zvyšuje hodnotu
Stiskněte tlačítko - .	snižuje hodnotu
Krátce stiskněte tlačítko 0 .	přejde k další hodnotě



Tlačítko  při- držte stisknuté 3 - 5 sekund.	spouští a opouští menu nastavení (SETUP)
---	--

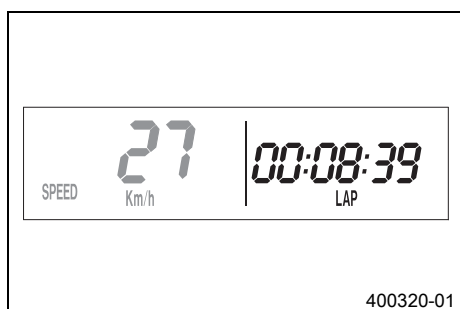



7.1.13 Režim zobrazení SPEED/LAP (čas kola)



- Tlačítko  krátce stiskněte tolikrát, až se na displeji vpravo dole zobrazí ukazatel **LAP**.

V režimu zobrazení **LAP** lze stopkami měřit časy až 10 kol.



 Informace	Pokud po stisknutí tlačítka  dále běží čas kola, je obsazených 9 paměťových míst. Kolo 10 se musí zastavit pomocí tlačítka  .
--	--



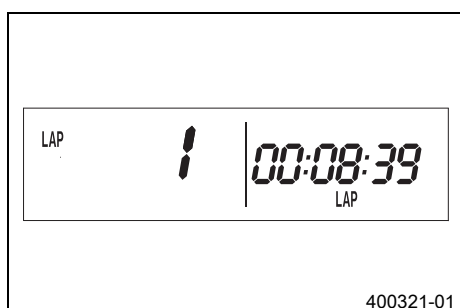

Stiskněte tlačítko  .	Spustí nebo zastaví hodiny.
Stiskněte tlačítko  .	Zastaví běžící čas kola, uloží jej do paměti a stopky zahájí další kolo.
Tlačítko  při- držte stisknuté 3 - 5 sekund.	Stopky a čas kola se vynulují.
Krátce stiskněte tlačítko  .	další režim zobrazení

7.1.14 Dotaz na čas soutěžního kola





Podmínka

- Motocykl stojí.
- Tlačítko  krátce stiskněte tolikrát, až se na displeji vpravo dole zobrazí ukazatel **LAP**.
- Krátce stiskněte tlačítko .



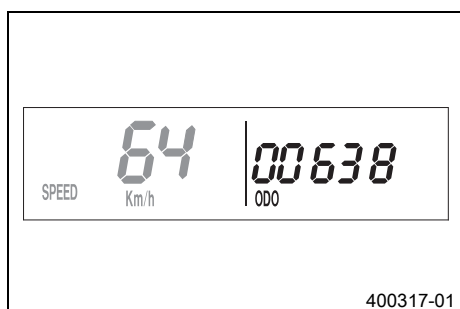

Stiskněte tlačítko  .	výběr kola 1-10
Stiskněte tlačítko  .	bez funkce
Tlačítko  při- držte stisknuté 3 - 5 sekund.	bez funkce
Krátce stiskněte tlačítko  .	další režim zobrazení

7.1.15 Režim zobrazení SPEED/ODO (počítadlo ujetých kilometrů)



- Tlačítko  krátce stiskněte tolikrát, až se na displeji vpravo dole zobrazí ukazatel **ODO**.

V režimu zobrazení **ODO** se zobrazí celkový počet ujetých kilometrů.

Stiskněte tlačítko  .	bez funkce
Stiskněte tlačítko  .	bez funkce
Tlačítko  při- držte stisknuté 3 - 5 sekund.	bez funkce
Krátce stiskněte tlačítko  .	další režim zobrazení

7.1.16 Režim zobrazení SPEED/TR1 (Tripmaster 1)

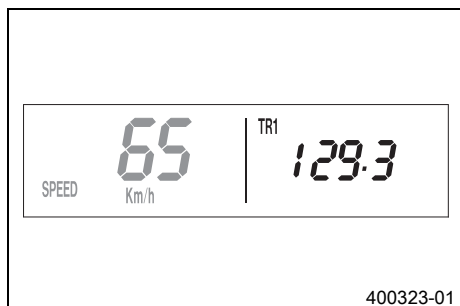

- Tlačítko krátce stiskněte tolikrát, až se na displeji vpravo nahoře zobrazí ukazatel **TR1**.

TR1(Tripmaster 1) běží stále a počítá do 999,9.

Pomocí něj lze měřit délky tras při vyjíždkách nebo vzdálenosti mezi dvěma zastávkami pro tankování.

TR1 je spojený s **A1** (průměrná rychlost 1) a **S1** (stopy 1).

Informace

Pokud se překročí 999,9, jsou hodnoty **TR1**, **A1** a **S1** automaticky nastaveny na 0,0.

Stiskněte tlačítko .	bez funkce
Stiskněte tlačítko .	bez funkce
Tlačítko při- držte stisknuté 3 - 5 sekund.	Ukazatele TR1 , A1 a S1 jsou nastaveny na 0,0.
Krátce stiskněte tlačítko .	další režim zobrazení

7.1.17 Režim zobrazení SPEED/TR2 (Tripmaster 2)

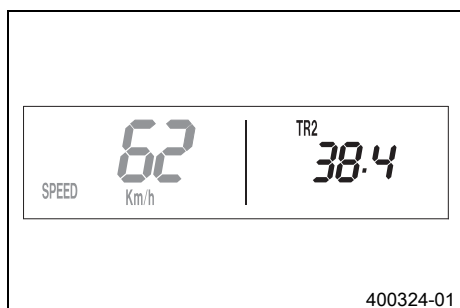

- Tlačítko krátce stiskněte tolikrát, až se na displeji vpravo nahoře zobrazí ukazatel **TR2**.

TR2(Tripmaster 2) běží stále a počítá do 999,9.

Zobrazená hodnota se může manuálně nastavit pomocí tlačítka a tlačítka . Velmi praktická funkce při jízdách podle roadbooku.

Informace

Hodnota **TR2** se také může manuálně upravit pomocí tlačítka a tlačítka . Pokud se překročí 999,9, hodnota **TR2** se automaticky nastaví na 0,0.

Stiskněte tlačítko .	Zvyšuje hodnotu TR2 .
Stiskněte tlačítko .	Snižuje hodnotu TR2 .
Tlačítko při- držte stisknuté 3 - 5 sekund.	Maže hodnoty TR2 .
Krátce stiskněte tlačítko .	další režim zobrazení

7.1.18 Nastavení TR2 (Tripmaster 2)

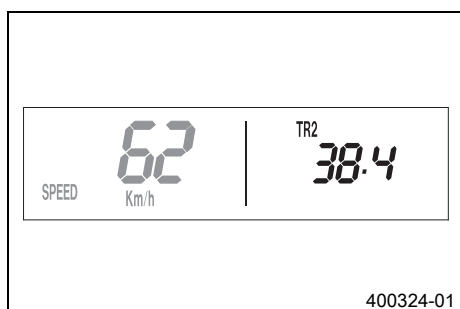

Podmínka

- Motocykl stojí.

- Tlačítko krátce stiskněte tolikrát, až se na displeji vpravo nahoře zobrazí ukazatel **TR2**.



- Stiskněte tlačítko 2 - 3 sekundy, až začne blikat **TR2**.

Zobrazená hodnota se může manuálně nastavit pomocí tlačítka a tlačítka . Velmi praktická funkce při jízdách podle roadbooku.

Informace

Hodnota **TR2** se také může manuálně upravit pomocí tlačítka a tlačítka . Pokud se překročí 999,9, hodnota **TR2** se automaticky nastaví na 0,0.

Stiskněte tlačítko .	Zvyšuje hodnotu TR2 .
Stiskněte tlačítko .	Snižuje hodnotu TR2 .

Tlačítko  při- držte stisknuté 3 - 5 sekund.	Maže hodnoty TR2 .
Krátce stiskněte tlačítko  .	další režim zobrazení





7.1.19 Režim zobrazení SPEED/A1 (průměrná rychlost 1)



- Tlačítko  krátce stiskněte tolikrát, až se na displeji vpravo nahoře zobrazí ukazatel **A1**.

A1 (průměrná rychlost 1) zobrazuje průměrnou rychlost na základě výpočtu z **TR1** (Tripmaster 1) a **S1** (stopky 1).

Výpočet této hodnoty je aktivovaný prvním impulzem snímače kola a končí 3 sekundy po posledním impulzu.

Stiskněte tlačítko  .	bez funkce
Stiskněte tlačítko  .	bez funkce
Tlačítko  při- držte stisknuté 3 - 5 sekund.	Ukazatele TR1 , A1 a S1 jsou nastaveny na 0,0.
Krátce stiskněte tlačítko  .	další režim zobrazení





7.1.20 Režim zobrazení SPEED/A2 (průměrná rychlost 2)



- Tlačítko  krátce stiskněte tolikrát, až se na displeji vpravo nahoře zobrazí ukazatel **A2**.

A2 (průměrná rychlost 2) zobrazuje průměrnou rychlost na základě aktuální rychlosti, pokud běží stopky **S2** (stopky 2).

Informace
Pokud se **S2** po jízdě nezastaví, může se zobrazená hodnota lišit od skutečné průměrné rychlosti.

Stiskněte tlačítko  .	bez funkce
Stiskněte tlačítko  .	bez funkce
Tlačítko  při- držte stisknuté 3 - 5 sekund.	Ukazatele TR2 , A2 a S2 se nastaví na 0,0.
Krátce stiskněte tlačítko  .	další režim zobrazení





7.1.21 Režim zobrazení SPEED/S1 (stopky 1)



- Tlačítko  krátce stiskněte tolikrát, až se na displeji vpravo nahoře zobrazí ukazatel **S1**.

S1 (stopky 1) ukazují čas jízdy na základě **TR1** a běží dále, jakmile přijde impulz se snímače kola.

Výpočet této hodnoty začíná s prvním impulzem snímače kola a končí 3 sekundy po posledním impulzu.

Stiskněte tlačítko  .	bez funkce
Stiskněte tlačítko  .	bez funkce
Tlačítko  při- držte stisknuté 3 - 5 sekund.	Ukazatele TR1 , A1 a S1 jsou nastaveny na 0,0.
Krátce stiskněte tlačítko  .	další režim zobrazení

7.1.22 Režim zobrazení SPEED/S2 (stopky 2)



- Tlačítko **+** krátce stiskněte tolikrát, až se na displeji vpravo nahoře zobrazí ukazatel **S2**.

S2 (stopky 2) jsou manuální stopky.

Pokud v pozadí běží **S2**, bliká na displeji tachometru ukazatel **S2**.

Stiskněte tlačítko + .	Spouští nebo zastavuje S2 .
Stiskněte tlačítko - .	bez funkce
Tlačítko + přidržte stisknuté 3 - 5 sekund.	Ukazatele S2 , a A2 jsou nastaveny na 0,0.
Krátce stiskněte tlačítko + .	další režim zobrazení

7.1.23 Přehled funkcí

Ukazatel	Stiskněte tlačítko + .	Stiskněte tlačítko - .	Tlačítko + přidržte stisknuté 3 - 5 sekund.	Krátce stiskněte tlačítko + .
Režim zobrazení SPEED/H (provozní hodiny)	bez funkce	bez funkce	Ukazatel se přepne do menu nastavení funkcí tachometru.	další režim zobrazení
Menu nastavení	deaktivuje blikající ukazatel	deaktivuje blikající ukazatel	Menu nastavení se spustí, uloží nastavení a přepne na H nebo ODO .	přepne na další ukazatel beze změny
Menu měrné jednotky	Zahájení výběru, aktivuje ukazatel Km/h	aktivuje ukazatel Mph	uložení a zavření menu nastavení	přepnutí na další ukazatel, přepnutí z výběru do menu nastavení
Režim zobrazení SPEED/CLK (čas)	bez funkce	bez funkce	Ukazatel přejde do menu nastavení hodin.	další režim zobrazení
Nastavení času	zvyšuje hodnotu	snižuje hodnotu	spouští a opouští menu nastavení (SETUP)	přejde k další hodnotě
Režim zobrazení SPEED/LAP (čas kola)	Spustí nebo zastaví hodiny.	Zastaví běžící čas kola, uloží jej do paměti a stopky zahájí další kolo.	Stopky a čas kola se vynulují.	další režim zobrazení
Dotaz na čas soutěžního kola	výběr kola 1-10	bez funkce	bez funkce	další režim zobrazení
Režim zobrazení SPEED/ODO (počítadlo ujetých kilometrů)	bez funkce	bez funkce	bez funkce	další režim zobrazení
Režim zobrazení SPEED/TR1 (Tripmaster 1)	bez funkce	bez funkce	Ukazatele TR1 , A1 a S1 jsou nastaveny na 0,0.	další režim zobrazení
Režim zobrazení SPEED/TR2 (Tripmaster 2)	Zvyšuje hodnotu TR2 .	Snižuje hodnotu TR2 .	Maže hodnoty TR2 .	další režim zobrazení
Nastavení TR2 (Tripmaster 2)	Zvyšuje hodnotu TR2 .	Snižuje hodnotu TR2 .	Maže hodnoty TR2 .	další režim zobrazení
Režim zobrazení SPEED/A1 (průměrná rychlost 1)	bez funkce	bez funkce	Ukazatele TR1 , A1 a S1 jsou nastaveny na 0,0.	další režim zobrazení
Režim zobrazení SPEED/A2 (průměrná rychlost 2)	bez funkce	bez funkce	Ukazatele TR2 , A2 a S2 se nastaví na 0,0.	další režim zobrazení
Režim zobrazení SPEED/S1 (stopky 1)	bez funkce	bez funkce	Ukazatele TR1 , A1 a S1 jsou nastaveny na 0,0.	další režim zobrazení
Režim zobrazení SPEED/S2 (stopky 2)	Spouští nebo zastavuje S2 .	bez funkce	Ukazatele S2 , a A2 jsou nastaveny na 0,0.	další režim zobrazení

7.1.24 Přehled podmínek a aktivovatelnosti

Ukazatel	Motocykl stojí.	Menu aktivovatelné
Režim zobrazení SPEED/H (provozní hodiny)	•	
Menu nastavení	•	
Menu měrné jednotky	•	
Nastavení času	•	
Režim zobrazení SPEED/LAP (čas kola)		•
Dotaz na čas soutěžního kola	•	
Režim zobrazení SPEED/TR1 (Tripmaster 1)		•
Režim zobrazení SPEED/TR2 (Tripmaster 2)		•
Nastavení TR2 (Tripmaster 2)	•	
Režim zobrazení SPEED/A1 (průměrná rychlost 1)		•
Režim zobrazení SPEED/A2 (průměrná rychlost 2)		•
Režim zobrazení SPEED/S1 (stopky 1)		•
Režim zobrazení SPEED/S2 (stopky 2)		•

7.2 Všechny modely SIXDAYS

7.2.1 Tlačítka tachometru

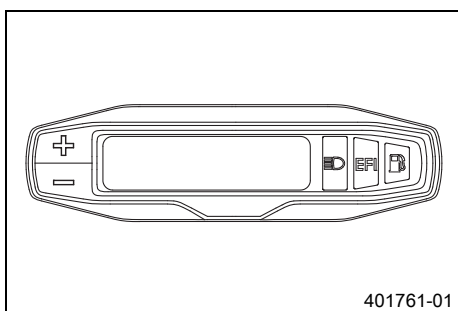

401761-01

- Tlačítkem **+** se ovládají různé funkce.
- Tlačítkem **-** se ovládají různé funkce.

i Informace

Při dodávce jsou aktivovány jen režimy zobrazení **SPEED/H** a **SPEED/ODO**.

7.2.2 Aktivace a test

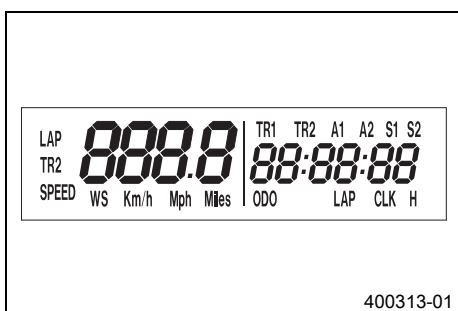

400313-01

Aktivace tachometru

Tachometr se aktivuje, pokud stisknete jedno z tlačítek nebo přijde impuls ze snímače otáček kola.

Test displeje

Pro funkční kontrolu displeje se na chvíli rozsvítí všechny zobrazovací prvky.

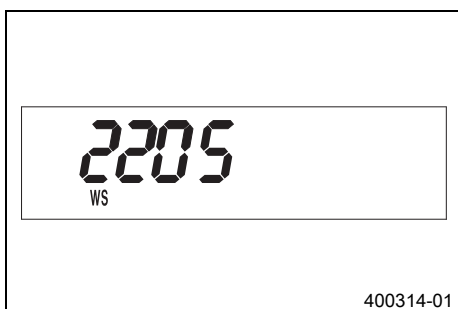

400314-01

WS (wheel size)

Po funkční kontrole displeje se na chvíli zobrazí obvod kola **WS** (wheel size).

i Informace

Číslo 2205 odpovídá obvodu 21" předního kola se sériovými pneumatikami.

Potom se zobrazí posledně zvolený režim.

7.2.3 Nastavení kilometrů nebo mílí

i Informace

Pokud změníte jednotku, hodnota **ODO** zůstane zachovaná a příslušně se přepočítá. Hodnoty **TR1**, **TR2**, **A1**, **A2** a **S1** se při změně jednotky vymažou.

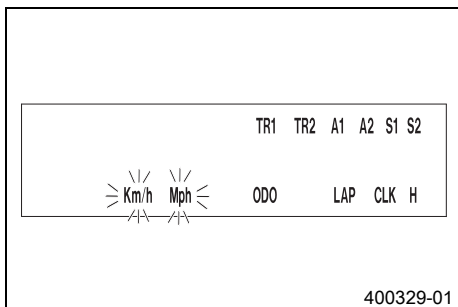
**Podmínka**

Motocykl stojí.

- Krátce stiskněte tlačítko **+** tolikrát, až se na displeji vpravo dole zobrazí ukazatel **H**.
- Přidrže stisknuté tlačítko **+** 2 - 3 sekundy.
 - ✓ Zobrazí se menu nastavení a aktivované funkce.
- Krátce stiskněte tlačítko **+** tolikrát, až začne blikat ukazatel **Km/h/Mph**.

Nastavení Km/h

- Stiskněte tlačítko **+**.

Nastavení Mph

- Stiskněte tlačítko **-**.
- Čekajte 3 - 5 sekund
 - ✓ Nastavení jsou uložena.

**Informace**

Pokud po dobu 10 -12 sekund nestisknete žádné tlačítko nebo nepřijde impuls od snímače otáček kola, nastavení se automaticky uloží do paměti a menu nastavení se zavře.

7.2.4 Nastavení funkcí tachometru**Informace**

Při dodávce jsou aktivovány jen režimy zobrazení **SPEED/H** a **SPEED/ODO**.

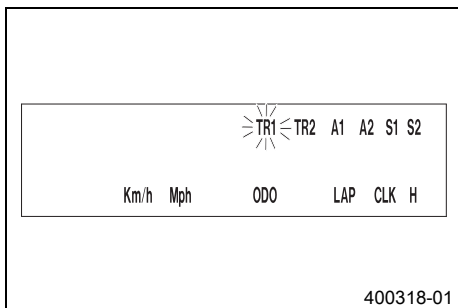
**Podmínka**

Motocykl stojí.

- Krátce stiskněte tlačítko **+** tolikrát, až se na displeji vpravo dole zobrazí ukazatel **H**.
- Přidrže stisknuté tlačítko **+** 2 - 3 sekundy.
 - ✓ Zobrazí se menu nastavení a aktivované funkce.

**Informace**

Pokud po dobu 10-12 sekund nestisknete žádné tlačítko, budou nastavení automaticky uložena.
Pokud se 20 sekund nestiskne žádné tlačítko nebo nepřijde impuls od snímače otáček kola, nastavení se automaticky uloží do paměti a menu nastavení se zavře.

- Krátce stiskněte tlačítko **+** tolikrát, až začne blikat požadovaná funkce.
 - ✓ Zvolená funkce bliká.

Aktivace funkce

- Stiskněte tlačítko **+**.
 - ✓ Symbol zůstane zobrazen na displeji a zobrazení se přepne na další funkci.

Deaktivace funkce

- Stiskněte tlačítko **-**.
 - ✓ Symbol na displeji zhasne a zobrazení se přepne na další funkci.

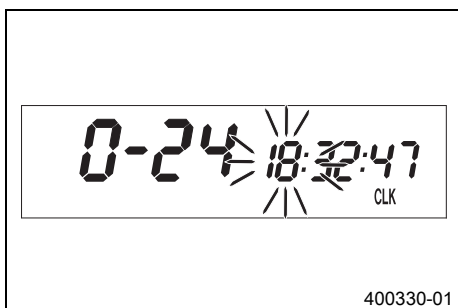
7.2.5 Nastavení času**Podmínka**

Motocykl stojí.

- Krátce stiskněte tlačítko **+** tolikrát, až se na displeji vpravo dole zobrazí ukazatel **CLK**.
- Přidrže stisknuté tlačítko **+** 2 - 3 sekundy.
 - ✓ Ukazatel hodin bliká.
- Tlačítkem **+** resp. tlačítkem **-** nastavte ukazatel hodin.
- Čekajte 3 - 5 sekund
 - ✓ Bliká další segment ukazatele a lze jej nastavit.

- Stisknutím tlačítka **+** a tlačítka **-** lze nastavit další segmenty, analogicky k ukazateli hodin.

i Informace

Sekundy lze nastavit pouze na nulu.
Pokud po dobu 15 -20 sekund nestisknete žádné tlačítko nebo nepřijde impulz od snímače otáček kola, nastavení se automaticky uloží do paměti a menu nastavení se zavře.

7.2.6 Dotaz na čas soutěžního kola

i Informace

Tuto funkci lze vyvolat jen tehdy, když byla stopována soutěžní kola.

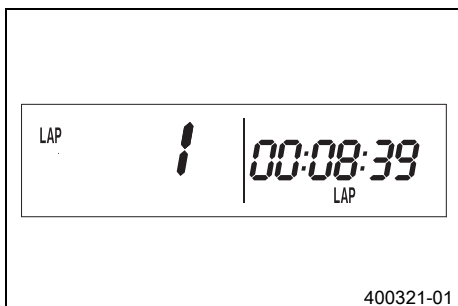

Podmínka

Motocykl stojí.

- Krátce stiskněte tlačítko **+** tolikrát, až se na displeji vpravo dole zobrazí ukazatel **LAP**.
- Krátce stiskněte tlačítko **+**.
✓ Na levé straně displeje se zobrazí **LAP 1**.
- Kola 1-10 lze vyvolat tlačítkem **-**.
- Přidržte tlačítko **+** stisknuté 3-5 sekund a časy kol se vymažou.
- Krátce stiskněte tlačítko **+**.
✓ další režim zobrazení

i Informace

Pokud přijde impulz ze snímače otáček kola, vrátí se levá strana displeje zpět do režimu **SPEED**.

7.2.7 Režim zobrazení SPEED (rychlost)

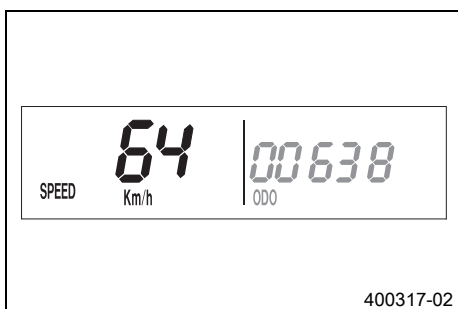

- Krátce stiskněte tlačítko **+** tolikrát, až se na displeji vlevo zobrazí ukazatel **SPEED**.

V režimu zobrazení **SPEED** se zobrazuje aktuální rychlost.

Aktuální rychlost lze zobrazovat v **Km/h** nebo v **Mph**.

i Informace

Proveďte nastavení používané ve vaší zemi.
Jakmile přijde impulz z předního kola, přepne se levá strana displeje tachometru do režimu **SPEED** a zobrazí se aktuální rychlost.

7.2.8 Režim zobrazení SPEED/H (provozní hodiny)



Podmínka

- Motocykl stojí.
- Krátce stiskněte tlačítko **+** tolikrát, až se na displeji vpravo dole zobrazí ukazatel **H**.

V režimu zobrazení **H** se zobrazí provozní hodiny motoru.



Počítadlo provozních hodin ukládá celkovou dobu jízdy do paměti.

i Informace

Počítadlo provozních hodin je nezbytné pro dodržení intervalu servisních prací.
Pokud je tachometr při rozjíždění v režimu zobrazení **H**, automaticky se přepne do režimu zobrazení **ODO**.

Režim zobrazení **H** je během jízdy potlačen.



Přidržte stisknuté tlačítko + 2 - 3 sekundy.	Ukazatel se přepne do menu nastavení funkcí tachometru.
Krátce stiskněte tlačítko + .	další režim zobrazení

Přidržené stisknuté tlačítko  2 - 3 sekundy.	bez funkce
Krátce stiskněte tlačítko  .	bez funkce

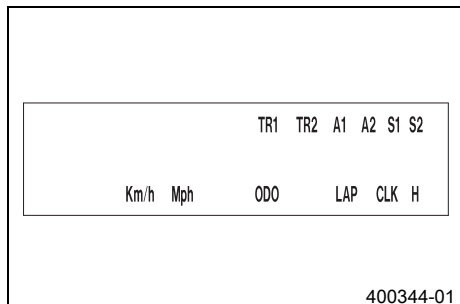
7.2.9 Menu nastavení







Podmínka

- Motocykl stojí.
- Krátce stiskněte tlačítko  tolikrát, až se na displeji vpravo dole zobrazí ukazatel **H**.
- Přidržené stisknuté tlačítko  2 - 3 sekundy.

Menu nastavení zobrazuje aktivovaných funkcí.

Informace



Tlačítko  stiskněte krátce tolikrát, až je dosažena požadovaná funkce. Pokud po dobu 20 sekund nestisknete žádné tlačítko, budou nastavení automaticky uložena.

Krátce stiskněte tlačítko  .	aktivuje blikající ukazatel a přepne na další ukazatel
Přidržené stisknuté tlačítko  2 - 3 sekundy.	bez funkce
Krátce stiskněte tlačítko  .	deaktivuje blikající ukazatel a přepne na další ukazatel
Přidržené stisknuté tlačítko  2 - 3 sekundy.	bez funkce
Čekejte 3 - 5 sekund	přepne na další ukazatel beze změny
Čekejte 10 - 12 sekund	Menu nastavení se spustí, uloží nastavení a přepne na H nebo ODO .

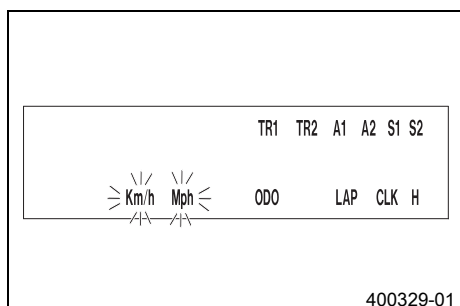
7.2.10 Nastavení měrné jednotky







Podmínka

- Motocykl stojí.
- Krátce stiskněte tlačítko  tolikrát, až se na displeji vpravo dole zobrazí ukazatel **H**.
- Přidržené stisknuté tlačítko  2 - 3 sekundy.
- Krátce stiskněte tlačítko  tolikrát, až začne blikat ukazatel **Km/h/Mph**.

V režimu měrných jednotek lze přepínat měrnou jednotku.

Informace

Pokud po dobu 5 sekund nestisknete žádné tlačítko, budou nastavení automaticky uložena.

Krátce stiskněte tlačítko  .	Zahájení výběru, aktivuje ukazatel Km/h
Přidržené stisknuté tlačítko  2 - 3 sekundy.	bez funkce
Krátce stiskněte tlačítko  .	aktivuje ukazatel Mph
Přidržené stisknuté tlačítko  2 - 3 sekundy.	bez funkce
Čekejte 3 - 5 sekund	přepnutí na další ukazatel, přepnutí z výběru do menu nastavení

Čekejte 10 - 12 sekund	uložení a zavření menu nastavení
------------------------	----------------------------------

7.2.11 Režim zobrazení SPEED/CLK (přesný čas)

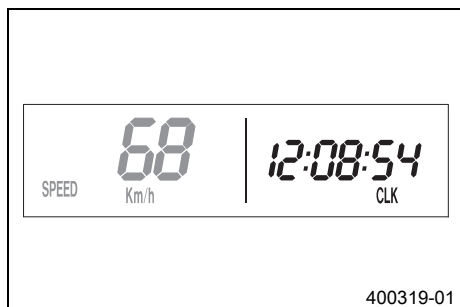

- Krátce stiskněte tlačítko **+** tolikrát, až se na displeji vpravo dole zobrazí ukazatel **CLK**.

V režimu zobrazení **CLK** se zobrazuje přesný čas.

Přidržené stisknuté tlačítko + 2 - 3 sekundy.	Ukazatel se přepne do menu nastavení hodin.
Krátce stiskněte tlačítko + .	další režim zobrazení
Přidržené stisknuté tlačítko - 2 - 3 sekundy.	bez funkce
Krátce stiskněte tlačítko - .	bez funkce

7.2.12 Nastavení času



Podmínka

- Motocykl stojí.
- Krátce stiskněte tlačítko **+** tolikrát, až se na displeji vpravo dole zobrazí ukazatel **CLK**.
- Přidržené stisknuté tlačítko **+** 2 - 3 sekundy.

Přidržené stisknuté tlačítko + 2 - 3 sekundy.	zvyšuje hodnotu
Krátce stiskněte tlačítko + .	zvyšuje hodnotu
Přidržené stisknuté tlačítko - 2 - 3 sekundy.	snižuje hodnotu
Krátce stiskněte tlačítko - .	snižuje hodnotu
Čekejte 3 - 5 sekund	přepnutí na další hodnotu
Čekejte 10 - 12 sekund	opuštění menu nastavení

7.2.13 Režim zobrazení SPEED/LAP (čas kola)

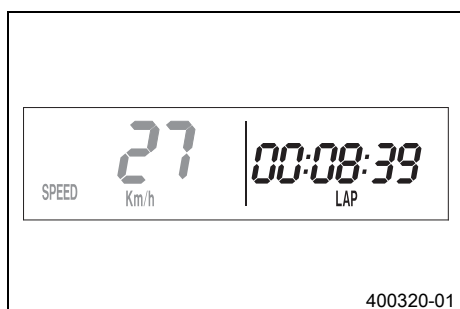

- Krátce stiskněte tlačítko **+** tolikrát, až se na displeji vpravo dole zobrazí ukazatel **LAP**.

V režimu zobrazení **LAP** lze stopkami měřit časy až 10 kol.

i Informace	Pokud po stisknutí tlačítka - dále běží čas kola, je obsazených 9 paměťových míst. Kolo 10 se musí zastavit pomocí tlačítka + .
---------------------------	--

Přidržené stisknuté tlačítko + 2 - 3 sekundy.	Stopky a čas kola se vynulují.
Krátce stiskněte tlačítko + .	další režim zobrazení
Přidržené stisknuté tlačítko - 2 - 3 sekundy.	Zastaví hodiny.
Krátce stiskněte tlačítko - .	Spustí hodiny nebo zastaví běžící čas kola, uloží jej do paměti a stopky zahájí další kolo.

7.2.14 Dotaz na čas soutěžního kola

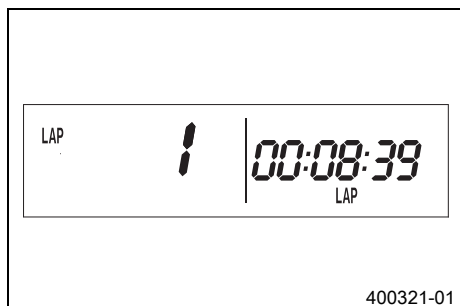
**Podmínka**

- Motocykl stojí.
- Krátce stiskněte tlačítko **+** tolikrát, až se na displeji vpravo dole zobrazí ukazatel **LAP**.
- Krátce stiskněte tlačítko **+**.

Přidržené stisknuté tlačítko + 2 - 3 sekundy.	Stopy a čas kola se vynulují.
Krátce stiskněte tlačítko + .	výběr kola 1-10
Přidržené stisknuté tlačítko - 2 - 3 sekundy.	bez funkce
Krátce stiskněte tlačítko - .	dotaz na čas dalšího soutěžního kola

7.2.15 Režim zobrazení SPEED/ODO (počítadlo ujetých kilometrů)

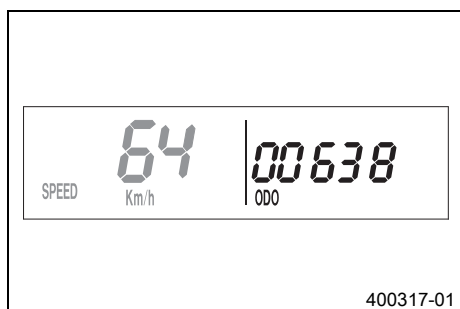

- Krátce stiskněte tlačítko **+** tolikrát, až se na displeji vpravo dole zobrazí ukazatel **ODO**.

V režimu zobrazení **ODO** se zobrazí celkový počet ujetých kilometrů.

Přidržené stisknuté tlačítko + 2 - 3 sekundy.	bez funkce
Krátce stiskněte tlačítko + .	další režim zobrazení
Přidržené stisknuté tlačítko - 2 - 3 sekundy.	bez funkce
Krátce stiskněte tlačítko - .	bez funkce

7.2.16 Režim zobrazení SPEED/TR1 (Tripmaster 1)

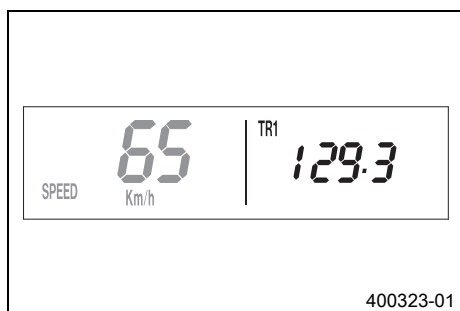

- Krátce stiskněte tlačítko **+** tolikrát, až se na displeji vpravo nahoře zobrazí ukazatel **TR1**.

TR1 (Tripmaster 1) běží vždy a počítá do 999,9.

Pomocí něj lze měřit délky tras při vyjíždkách nebo vzdálenosti mezi dvěma zastávkami pro tankování.

TR1 je propojen s **A1** (průměrná rychlost 1) a **S1** (stopy 1).

i Informace

Pokud se překročí 999,9, nastaví se hodnoty **TR1**, **A1** a **S1** automaticky na 0,0.

Přidržené stisknuté tlačítko + 2 - 3 sekundy.	Ukazatele TR1 , A1 a S1 se nastaví na 0,0.
Krátce stiskněte tlačítko + .	další režim zobrazení
Přidržené stisknuté tlačítko - 2 - 3 sekundy.	bez funkce
Krátce stiskněte tlačítko - .	bez funkce

7.2.17 Režim zobrazení SPEED/TR2 (Tripmaster 2)

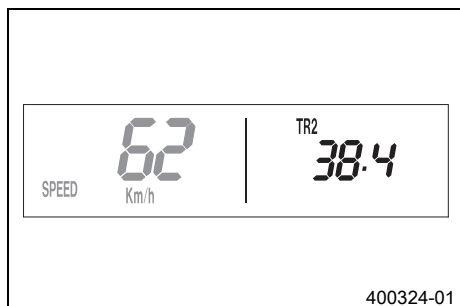

- Krátce stisknete tlačítko **+** tolikrát, až se na displeji vpravo nahoře zobrazí ukazatel **TR2**.

TR2 (Tripmaster 2) běží vždy a počítá do 999,9.

Přidržíte stisknuté tlačítko + 2 - 3 sekundy.	Maže hodnoty TR2 a A2 .
Krátce stisknete tlačítko + .	další režim zobrazení
Přidržíte stisknuté tlačítko - 2 - 3 sekundy.	Snižuje hodnotu TR2 .
Krátce stisknete tlačítko - .	Snižuje hodnotu TR2 .

7.2.18 Nastavení TR2 (Tripmaster 2)

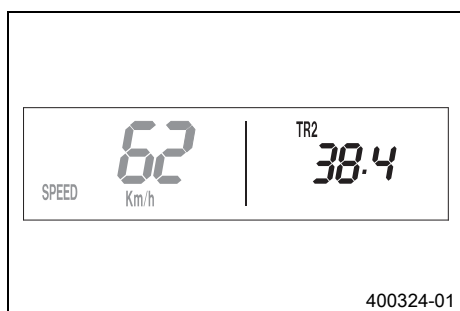
**Podmínka**

- Motocykl stojí.
- Krátce stisknete tlačítko **+** tolikrát, až se na displeji vpravo nahoře zobrazí ukazatel **TR2**.
- Stisknete tlačítko **-** 2 - 3 sekundy, až začne blikat **TR2**.

Zobrazená hodnota se může manuálně nastavit pomocí tlačítka **+** a tlačítka **-**. Velmi praktická funkce při jízdách podle roadbooku.

i Informace

Hodnota **TR2** se také může manuálně upravit pomocí tlačítka **+** a tlačítka **-**. Pokud se překročí 999,9, hodnota **TR2** se automaticky nastaví na 0,0.

Přidržíte stisknuté tlačítko + 2 - 3 sekundy.	Zvyšuje hodnotu TR2 .
Krátce stisknete tlačítko + .	Zvyšuje hodnotu TR2 .
Přidržíte stisknuté tlačítko - 2 - 3 sekundy.	Snižuje hodnotu TR2 .
Krátce stisknete tlačítko - .	Snižuje hodnotu TR2 .
Čekejte 10 - 12 sekund	uložení a zavření menu nastavení

7.2.19 Režim zobrazení SPEED/A1 (průměrná rychlost 1)



- Krátce stisknete tlačítko **+** tolikrát, až se na displeji vpravo nahoře zobrazí ukazatel **A1**.

A1 (průměrná rychlost 1) zobrazuje průměrnou rychlost vypočítanou z ukazatelů **TR1** (Tripmaster 1) a **S1** (stopky 1).

Výpočet této hodnoty se aktivuje s prvním impulzem s snímače otáček kola a končí 3 sekundy po posledním impulzu.

Přidržíte stisknuté tlačítko + 2 - 3 sekundy.	Ukazatele TR1 , A1 a S1 se nastaví na 0,0.
Krátce stisknete tlačítko + .	další režim zobrazení
Přidržíte stisknuté tlačítko - 2 - 3 sekundy.	bez funkce
Krátce stisknete tlačítko - .	bez funkce

7.2.20 Režim zobrazení SPEED/A2 (průměrná rychlost 2)

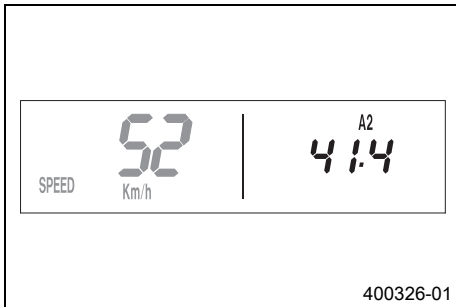

- Krátce stiskněte tlačítko **+** tolikrát, až se na displeji vpravo nahoře zobrazí ukazatel **A2**.

A2 (průměrná rychlost 2) zobrazuje průměrnou rychlost na základě aktuální rychlosti, pokud běží stopky **S2** (stopky 2).

i Informace

Pokud se **S2** po jízdě nezastaví, může se zobrazená hodnota lišit od skutečné průměrné rychlosti.

Krátce stiskněte tlačítko + .	další režim zobrazení
Přidržené stisknuté tlačítko + 2 - 3 sekundy.	bez funkce
Přidržené stisknuté tlačítko - 2 - 3 sekundy.	bez funkce
Krátce stiskněte tlačítko - .	bez funkce

7.2.21 Režim zobrazení SPEED/S1 (stopky 1)



- Krátce stiskněte tlačítko **+** tolikrát, až se na displeji vpravo nahoře zobrazí ukazatel **S1**.

S1 (stopky 1) zobrazují dobu jízdy na základě **TR1** a běží dál, pokud přichází impulz ze snímače otáček kola.

Výpočet této hodnoty se spouští s prvním impulzem snímače otáček kola a končí 3 sekundy po posledním impulzu.

Přidržené stisknuté tlačítko + 2 - 3 sekundy.	Ukazatele TR1 , A1 a S1 se nastaví na 0,0.
Krátce stiskněte tlačítko + .	další režim zobrazení
Přidržené stisknuté tlačítko - 2 - 3 sekundy.	bez funkce
Krátce stiskněte tlačítko - .	bez funkce

7.2.22 Režim zobrazení SPEED/S2 (stopky 2)



- Krátce stiskněte tlačítko **+** tolikrát, až se na displeji vpravo nahoře zobrazí ukazatel **S2**.

S2 (stopky 2) jsou manuální stopky.

Pokud běží **S2** v pozadí, bliká na displeji tachometru ukazatel **S2**.

Přidržené stisknuté tlačítko + 2 - 3 sekundy.	Ukazatele S2 a A2 se nastaví na 0,0.
Krátce stiskněte tlačítko + .	další režim zobrazení
Přidržené stisknuté tlačítko - 2 - 3 sekundy.	bez funkce
Krátce stiskněte tlačítko - .	Spustí nebo zastaví S2 .









7.2.23 Přehled funkcí

Ukazatel	Přidrže stisknuté tlačítko + 2 - 3 sekundy.	Krátce stiskněte tlačítko + .	Přidrže stisknuté tlačítko - 2 - 3 sekundy.	Krátce stiskněte tlačítko - .	Čekejte 3 - 5 sekund	Čekejte 10 - 12 sekund
Režim zobrazení SPEED/H (provozní hodiny)	Ukazatel se přepne do menu nastavení funkcí tachometru.	další režim zobrazení	bez funkce	bez funkce		
Menu nastavení	bez funkce	aktivuje blikající ukazatel a přepne na další ukazatel	bez funkce	deaktivuje blikající ukazatel a přepne na další ukazatel	přepne na další ukazatel beze změny	Menu nastavení se spustí, uloží nastavení a přepne na H nebo ODO .
Nastavení měrné jednotky	bez funkce	Zahájení výběru, aktivuje ukazatel Km/h	bez funkce	aktivuje ukazatel Mph	přepnutí na další ukazatel, přepnutí z výběru do menu nastavení	uložení a zavření menu nastavení
Režim zobrazení SPEED/CLK (přesný čas)	Ukazatel se přepne do menu nastavení hodin.	další režim zobrazení	bez funkce	bez funkce		
Nastavení času	zvysuje hodnotu	zvysuje hodnotu	snižuje hodnotu	snižuje hodnotu	přepnutí na další hodnotu	opuštění menu nastavení
Režim zobrazení SPEED/LAP (čas kola)	Stopky a čas kola se vynulují.	další režim zobrazení	Zastaví hodiny.	Spustí hodiny nebo zastaví běžící čas kola, uloží jej do paměti a stopky zahájí další kolo.		
Dotaz na čas soutěžního kola	Stopky a čas kola se vynulují.	výběr kola 1-10	bez funkce	dotaz na čas dalšího soutěžního kola		
Režim zobrazení SPEED/ODO (počítadlo ujetých kilometrů)	bez funkce	další režim zobrazení	bez funkce	bez funkce		
Režim zobrazení SPEED/TR1 (Tripmaster 1)	Ukazatele TR1 , A1 a S1 se nastaví na 0,0.	další režim zobrazení	bez funkce	bez funkce		
Režim zobrazení SPEED/TR2 (Tripmaster 2)	Maže hodnoty TR2 a A2 .	další režim zobrazení	Snižuje hodnotu TR2 .	Snižuje hodnotu TR2 .		
Nastavení TR2 (Tripmaster 2)	Zvyšuje hodnotu TR2 .	Zvyšuje hodnotu TR2 .	Snižuje hodnotu TR2 .	Snižuje hodnotu TR2 .		uložení a zavření menu nastavení
Režim zobrazení SPEED/A1 (průměrná rychlost 1)	Ukazatele TR1 , A1 a S1 se nastaví na 0,0.	další režim zobrazení	bez funkce	bez funkce		
Režim zobrazení SPEED/A2 (průměrná rychlost 2)	bez funkce	další režim zobrazení	bez funkce	bez funkce		
Režim zobrazení SPEED/S1 (stopky 1)	Ukazatele TR1 , A1 a S1 se nastaví na 0,0.	další režim zobrazení	bez funkce	bez funkce		
Režim zobrazení SPEED/S2 (stopky 2)	Ukazatele S2 a A2 se nastaví na 0,0.	další režim zobrazení	bez funkce	Spustí nebo zastaví S2 .		

7.2.24 Přehled podmínek a aktivovatelnosti

Ukazatel	Motocykl stojí.	Menu aktivovatelné
Režim zobrazení SPEED/H (provozní hodiny)	•	
Menu nastavení	•	
Nastavení měrné jednotky	•	
Nastavení času	•	
Režim zobrazení SPEED/LAP (čas kola)		•
Dotaz na čas soutěžního kola	•	
Režim zobrazení SPEED/TR1 (Tripmaster 1)		•
Režim zobrazení SPEED/TR2 (Tripmaster 2)		•
Nastavení TR2 (Tripmaster 2)	•	
Režim zobrazení SPEED/A1 (průměrná rychlost 1)		•
Režim zobrazení SPEED/A2 (průměrná rychlost 2)		•
Režim zobrazení SPEED/S1 (stopky 1)		•
Režim zobrazení SPEED/S2 (stopky 2)		•

8.1 Pokyny pro první uvedení do provozu

-  **Nebezpečí**
Nebezpečí úrazu Nebezpečí při snížené schopnosti řízení.
- Neuvádějte vozidlo do provozu, pokud jste požili alkohol, léky nebo drogy resp. nejste ve fyzicky nebo psychicky dobrém stavu.
-  **Výstraha**
Nebezpečí poranění Chybějící nebo závadný ochranný oděv představuje zvýšené bezpečnostní riziko.
- Ochranný oděv (helmu, jezdecké boty, rukavice, kalhoty a bundu s protektory) noste při každé jízdě. Používejte vždy ochranný oděv, který je v bezvadném stavu a odpovídá zákonným požadavkům.
-  **Výstraha**
Nebezpečí pádu Omezení jízdních vlastností v důsledku rozdílných profilů pneumatik na předním a zadním kole.
- Přední a zadní kolo smí být opatřeno pouze pneumatikami se stejným profilem, jinak by se vozidlo mohl stát nekontrolovatelné.
-  **Výstraha**
Nebezpečí úrazu Nebezpečná jízda při nevhodném způsobu jízdy.
- Přizpůsobte rychlost jízdy stavu vozovky a svým jízdním dovednostem.
-  **Výstraha**
Nebezpečí úrazu Nebezpečí úrazu při vození spolujezdce.
- Vaše vozidlo není určeno pro vození spolujezdce. Nevozte žádného spolujezdce.
-  **Výstraha**
Nebezpečí úrazu Selhání brzdové soustavy.
- Není-li nožní brzda uvolněná, obrušuje se soustavně brzdové obložení. Brzda zadního kola může selhat v důsledku přehřátí. Pokud nechcete brzdit, dejte nohu z pedálu brzdy.
-  **Výstraha**
Nebezpečí úrazu Nestabilní jízda.
- Nepřekračujte nejvyšší přípustnou celkovou hmotnost a zatížení náprav.
-  **Výstraha**
Nebezpečí odcizení Použití neoprávněnými osobami.
- Pokud běží motor, nenechávejte nikdy vozidlo stát bez dozoru. Zajistěte vozidlo proti zásahu nepovolané osoby.

 **Informace**
 Při provozu vašeho motocyklu mějte na paměti, že jiní lidé se mohou cítit obtěžováni nadměrným hlukem.

- Ujistěte se, že práce na kontrole dodávky provedl autorizovaný servis KTM.
 - ✓ Při předání vozidla obdržíte doklad o vydání a servisní knížku.
 - Před první jízdou si pozorně přečtěte celý návod na ovládání.
 - Seznamte se s ovládacími prvky.
 - Nastavte základní polohu páčky spojky. (☞ str. 80)
- (všechny modely EXC-F)**
- Nastavte mrtvý chod páčky ruční brzdy. (☞ str. 82)
- (všechny modely XCF-W)**
- Nastavte základní polohu páčky ruční brzdy. (☞ str. 82)
 - Nastavte základní polohu pedálu nožní brzdy. ☞ (☞ str. 86)
 - Nastavte základní polohu řadicí páky. ☞ (☞ str. 108)
 - Než uskutečnete větší jízdu, zvykněte si na vhodném povrchu na ovládání motocyklu.

 **Informace**
 Při jízdě v terénu doporučujeme, abyste jezdili s další osobou na druhém vozidle, abyste si mohli vzájemně pomoci.

- Vyzkoušejte si také jednou jet co nejpomaleji a ve stoje, abyste získali více citu pro motocykl.

- Nepodnikejte žádné jízdy v terénu, které by přesahovaly vaše schopnosti a zkušenosti.
- Během jízdy držte říditka pevně oběma rukama a nohy nechte na stupačkách.
- Berete-li si s sebou zavazadla, dbejte na bezpečné upevnění co nejbližší středu vozidla a na rovnoměrné rozložení hmotnosti na přední a zadní kolo.



Informace

Motocykly reagují citlivě na změny rozložení hmotnosti.

- Je nutno dodržovat nejvyšší přípustnou celkovou hmotnost a nejvyšší přípustné zatížení náprav.

Předepsaná hodnota

Nejvyšší přípustná celková hmotnost	335 kg
Nejvyšší přípustné zatížení nápravy vpředu	145 kg
Nejvyšší přípustné zatížení nápravy vzadu	190 kg

- Záběh motoru. (☛ str. 40)

8.2 Záběh motoru

- Během fáze náběhu nepřekračujte udaný počet otáček a výkon motoru.

Předepsaná hodnota

Maximální otáčky motoru	
první provozní hodinu	7 000 ot/min
Maximální výkon motoru	
první 3 provozní hodiny	≤ 75 %

- Vyvarujte se jízdy na plný plyn!

8.3 Příprava vozidla na ztížené podmínky nasazení



Informace

Použití vozidla při ztížených podmínkách, např. na písku, v mokřem nebo bahnitěm terénu může vést ke značně vyššímu opotřebení součástí, jako hnacího ústrojí, brzdové soustavy nebo komponent pérování. Z tohoto důvodu by mohla být kontrola nebo výměna součástí zapotřebí ještě před dosažením dalšího servisního termínu.

- Při ztížených podmínkách nasazení a pro zvýšení výkonu KTM doporučuje používat uvedený motorový olej.

Motorový olej (SAE 10W/60) (00062010035) (☛ str. 127)

- Vyčistěte vzduchový filtr a skříň vzduchového filtru. (☛ str. 70)



Informace

Vzduchový filtr kontrolujte cca každých 30 minut.

- Utěsněte schránku na vzduchový filtr. (☛ str. 70)
- Zajistěte dodatečně gumovou rukojeť. (☛ str. 80)
- Zkontrolujte elektrické konektory, zda nejsou vlhké nebo zrezivělé a zda jsou pevně utažené.
 - » Pokud se vyskytuje vlhkost, koroze nebo poškození:
 - Konektory vyčistěte a vysušte příp. vyměňte.

Ztížené podmínky nasazení jsou:

- Jízdy v suchém písku. (☛ str. 41)
- Jízdy v mokřem písku. (☛ str. 41)
- Jízdy v mokřem a bahnitěm terénu. (☛ str. 42)
- Jízdy při vysoké teplotě a nízké rychlosti. (☛ str. 42)
- Jízdy při nízké teplotě nebo na sněhu. (☛ str. 42)

8.4 Přípravy na jízdy v suchém písku



- Na vzduchový filtr namontujte kryt proti prachu.

Kryt vzduchového filtru proti prachu (7720692000)

i **Informace**

Dodržujte montážní návod **KTM PowerParts**.



- Na vzduchový filtr namontujte kryt proti písku.

Kryt vzduchového filtru proti písku (59006022000)

i **Informace**

Dodržujte montážní návod **KTM PowerParts**.



- Vyčistěte řetěz.

Prostředek na čištění řetězu (☛ str. 130)

- Namontujte ocelové řetězové kolo.

i **Tip**

Řetěz nemažte.

- Vyčistěte lamely chladiče.
- Opatrně vyrovnejte ohnuté lamely chladiče.

8.5 Přípravy na jízdy v mokřém písku



- Na vzduchový filtr namontujte kryt proti vodě.

Kryt vzduchového filtru proti vodě (77206921000)

i **Informace**

Dodržujte montážní návod **KTM PowerParts**.



- Vyčistěte řetěz.

Prostředek na čištění řetězu (☛ str. 130)

- Namontujte ocelové řetězové kolo.

i **Tip**

Řetěz nemažte.

- Vyčistěte lamely chladiče.
- Opatrně vyrovnejte ohnuté lamely chladiče.

8.6 Příprava na jízdy v mokřem a bahnitém terénu



600870-01

- Na vzduchový filtr namontujte kryt proti vodě.

Kryt vzduchového filtru proti vodě (77206921000)

**Informace**

Dodržujte montážní návod **KTM PowerParts**.



600868-01

- Namontujte ocelové řetězové kolo.
- Umyjte motocykl. (☛ str. 113)
- Opatrně vyrovnejte ohnuté lamely chladiče.

8.7 Přípravy pro jízdy při vysoké teplotě a nízké rychlosti



600868-01

- Přizpůsobte sekundární převod terénu.

**Informace**

Pokud by se z důvodů příliš dlouhého sekundárního převodu musela často aktivovat spojka, rychle by se zahříval motorový olej.

- Vyčistěte řetěz.

Prostředek na čištění řetězu (☛ str. 130)

- Vyčistěte lamely chladiče.
- Opatrně vyrovnejte ohnuté lamely chladiče.
- Zkontrolujte hladinu chladicí kapaliny. (☛ str. 105)

8.8 Přípravy pro jízdy při nízké teplotě nebo na sněhu



600870-01

- Na vzduchový filtr namontujte kryt proti vodě.

Kryt vzduchového filtru proti vodě (77206921000)

**Informace**

Dodržujte montážní návod **KTM PowerParts**.

9.1 Práce kontroly a údržby před každým uvedením do provozu

i Informace

Před každou jízdou zkontrolujte stav vozidla a jeho provozní bezpečnost. Vozidlo musí být při provozu v technicky bezvadném stavu.

- Zkontrolujte hladinu motorového oleje. (☞ str. 109)
- Zkontrolujte elektrickou soustavu.
- Zkontrolujte hladinu brzdové kapaliny brzdy předního kola. (☞ str. 83)
- Zkontrolujte hladinu brzdové kapaliny u brzdy zadního kola. (☞ str. 87)
- Zkontrolujte brzdové obložení brzdy předního kola. (☞ str. 84)
- Zkontrolujte brzdové obložení zadní brzdy. (☞ str. 88)
- Zkontrolujte funkci brzdové soustavy.
- Zkontrolujte hladinu chladicí kapaliny. (☞ str. 105)
- Zkontrolujte znečištění řetězu. (☞ str. 75)
- Zkontrolujte řetěz, řetězové kolo, řetězový pastorek a vedení řetězu. (☞ str. 77)
- Zkontrolujte napnutí řetězu. (☞ str. 75)
- Kontrolujte stav pneumatik. (☞ str. 93)
- Zkontrolujte tlak vzduchu v pneumatikách. (☞ str. 94)
- Zkontrolujte napnutí paprsků. (☞ str. 94)
- Vyčistěte prachové manžety na vidlici. (☞ str. 57)
- Odvzdušněte vidlice. (☞ str. 57)
- Zkontrolujte vzduchový filtr.
- Zkontrolujte nastavení a lehký chod všech ovládacích prvků.
- Pravidelně kontrolujte pevné utažení všech šroubů, matic a hadicových spon.
- Zkontrolujte zásobu paliva.

9.2 Startování

! Nebezpečí

Nebezpečí otravy Výfukové plyny jsou jedovaté a mohou způsobit bezvědomí a/nebo smrt.

- Při provozu motoru se postarejte vždy o dostatečné větrání, motor nespustíte nebo nenechte běžet v uzavřeném prostoru nebo bez vhodného odsávacího zařízení.

Upozornění

Poškození motoru Vysoké otáčky při studeném motoru působí negativně na životnost motoru.

- Motor zahřívejte vždy při nízkých otáčkách.

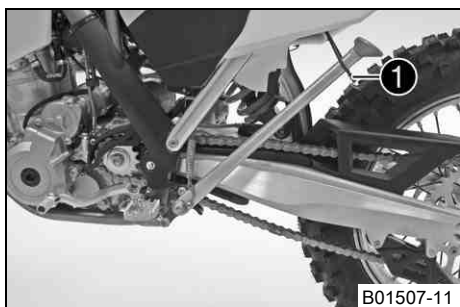

- Sejměte motocykl ze stojanu a stojan zajistěte gumovým páskem ❶.
- Zařaďte převodovku na neutrál.

(EXC-F AUS)

- Nouzový vypínač stiskněte do polohy ○.

Podmínka

Teplota okolí: < 20 °C

- Vytáhněte regulační šroub otáček volnoběhu až na doraz.

- Stiskněte tlačítko E-startéru nebo silně proslápněte nožní startér v celém jeho rozsahu.

i Informace

Tlačítko E-startéru stiskněte maximálně 5 sekund. Do dalšího pokusu o nastartování vyčkejte minimálně 5 sekund.

Během startování se z důvodů funkční kontroly krátce rozsvítí kontrolka FI.



400733-01

9.3 Rozjezd

i Informace

U motocyklů se světelným zařízením zapněte před jízdou svěkla. Ostatní účastníci provozu Vás tak dříve uvidí. Během jízdy musí být boční stojan zaklapnutý nahoře a zajištěný gumovým páskem.

- Stiskněte spojku, zařaďte 1. stupeň, pomalu pouštějte spojku a současně opatrně přidávejte plyn.

9.4 Řazení, jízda

! Výstraha

Nebezpečí úrazu Podřazení při vysokých otáčkách vede k zablokování zadního kola.

- Při vysokých otáčkách nepodřazujte na nižší stupeň. Motor se přetočí a zadní kolo se může zablokovat.

i Informace

Pokud se při jízdě vyskytnou neobvyklé zvuky, ihned zastavte, vypněte motor a kontaktujte autorizovaný servis KTM. 1. stupeň je stupeň pro rozjíždění nebo jízdu v horském terénu.

- Pokud to podmínky (stoupání, jízdní situace atd.) dovolují, můžete zařadit vyšší stupně. Uberte plyn, současně stiskněte spojku, zařaďte další stupeň, uvolněte spojku a přidejte plyn.
- Po dosažení nejvyšší rychlosti plným vytočením otočné rukojeti plynu, plyn snižte na $\frac{3}{4}$. Rychlost se téměř nesníží, ale značně se sníží spotřeba paliva.
- Vždy přidávejte pouze tolik plynu, kolik právě motor může spotřebovat - náhlé vytočení plynu zvyšuje spotřebu.
- Pro podřazení motocykl přibrzďte a současně uberte plyn.
- Stiskněte spojku a zařaďte nižší stupeň, pomalu uvolňujte spojku a přidávejte plyn resp. ještě jednou zařaďte.
- Vypněte motor, pokud má dojít k delšímu provozu na volnoběh nebo při stání.

Předepsaná hodnota

≥ 2 min

- Předcházejte častému a delšímu obrušování spojky. Zahřívá se tím motorový olej, a tudíž i motor a chladicí systém.
- Jezděte s nízkým počtem otáček namísto vysokého počtu otáček a obrušování spojky.

9.5 Brzdění

! Výstraha

Nebezpečí úrazu Příliš silné brzdění vede k zablokování kol.

- Přizpůsobte způsob brzdění jízdní situaci a stavu vozovky.

! Výstraha

Nebezpečí nehody Snižovaný brzdový účinek v důsledku porézního působení tlaku přední resp. zadní brzdy.

- Zkontrolujte brzdovou soustavu, nepokračujte v jízdě. (Váš autorizovaný odborný servis KTM Vám rád pomůže.)

! Výstraha

Nebezpečí úrazu Snižovaný brzdový účinek v důsledku mokré nebo špinavé brzdové soustavy.

- Znečištěnou nebo mokrou brzdovou soustavu opatrně vyčistěte resp. vysušte.

- Na písčitém povrchu, kluzkém povrchu nebo povrchu nasáklém po dešti byste převážně měli používat brzdu zadního kola.
- Brzdění byste měli ukončit vždy před začátkem zatáčky. Přitom podle rychlosti zařaďte nižší rychlostní stupeň.
- Při dlouhých jízdách s kopce využívejte brzdový účinek motoru. Za tím účelem zařaďte o jeden nebo o dva nižší stupeň, avšak nepřetáčejte motor. Potřebujete tak podstatně méně brzdit a brzdová soustava se tolik nepřehřívá.

9.6 Zastavení, parkování

**Výstraha****Nebezpečí odcizení** Použití neoprávněnými osobami.

- Pokud běží motor, nenechávejte nikdy vozidlo stát bez dozoru. Zajistěte vozidlo proti zásahu nepovolané osoby.

**Výstraha****Nebezpečí popálení** Některé součásti vozidla jsou při provozu vozidla velice horké.

- Nedotýkejte se horkých součástí, jako např. výfukového systému, chladiče, motoru, nárazového tlumiče nebo brzdové soustavy. Předtím než začnete s pracemi na těchto součástech, nechte je vychladnout.

Upozornění**Nebezpečí poškození** Odstavené vozidlo může odjet resp. se může převrátit.

- Vozidlo odstavujte vždy na pevném a rovném podkladě.

Upozornění**Nebezpečí požáru** Některé součásti vozidla jsou při provozu vozidla velice horké.

- Vozidlo neodstavujte na místech, kde se nacházejí snadno hořlavé a/nebo vznětlivé látky. Na zahřáté vozidlo nepokládejte žádné předměty. Vozidlo nechte vždy nejprve vychladnout.

Upozornění**Materiální škody** Poškození nebo zničení součástí v důsledku nadměrného zatížení.

- Boční stojan je dimenzován pouze na hmotnost motocyklu. Nesedejte si na motocykl, pokud stojí na bočním stojanu. Boční stojan resp. rám by se mohl poškodit a motocykl by mohl spadnout.

- Motocykl zabrzděte.
- Zařadte převodovku na neutrál.

(všechny modely EXC-F)

- Stiskněte zkratovací tlačítko  při volnoběžných otáčkách motoru, až se motor zastaví.

(všechny modely XCF-W)

- Stiskněte zkratovací tlačítko  při volnoběžných otáčkách motoru, až se motor zastaví.
- Odstavte motocykl na pevný podklad.

9.7 Přeprava

Upozornění**Nebezpečí poškození** Odstavené vozidlo může odjet resp. se může převrátit.

- Vozidlo odstavujte vždy na pevném a rovném podkladě.

Upozornění**Nebezpečí požáru** Některé součásti vozidla jsou při provozu vozidla velice horké.

- Vozidlo neodstavujte na místech, kde se nacházejí snadno hořlavé a/nebo vznětlivé látky. Na zahřáté vozidlo nepokládejte žádné předměty. Vozidlo nechte vždy nejprve vychladnout.

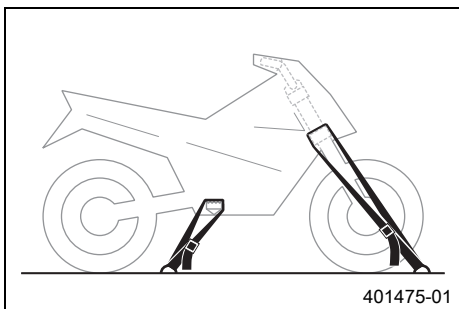

- Vypněte motor.
- Zajistěte motocykl upínacími popruhy nebo jinými vhodnými upínacími prostředky proti převržení nebo samovolnému odjetí.

9.8 Tankování paliva

- Nebezpečí**
Nebezpečí požáru Palivo je snadno vznětlivé.
- Nedoplňujte palivo do vozidla v blízkosti otevřeného ohně resp. hořících cigaret a vždy vypněte motor. Dbejte na to, aby se palivo nerozlilo, zejména na horké součásti vozidla. Rozlité palivo ihned utřete.
 - Palivo v palivové nádrži se při zahřátí rozpíná a při přeplnění může unikat. Respektujte pokyny k čerpání paliva.

- Výstraha**
Nebezpečí otravy Palivo je jedovaté a zdraví škodlivé.
- Zabraňte kontaktu paliva s pokožkou, očima a oblečením. Nenadýchejte se palivových výparů. Při zasažení očí ihned vypláchněte vodou a vyhledejte lékaře. Zasažená místa na pokožce ihned očistěte vodou a mýdlem. V případě polknutí paliva ihned vyhledejte lékaře. Oděv potřísněný palivem si vyměňte.

Upozornění

Materiální škody Předčasné ucpání palivového filtru.

- V některých zemích nebo regionech se může stát, že není k dispozici dostatečná kvalita a čistota paliva. Následkem jsou problémy v palivovém systému. (Váš autorizovaný odborný servis KTM Vám rád pomůže.)
- Čerpejte jen čisté palivo, které odpovídá uvedeným normám.

- Výstraha**
Ohrožení životního prostředí Nesprávné zacházení s palivem ohrožuje životní prostředí.
- Palivo nesmí proniknout do podzemních vod, do půdy nebo do kanalizace.

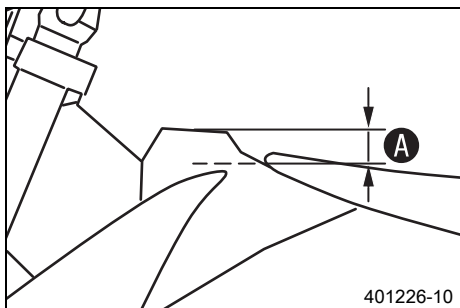

- Vypněte motor.
- Otevřete uzávěr nádrže. (☛ str. 17)
- Naplňte palivovou nádrž palivem maximálně k rysce **A**.

Předepsaná hodnota

Ryska A		35 mm
Objem palivové nádrže celkem cca (všechny modely EXC-F)	9 l	Bezolovnatý benzín super (ROZ 95) (☛ str. 127)
Objem palivové nádrže celkem cca (všechny modely XCF-W)	8,5 l	Bezolovnatý benzín super (ROZ 95) (☛ str. 127)

- Zavřete uzávěr palivové nádrže. (☛ str. 17)

10.1 Servisní plán

	každých 30 provozních hodin / po každém závodě		
	každých 15 provozních hodin		
	jednorázově po 1 provozní hodině		
Přečtete paměť chyb pomocí diagnostického nástroje KTM. 🛠️	○	●	●
Zkontrolujte funkci elektrické soustavy.	○	●	●
Zkontrolujte a nabijte baterii. 🛠️		●	●
Zkontrolujte brzdové obložení brzdy předního kola. (🛠️ str. 84)		●	●
Zkontrolujte brzdové obložení zadní brzdy. (🛠️ str. 88)		●	●
Zkontrolujte brzdové kotouče. (🛠️ str. 83)		●	●
Zkontrolujte těsnění a poškození brzdových vedení.		●	●
Zkontrolujte hladinu brzdové kapaliny u brzdy zadního kola. (🛠️ str. 87)		●	●
Zkontrolujte mrtvý chod nožní brzdy. (🛠️ str. 86)		●	●
Zkontrolujte rám a kyvné rameno. 🛠️		●	●
Zkontrolujte ložisko kyvného ramene. 🛠️			●
Zkontrolujte naklápěcí ložisko na pružné vzpěře nahoře a dole. 🛠️		●	●
Kontrolujte stav pneumatik. (🛠️ str. 93)	○	●	●
Zkontrolujte tlak vzduchu v pneumatikách. (🛠️ str. 94)	○	●	●
Zkontrolujte vůli ložisek kol. 🛠️		●	●
Zkontrolujte náboj kol. 🛠️		●	●
Zkontrolujte házivost ráfku. 🛠️	○	●	●
Zkontrolujte napnutí paprsků. (🛠️ str. 94)	○	●	●
Zkontrolujte řetěz, řetězové kolo, řetězový pastorek a vedení řetězu. (🛠️ str. 77)		●	●
Zkontrolujte napnutí řetězu. (🛠️ str. 75)	○	●	●
Namažte všechny pohyblivé součásti (např. boční stojan, ruční páčky, řetěz, ...) a zkontrolujte jejich lehký chod. 🛠️		●	●
Zkontrolujte/doplňte hladinu kapaliny hydraulické spojky. (🛠️ str. 80)		●	●
Zkontrolujte hladinu brzdové kapaliny brzdy předního kola. (🛠️ str. 83)		●	●
Zkontrolujte mrtvý chod páčky ruční brzdy. (🛠️ str. 82)		●	●
Zkontrolujte vůli ložiska hlavy řízení. (🛠️ str. 65)	○	●	●
Zkontrolujte vůli ventilů. 🛠️	○		●
Zkontrolujte spojku. 🛠️			●
Vyměňte těsnicí kroužky vodního čerpadla. 🛠️			●
Vyměňte motorový olej a olejový filtr, vyčistěte olejové sítko. 🛠️ (🛠️ str. 110)	○	●	●
Zkontrolujte všechny hadice (např. palivové, chladicí, odvzdušňovací, drenážní hadice, ...) a manžety, zda nemají trhliny, jsou těsné a správně uloženy. 🛠️	○	●	●
Zkontrolujte mrazuvzdornost a hladinu chladicí kapaliny. (🛠️ str. 104)	○	●	●
Zkontrolujte kabely, zda nejsou poškozené a jsou uloženy bez ohybů. 🛠️		●	●
Zkontrolujte bovdenová lanka, zda nejsou poškozená, jsou správně nastavená a jsou uložena bez ohybů.	○	●	●
Vyčistěte vzduchový filtr a skříň vzduchového filtru. 🛠️		●	●
Vyměňte výplň v tlumicí koncovce výfuku. 🛠️ (🛠️ str. 71)			●
Zkontrolujte pevné utažení šroubů a matic. 🛠️	○	●	●
Zkontrolujte nastavení světlometu. (🛠️ str. 101)	○	●	●
Vyměňte palivové sítko. 🛠️ (🛠️ str. 109)	○	●	●
Zkontrolujte tlak paliva. 🛠️		●	●
Nastavte otáčky volnoběhu. 🛠️ (🛠️ str. 108)	○	●	●
Zkontrolujte funkci ventilátoru chladiče. 🛠️ (všechny modely XCF-W, Všechny modely SIXDAYS)	○	●	●
Závěrečná kontrola: Zkontrolujte provozní bezpečnost vozidla a proveďte zkušební jízdu.	○	●	●
Po zkušební jízdě přečtete z paměti chyb pomocí diagnostického nástroje KTM. 🛠️	○	●	●
Proveďte záznam o servisu na KTM DEALER.NET a v servisní knížce. 🛠️	○	●	●

- jednorázový interval
- periodický interval

10.2 Servisní práce (jako zakázka navíc)

	ročně		
každých 135 provozních hodin / každých 70 provozních hodin při sportovním nasazení			
každých 45 provozních hodin			
jednorázově po 15 provozních hodinách			
Vyměňte brzdovou kapalinu brzdy předního kola. 🛠️			●
Vyměňte brzdovou kapalinu brzdy zadního kola. 🛠️			●
Vyměňte kapalinu hydraulické spojky. 🛠️ (☞ str. 80)			●
Namažte ložisko hlavy řízení. 🛠️ (☞ str. 66)			●
Vyčistěte jiskerník. 🛠️ (všechny modely XCF-W)			●
Proveďte servis vidlice. (Všechny modely SIXDAYS) 🛠️	○	●	●
Proveďte servis vidlice. (EXC-F EU, EXC-F AUS, XCF-W) 🛠️	○	●	●
Proveďte servis pružné vzpěry. 🛠️		●	●
Vyměňte zapalovací svíčku a kabelovou koncovku zapalovací svíčky. 🛠️			●
Vyměňte písty. 🛠️			●
Zkontrolujte/změřte válce. 🛠️			●
Zkontrolujte hlavu válce. 🛠️			●
Vyměňte ventily, ventilové pružiny a misky ventilových pružin. 🛠️			●
Zkontrolujte rozvodový hřídel a vahadlo. 🛠️			●
Vyměňte ojnici, ojniční ložiska a čep kliky. 🛠️			●
Zkontrolujte převodovku a řazení. 🛠️			●
Zkontrolujte regulační ventil tlaku oleje. 🛠️			●
Vyměňte sací čerpadlo. 🛠️			●
Zkontrolujte tlakové čerpadlo a systém mazání. 🛠️			●
Vyměňte rozvodový řetěz. 🛠️			●
Zkontrolujte pohon rozvodu. 🛠️			●
Vyměňte všechna motorová ložiska. 🛠️			●

- jednorázový interval
- periodický interval

11.1 Kontrola základního nastavení podvozků podle hmotnosti jezdce

i Informace

Při základním nastavení podvozků nastavte nejprve pružnou vzpěru a potom vidlici.

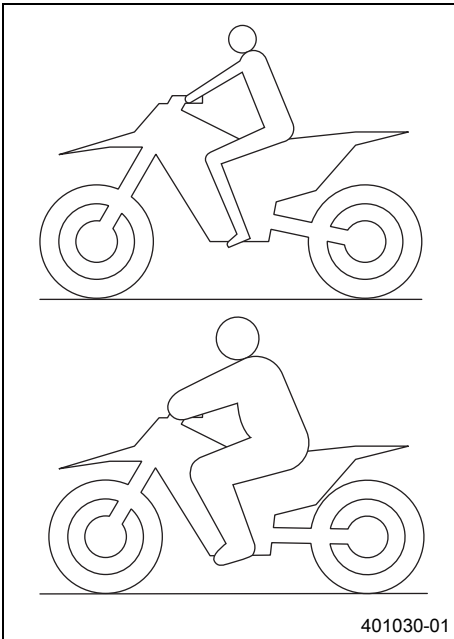

- Abyste dosáhli optimálních jízdních vlastností motocyklu a abyste předešli poškození vidlice, pružných vzpěr, vahadla a rámu, musí odpovídat nastavení pružných komponent tělesné hmotnosti řidiče.
- Offroadové motocykly KTM jsou při dodávce nastaveny na standardní hmotnost jezdce (s kompletním ochranným oděvem).

Předepsaná hodnota

Standardní hmotnost jezdce	75... 85 kg
----------------------------	-------------

- Pokud je hmotnost řidiče mimo tento rozsah, musí se příslušně přizpůsobit základní nastavení pružících součástí.
- Menší hmotnostní odchylky lze vyrovnat změnou předepnutí pružin, při větších odchylkách je nutno namontovat odpovídající pružiny.

11.2 Tlumení při stlačování pružné vzpěry

Tlumení při stlačování pružné vzpěry je rozděleno na dvě oblasti, High Speed a Low Speed.

High- a Low Speed se vztahuje k pohybu pružné vzpěry při zapružení a ne k rychlosti motocyklu při jízdě.

Nastavení High Speed se projeví např. při přistání po skoku, zadní kolo přitom rychleji propruží.

Nastavení Low Speed se projeví např. při jízdě přes dlouhé terénní vlny, zadní kolo přitom pomaleji propruží.

Tyto dvě oblasti lze nastavit odděleně, přechod mezi High- a Low Speed je však plynulý. Následkem toho se změny v oblasti přetlakového stupně High Speed projeví i v oblasti Low Speed a naopak.

11.3 Nastavení tlumení Low Speed při stlačování tlumiče pružné vzpěry



Pozor

Nebezpečí nehody Demontáž součástí pod tlakem může způsobit zranění.

- Pružná vzpěra je naplněna vysoce stlačeným dusíkem. Dodržujte uvedený popis. (Váš autorizovaný odborný servis KTM Vám rád pomůže.)

i Informace

Při nastavení Low Speed se projeví váš vliv při pomalém až normálním zatížení pružiny pružné vzpěry.

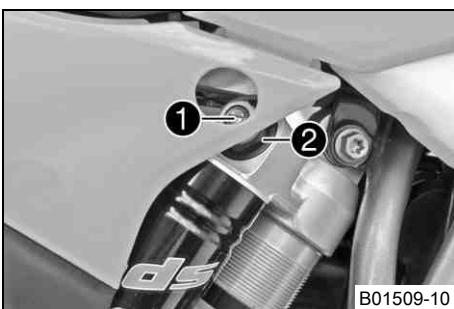

- Šroubovákem otočte regulační šroub ❶ po směru hodinových ručiček až k poslednímu citelnému kliknutí.

i Informace

Nepovolujte závit ❷!

- Několika kliknutími podle typu pružné vzpěry otočte zpět proti směru hodinových ručiček.

Předepsaná hodnota

Tlumení v tlaku Low Speed	
Komfort	25 kliknutí
Standard	20 kliknutí
Sport	15 kliknutí



Informace

Otáčení po směru hodinových ručiček zvyšuje pružení, otáčení proti směru hodinových ručiček snižuje pružení.

11.4 Nastavení tlumení High Speed při stlačování pružné vzpěry

- Pozor**
Nebezpečí nehody Demontáž součástí pod tlakem může způsobit zranění.
- Pružná vzpěra je naplněna vysoce stlačeným dusíkem. Dodržujte uvedený popis. (Váš autorizovaný odborný servis KTM Vám rád pomůže.)

Informace
 Při nastavení High Speed se projeví váš vliv při rychlém zatížení pružiny pružné vzpěry.

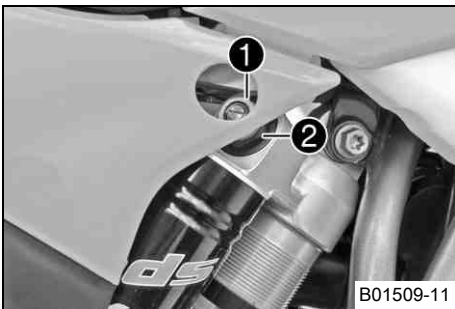

- Nástrčným klíčem otočte regulační šroub ❶ po směru hodinových ručiček až na doraz.



Informace

Nepovolujte závit ❷!

- Otácejte zpět proti směru hodinových ručiček o tolik otáček, které odpovídají typu pružné vzpěry.

Předepsaná hodnota

Tlumení v tlaku High Speed	
Komfort	2 otáčky
Standard	1,5 otáčky
Sport	1,25 otáčky



Informace

Otáčení po směru hodinových ručiček zvyšuje tlumení, otáčení proti směru hodinových ručiček snižuje tlumení při stlačení pružin vidlice.

11.5 Nastavení tlumení při roztahování tlumiče pružné vzpěry

- Pozor**
Nebezpečí nehody Demontáž součástí pod tlakem může způsobit zranění.
- Pružná vzpěra je naplněna vysoce stlačeným dusíkem. Dodržujte uvedený popis. (Váš autorizovaný odborný servis KTM Vám rád pomůže.)

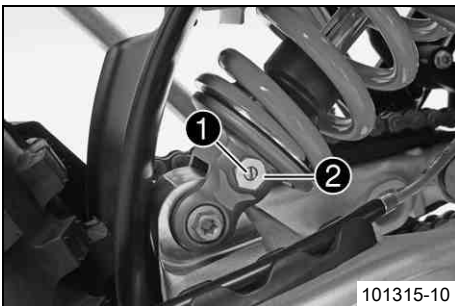

- Otočte regulační šroub ❶ po směru hodinových ručiček až k poslednímu citelnému kliknutí.



Informace

Nepovolujte závit ❷!

- Několika kliknutími podle typu pružné vzpěry otočte zpět proti směru hodinových ručiček.

Předepsaná hodnota

Tlumení při roztahování tlumiče	
Komfort	28 kliknutí
Standard	24 kliknutí
Sport	22 kliknutí



Informace

Otáčení po směru hodinových ručiček zvyšuje tlumení, otáčení proti směru hodinových ručiček snižuje tlumení při uvolnění pružin vidlice.

11.6 Zjištění rozměru odlehčeného zadního kola

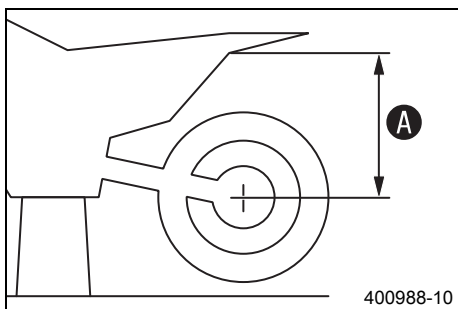

Přípravná práce

- Zdvihněte motocykl na stojan. (☞ str. 57)

Hlavní práce

- Změřte pokud možno v kolmé poloze vzdálenost mezi zadní nápravou a pevným bodem - např. značka na postranním plášti.
- Poznamenejte si hodnotu jako rozměr **A**.

Následná práce

- Sejměte motocykl ze stojanu. (☞ str. 57)

11.7 Kontrola statického prověšení pružné vzpěry

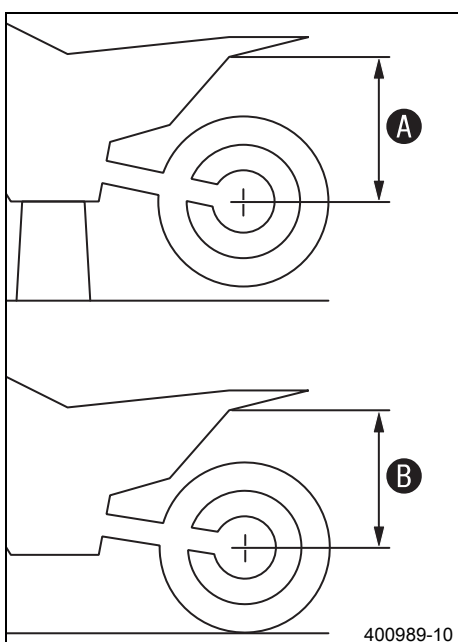

- Zjistěte rozměr **A** odlehčeného zadního kola. (☞ str. 51)
- Podržte s pomocníkem motocykl kolmo k zemi.
- Znovu změřte vzdálenost mezi zadní nápravou a pevným bodem.
- Poznamenejte hodnotu jako rozměr **B**.

i Informace

Statické prověšení je rozdíl mezi hodnotou **A** a **B**.

- Zkontrolujte statické prověšení.

Statické prověšení	33... 35 mm
--------------------	-------------

- » Pokud je statické prověšení menší nebo větší než zadaný rozměr:
 - Nastavte předpětí pružiny na pružné vzpěře. ☞ (☞ str. 52)

11.8 Kontrola prověšení pružné vzpěry při jízdě

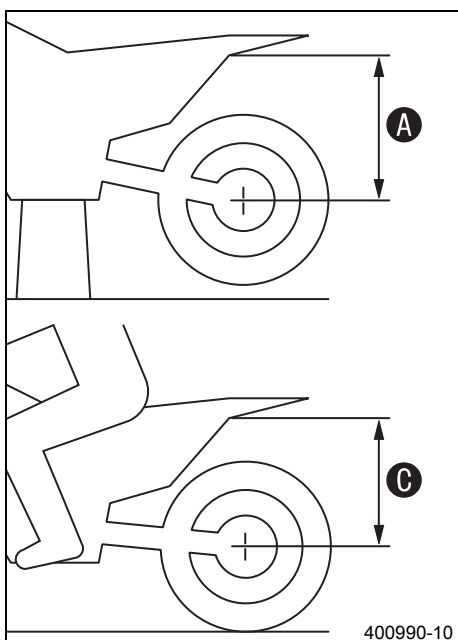

- Zjistěte rozměr **A** odlehčeného zadního kola. (☞ str. 51)
- Za pomoci osoby, která motocykl podrží, se jezdec v kompletním ochranném oděvu posadí do normálního sedu (nohy na stupačkách) na motocykl a několikrát se zhoupne nahoru a dolů.
 - ✓ Zavěšení zadního kola se srovná.
- Další osoba nyní znovu změří vzdálenost mezi zadní nápravou a pevným bodem.
- Poznamenejte hodnotu jako rozměr **C**.

i Informace

Prověšení při jízdě je rozdíl mezi hodnotou **A** a **C**.

- Zkontrolujte prověšení při jízdě.

Prověšení při jízdě	105... 115 mm
---------------------	---------------

- » Pokud se prověšení při jízdě liší od předepsané hodnoty:
 - Nastavte prověšení při jízdě. ☞ (☞ str. 52)

11.9 Nastavení předpětí pružiny na pružné vzpěře

- Pozor**
Nebezpečí nehody Demontáž součástí pod tlakem může způsobit zranění.
- Pružná vzpěra je naplněna vysoce stlačeným dusíkem. Dodržujte uvedený popis. (Váš autorizovaný odborný servis KTM Vám rád pomůže.)

Informace
 Než změníte předpětí pružiny, měli byste si poznamenat současné nastavení - např. změřit délku pružiny.

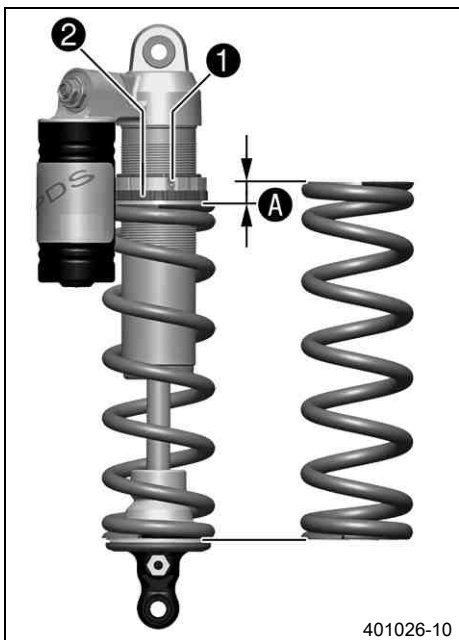

401026-10

Přípravná práce

- Zdvihněte motocykl na stojan. (☞ str. 57)
- Demontujte pružnou vzpěru. (☞ str. 67)
- Vymontovanou pružnou vzpěru důkladně vyčistěte.

Hlavní práce

- Povolte šroub ❶.
- Otáčejte nastavovacím kroužkem ❷, až se pružina zcela uvolní.

Hákový klíč (T106S)

- Změřte celkovou délku pružiny v uvolněném stavu.
- Otáčením nastavovacího kroužku ❷ utáhněte pružinu na udanou hodnotu A.

Předepsaná hodnota

Předepnutí pružiny	8 mm
--------------------	------

Informace

V závislosti na statickém prověšení resp. prověšení při jízdě může být zapotřebí vyšší nebo nižší předpětí pružiny.

- Pevně utáhněte šroub ❶.

Předepsaná hodnota

Šroub u nastavovacího kroužku pružné vzpěry	M5	5 Nm
---	----	------

Následná práce

- Namontujte pružnou vzpěru. (☞ str. 68)
- Sejměte motocykl ze stojanu. (☞ str. 57)

11.10 Nastavení prověšení při jízdě

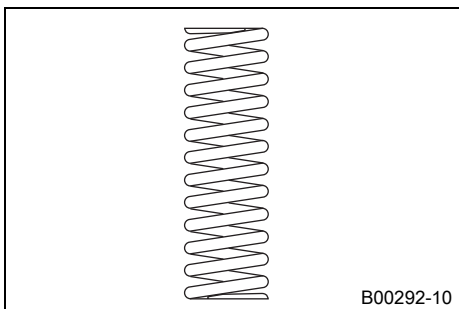

B00292-10

Přípravná práce

- Zdvihněte motocykl na stojan. (☞ str. 57)
- Demontujte pružnou vzpěru. (☞ str. 67)
- Vymontovanou pružnou vzpěru důkladně vyčistěte.

Hlavní práce

- Vyberte odpovídající pružinu a namontujte ji.

Předepsaná hodnota

Tuhost pružiny	
Hmotnost jezdce: 65... 75 kg	66 N/mm
Hmotnost jezdce: 75... 85 kg	69 N/mm
Hmotnost jezdce: 85... 95 kg	72 N/mm

Informace

Tuhost pružiny je uvedena na vnější straně pružiny. Menší odchylky hmotnosti lze vyrovnat změnou předepnutí pružiny.

Následná práce

- Namontujte pružnou vzpěru. (☞ str. 68)
- Sejměte motocykl ze stojanu. (☞ str. 57)

- Zkontrolujte statické prověšení pružné vzpěry. (☛ str. 51)
- Zkontrolujte prověšení pružné vzpěry při jízdě. (☛ str. 51)
- Nastavte tlumení při roztahování tlumiče pružné vzpěry. (☛ str. 50)

11.11 Kontrola základního nastavení vidlice

i Informace

Na vidlici nelze z různých důvodů zjistit přesné prověšení při jízdě.

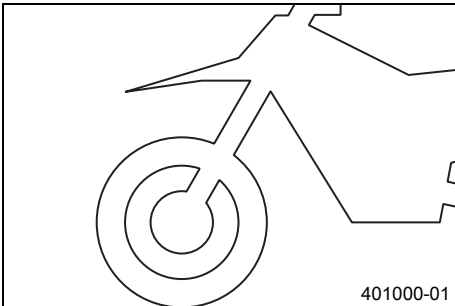

- Menší odchylky tělesné hmotnosti řidiče lze stejně jako u pružných vzpěr vyrovnat předepnutím pružin.
- Pokud ale vidlice častěji naráží (tvrdší doraz při zapružení), je třeba do vidlice namontovat tvrdší pružiny, abyste předešli poškození vidlice a rámu.

11.12 Nastavení tlumení při stlačování tlumiče na vidlici

i Informace

Hydraulické tlumení při stlačování tlumiče určuje chování při napružení vidlice.

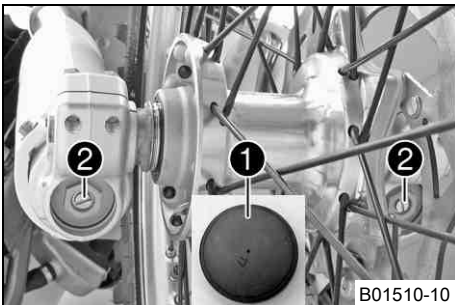

(EXC-F EU, EXC-F AUS, XCF-W)

- Sejměte ochranné kryty ❶.
- Regulační šrouby ❷ dotáhněte po směru hodinových ručiček až na doraz.

i Informace

Regulační šrouby ❷ se nacházejí na spodních koncích obou vzpěr vidlice. Nastavení na obou vidlicích proveďte tak, aby bylo stejné.

- Několika kliknutími podle typu vidlice otočte zpět proti směru hodinových ručiček.

Předepsaná hodnota

Tlumení v tlaku	
Komfort	22 kliknutí
Standard	20 kliknutí
Sport	18 kliknutí

i Informace

Otáčení po směru hodinových ručiček zvyšuje tlumení, otáčení proti směru hodinových ručiček snižuje tlumení při stlačení pružin vidlice.

- Namontujte ochranné kryty ❶.

(Všechny modely SIXDAYS)

- Bílý nastavovací šroub ❸ dotáhněte ve směru hodinových ručiček až na doraz.

i Informace

Nastavovací šroub ❸ se nachází na horním konci levé vidlice. Tlumení při stlačování tlumiče se nachází v levé vidlici **COMP** (bílý nastavovací šroub). Tlumení při roztahování tlumiče se nachází v pravé vidlici **REB** (červený nastavovací šroub).

- Několika kliknutími podle typu vidlice otočte zpět proti směru hodinových ručiček.

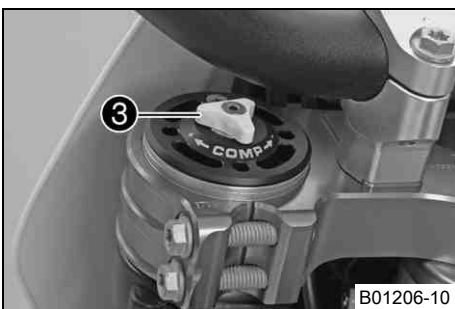

Předepsaná hodnota

Tlumení při stlačování tlumiče	
Komfort	15 kliknutí
Standard	13 kliknutí
Sport	11 kliknutí

- i** **Informace**
 Otáčení po směru hodinových ručiček zvyšuje tlumení, otáčení proti směru hodinových ručiček snižuje tlumení při stlačení pružin vidlice.

11.13 Nastavení tlumení při roztahování tlumiče vidlice

- i** **Informace**
 Hydraulické tlumení při roztahování určuje chování při uvolnění pružin vidlice.

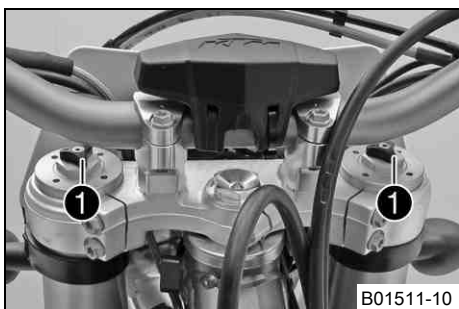

B01511-10

(EXC-F EU, EXC-F AUS, XCF-W)

- Regulační šrouby ❶ dotáhněte po směru hodinových ručiček až na doraz.

- i** **Informace**
 Regulační šrouby ❶ se nacházejí na horních koncích obou vidlic. Nastavení na obou vidlicích proveďte tak, aby bylo stejné.

- Několika kliknutími podle typu vidlice otočte zpět proti směru hodinových ručiček.

Předepsaná hodnota

Tlumení při roztahování tlumiče	
Komfort	20 kliknutí
Standard	18 kliknutí
Sport	16 kliknutí

- i** **Informace**
 Otáčení po směru hodinových ručiček zvyšuje tlumení, otáčení proti směru hodinových ručiček snižuje tlumení při uvolnění pružin vidlice.

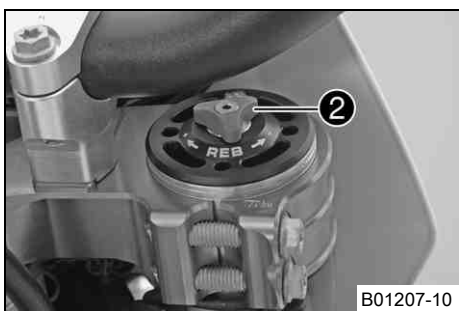

B01207-10

(Všechny modely SIXDAYS)

- Červený nastavovací šroub ❷ dotáhněte ve směru hodinových ručiček až na doraz.

- i** **Informace**
 Nastavovací šroub ❷ se nachází na horním konci pravé vidlice. Tlumení při roztahování tlumiče se nachází v pravé vidlici **REB** (červený nastavovací šroub). Tlumení při stlačování tlumiče se nachází v levé vidlici **COMP** (bílý nastavovací šroub).

- Několika kliknutími podle typu vidlice otočte zpět proti směru hodinových ručiček.

Předepsaná hodnota

Tlumení při roztahování tlumiče	
Komfort	15 kliknutí
Standard	13 kliknutí
Sport	11 kliknutí

- i** **Informace**
 Otáčení po směru hodinových ručiček zvyšuje tlumení, otáčení proti směru hodinových ručiček snižuje tlumení při uvolnění pružin vidlice.

11.14 Nastavení předepnutí pružiny vidlice (EXC-F EU, EXC-F AUS, XCF-W)

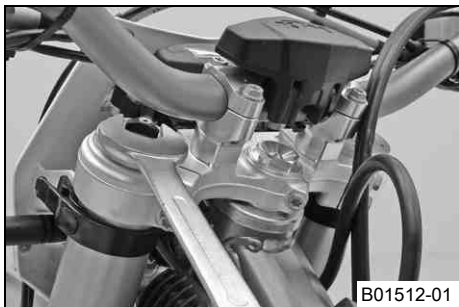

B01512-01

- Regulační šrouby otočte proti směru hodinových ručiček až na doraz.

i **Informace**

Nastavení na obou vidlicích proveďte tak, aby bylo stejné.

- Ve směru hodinových ručiček otočte zpět o počet otočení odpovídající danému typu vidlice.

Předepsaná hodnota

Předepnutí pružiny - Preload Adjuster	
Komfort	1 otáčka
Standard	2 otáčky
Sport	2 otáčky

i **Informace**

Otáčení po směru hodinových ručiček zvyšuje předepnutí pružiny, otáčení proti směru hodinových ručiček snižuje předepnutí pružiny.

Nastavení předepnutí pružiny nemá žádný vliv na nastavení tlumení při roztahování.

Zásadně by ale při větším předepnutí pružiny mělo být nastaveno i vyšší tlumení při roztahování.

11.15 Poloha řídítek

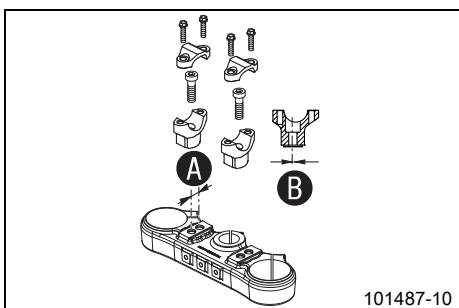

101487-10

Na horní svorce vidlice jsou ve vzdálenosti **A** dva vyvrtané otvory.

Vzdálenost otvorů A	15 mm
----------------------------	-------

Otvory vyvrtané na úchytu řídítek jsou umístěny ve vzdálenosti **B** ze středu.

Vzdálenost otvorů B	3,5 mm
----------------------------	--------

Úchyty řídítek lze namontovat ve 4 různých polohách.

11.16 Nastavení polohy řídítek

! **Výstraha**
Nebezpečí úrazu Prasknutí řídítek.

- Pokud se řídítka ohýbají nebo vyrovnávají, unaví se materiál a řídítka mohou prasknout. Řídítka vždy vyměňte.

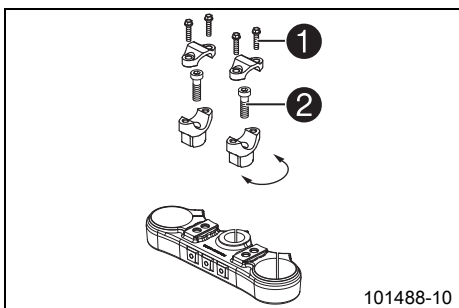

101488-10

- Vyšroubujte čtyři šrouby **1**. Sejměte svorky na řídítkách. Sejměte řídítka a odložte stranou.

i **Informace**

Chraňte motocykl a demontované části před poškozením překrytím. Neohýbejte nadměrně kabely ani vedení.

- Sejměte dva šrouby **2**. Sejměte úchyty řídítek.
- Úchyty řídítek natavte do požadované polohy. Našroubujte dva šrouby **2** a utáhněte.

Předepsaná hodnota

Šroub u úchytu řídítek	M10	40 Nm	Loctite® 243™
------------------------	-----	-------	---------------

i **Informace**

Nastavte úchyt řídítek stejně vlevo a vpravo.

- Nastavte řídítka.

i **Informace**

Dbejte na správné uložení kabelů a vedení.

- Nasaďte svorky na řídítko. Našroubujte čtyři šrouby ❶ a všechny stejně utáhněte.

Předepsaná hodnota

Šroub u svorky řídítek	M8	20 Nm
------------------------	----	-------



Informace

Dbejte na stejnoměrné rozměry mezer.

12.1 Zdvihnutí motocyklu na stojan

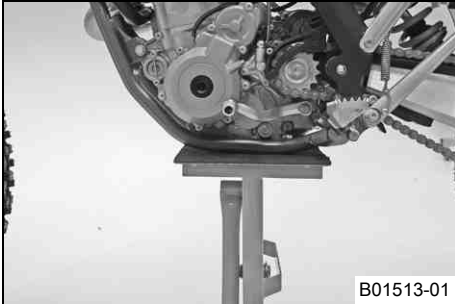

Upozornění

Nebezpečí poškození Odstavené vozidlo může odjet resp. se může převrátit.

- Vozidlo odstavujte vždy na pevném a rovném podkladě.

- Motocykl zvedejte za rám pod motorem.

Stojan (54829055000)

- ✓ Kola se nesmí dotýkat podlahy.
- Zajistěte motocykl proti převrnutí.

12.2 Sejmutí motocyklu ze stojanu

Upozornění

Nebezpečí poškození Odstavené vozidlo může odjet resp. se může převrátit.

- Vozidlo odstavujte vždy na pevném a rovném podkladě.

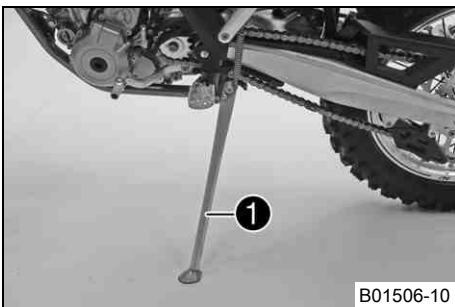

- Sejměte motocykl ze stojanu.
- Odstraňte stojan.
- Pro postavení motocyklu stiskněte nohou k zemi boční stojan ❶ a zatížete jej motocyklem.

Informace

Během jízdy musí být boční stojan zaklapnutý nahoře a zajištěný gumovým páskem.

12.3 Odvzdušnění vidlic



Přípravná práce

- Zdvihněte motocykl na stojan. (☞ str. 57)

Hlavní práce

- Povolte odvzdušňovací šrouby ❶.
- ✓ Případný přetlak z vidlice unikne.
- Našroubujte odvzdušňovací šrouby a utáhněte je.

Následná práce

- Sejměte motocykl ze stojanu. (☞ str. 57)

12.4 Čištění prachových manžet na vidlici

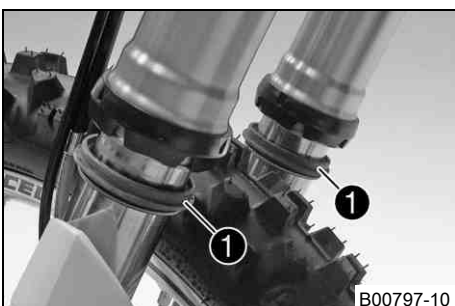

Přípravná práce

- Zdvihněte motocykl na stojan. (☞ str. 57)
- Uvolněte kryt vidlice. (☞ str. 58)

Hlavní práce

- Na obou vidlicích posuňte dolů prachovou manžetu ❶.

Informace

Prachové manžety mají stírat prach a hrubou nečistotu z vnitřků vidlic. Časem se nečistoty mohou dostat za prachové manžety. Pokud tyto nečistoty neodstraníte, může dojít k netěsnosti olejových těsnicích kroužků, které se nacházejí za manžetami.



Výstraha

Nebezpečí úrazu Snížený brzdný účinek v důsledku přítomnosti oleje nebo maziva na brzdných kotoučích.

- Brzdové kotouče nesmí být znečištěné olejem nebo tukem, v případě potřeby je vyčistěte čisticím prostředkem na brzdy.

- Vyčistěte a naolejujte prachové manžety a vnitřky obou vidlic.

Univerzální olejový sprej (☛ str. 130)

- Zatlačte prachové manžety zpět do výchozí polohy.
- Odstraňte nadbytečný olej.

Následná práce

- Nastavte polohu krytu vidlice. (☛ str. 58)
- Sejměte motocykl ze stojanu. (☛ str. 57)

12.5 Uvolnění krytu vidlice

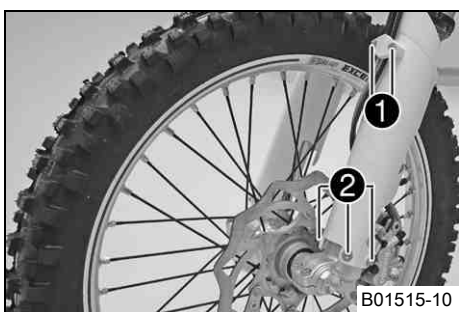

- Odšroubujte šrouby ❶ a sejměte svorku.
- Sejměte šrouby ❷ na levé vzpěře vidlice. Posuňte kryt vidlice dolů.
- Odšroubujte šrouby na pravé vidlici. Posuňte kryt vidlice dolů.

12.6 Nastavení polohy krytu vidlice

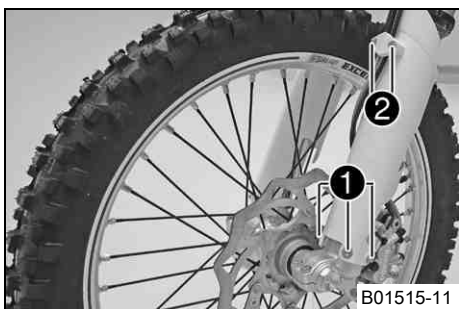

- Nastavte polohu krytu na levé vidlici. Našroubujte šrouby ❶ a utáhněte je. Předepsaná hodnota

Ostatní šrouby na podvozku	M6	10 Nm
----------------------------	----	-------

- Uložte kabelový svazek.
- Uložte brzdové vedení. Nasadte svorku, našroubujte šrouby ❷ a utáhněte je.
- Nastavte polohu krytu vidlice na pravé vidlici. Našroubujte šrouby a utáhněte je. Předepsaná hodnota

Ostatní šrouby na podvozku	M6	10 Nm
----------------------------	----	-------

12.7 Demontáž vidlic

Přípravná práce

- Demontujte masku světlometu se světlometem. (☛ str. 100)
- Zdvihněte motocykl na stojan. (☛ str. 57)
- Vyměňte přední kolo. ☛ (☛ str. 91)

Hlavní práce

- Odšroubujte šrouby ❶ a sejměte svorku.
- Odstraňte spojku kabelu ❷.
- Odšroubujte šrouby ❸ a vyjměte čelist kotoučové brzdy.
- Zavěste čelist kotoučové brzdy s brzdovým vedením na stranu (bez pnutí).

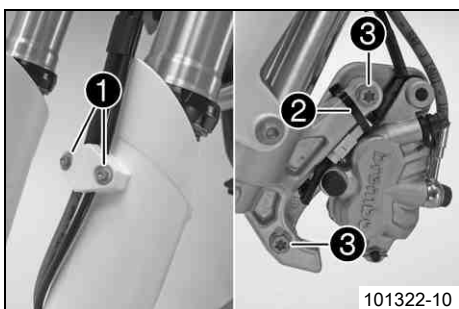

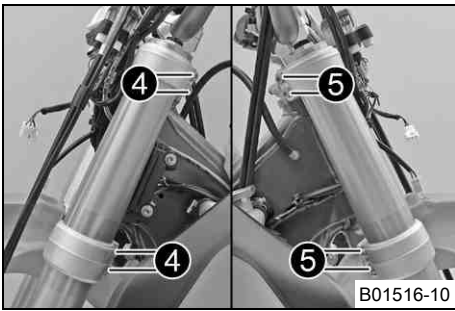

(EXC-F EU, EXC-F AUS, XCF-W)

- Povolte šrouby 4. Vyměňte levou vidlici.
- Povolte šrouby 5. Vyměňte pravou vidlici.

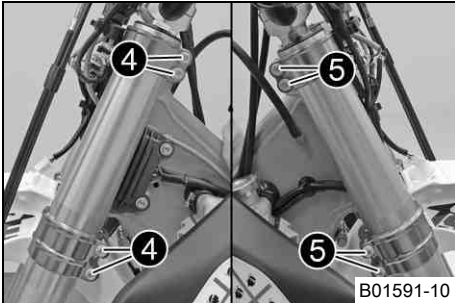

(Všechny modely SIXDAYS)

- Povolte šrouby 4. Vyměňte levou vidlici.
- Povolte šrouby 5. Vyměňte pravou vidlici.

12.8 Montáž vidlic



Hlavní práce

(EXC-F EU, EXC-F AUS, XCF-W)

- Srovnejte polohu vidlic.
- ✓ Odvzdušňovací šrouby 1 nastavte dopředu.

i Informace

Na horním konci vidlic jsou na stranách vyfrézované drážky. Druhá vyfrézovaná drážka (seshora) musí být v úrovni horní hrany horního můstku vidlice.

- Utáhněte šrouby 2.

Předepsaná hodnota

Šroub u můstku vidlice horní	M8	20 Nm
------------------------------	----	-------

- Utáhněte šrouby 3.

Předepsaná hodnota

Šroub u můstku vidlice spodní	M8	15 Nm
-------------------------------	----	-------

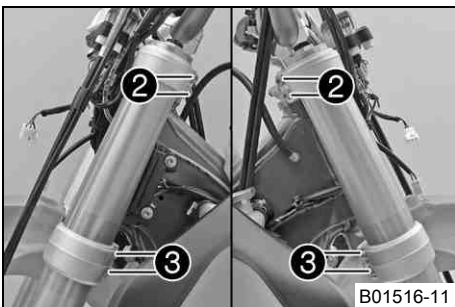

(Všechny modely SIXDAYS)

- Srovnejte polohu vidlic.
- ✓ Odvzdušňovací šrouby 1 nastavte dopředu.

i Informace

Tlumení při roztahování tlumiče se nachází v pravé vidlici **REB** (červený nastavovací šroub). Tlumení při stlačování tlumiče se nachází v levé vidlici **COMP** (bílý nastavovací šroub).

Na horním konci vidlic jsou na stranách vyfrézované drážky. Druhá vyfrézovaná drážka (seshora) musí být v úrovni horní hrany horního můstku vidlice.

- Utáhněte šrouby 2.

Předepsaná hodnota

Šroub u můstku vidlice horní	M8	17 Nm
------------------------------	----	-------

- Utáhněte šrouby 3.

Předepsaná hodnota

Šroub u můstku vidlice spodní	M8	15 Nm
-------------------------------	----	-------

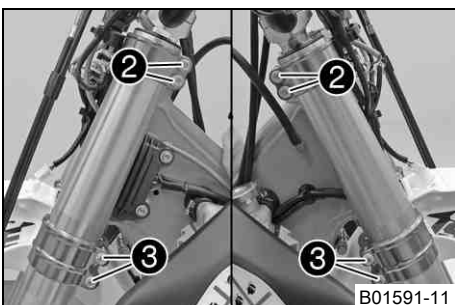

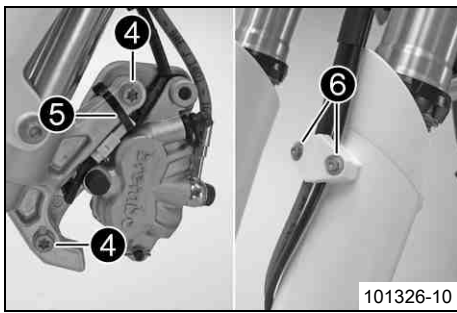

- Srovnajte polohu čelisti kotoučové brzdy, našroubujte šrouby ④ a utáhněte je.

Předepsaná hodnota

Šroub u brzdových čelistí přední	M8	25 Nm	Loctite® 243™
----------------------------------	----	-------	---------------

- Namontujte spojku kabelů ⑤.
- Umístěte brzdové vedení, kabelový svazek a svorku. Našroubujte šrouby ⑥ a utáhněte je.

Následná práce

- Vsaďte přední kolo. 🛠️ (☞ str. 91)
- Namontujte masku světlometu se světlometem. (☞ str. 100)
- Zkontrolujte nastavení světlometu. (☞ str. 101)

12.9 Demontáž krytu vidlice 🛠️

Přípravná práce

- Demontujte masku světlometu se světlometem. (☞ str. 100)
- Zdvihněte motocykl na stojan. (☞ str. 57)
- Vyjměte přední kolo. 🛠️ (☞ str. 91)
- Demontujte vidlice. 🛠️ (☞ str. 58)

Hlavní práce

- Vyšroubujte šrouby ① z levé vzpěry vidlice. Vyjměte kryt směrem nahoru.
- Vyšroubujte šrouby na pravé vidlici. Vyjměte kryt směrem nahoru.

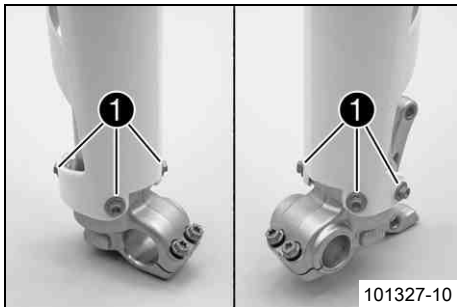

12.10 Montáž krytu vidlice 🛠️

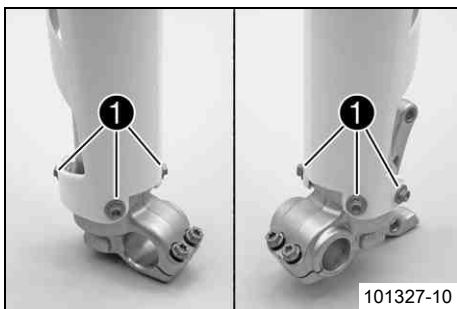

Hlavní práce

- Nastavte polohu krytu na levé vidlici. Našroubujte šrouby ① a utáhněte je.

Předepsaná hodnota

Ostatní šrouby na podvozku	M6	10 Nm
----------------------------	----	-------

- Nastavte polohu krytu vidlice na pravé vidlici. Našroubujte šrouby a utáhněte je.

Předepsaná hodnota

Ostatní šrouby na podvozku	M6	10 Nm
----------------------------	----	-------

Následná práce

- Namontujte vidlice. 🛠️ (☞ str. 59)
- Vsaďte přední kolo. 🛠️ (☞ str. 91)
- Namontujte masku světlometu se světlometem. (☞ str. 100)
- Zkontrolujte nastavení světlometu. (☞ str. 101)

12.11 Demontáž spodního můstku vidlice 🛠️ (EXC-F EU, EXC-F AUS, XCF-W)

Přípravná práce

- Demontujte masku světlometu se světlometem. (☞ str. 100)
- Zdvihněte motocykl na stojan. (☞ str. 57)
- Vyjměte přední kolo. 🛠️ (☞ str. 91)
- Demontujte vidlice. 🛠️ (☞ str. 58)
- Demontujte blatník vpředu. (☞ str. 67)
- Sejměte polstrování řídítek.

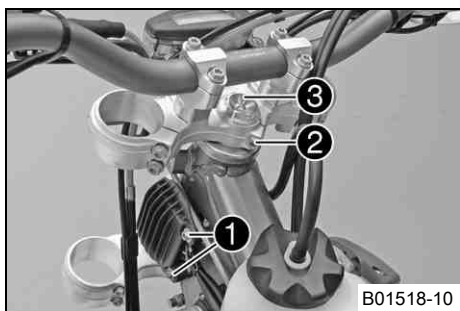

B01518-10

Hlavní práce

- Otevřete úchyt kabelu před pravým chladičem a uvolněte kabelový svazek.
- Vyšroubujte šrouby ❶ a regulátor napětí zavěste ke straně.
- Povolte šroub ❷, vyšroubujte šroub ❸. Sejměte horní můstek vidlice s řídítky a odložte je stranou.

i Informace

Chraňte motocykl a demontované části před poškozením překrytím. Neohýbejte nadměrně kabely ani vedení.

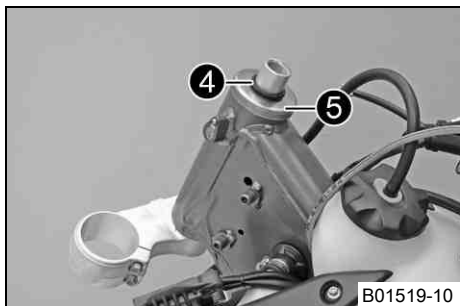

B01519-10

- Sejměte o-kroužek ❹. Sejměte bezpečnostní kroužek ❺.
- Vyměňte spodní můstek vidlice s pouzdem vidlice.
- Vyměňte ložisko hlavy řízení.

12.12 Demontáž spodního můstku vidlice 🛠️ (Všechny modely SIXDAYS)

Přípravná práce

- Demontujte masku světlometu se světlometem. (☞ str. 100)
- Zdvihněte motocykl na stojan. (☞ str. 57)
- Vyměňte přední kolo. 🛠️ (☞ str. 91)
- Demontujte vidlice. 🛠️ (☞ str. 58)
- Demontujte blatník vpředu. (☞ str. 67)
- Sejměte polstrování řídítek.

Hlavní práce

- Otevřete úchyt kabelu před pravým chladičem a uvolněte kabelový svazek.
- Vyšroubujte šrouby ❶ a regulátor napětí zavěste ke straně.
- Vyšroubujte šroub ❷. Vyšroubujte šroub ❸, sejměte horní můstek vidlice společně s řídítky a odložte na stranu.

i Informace

Chraňte motocykl a demontované části před poškozením překrytím. Neohýbejte nadměrně kabely ani vedení.

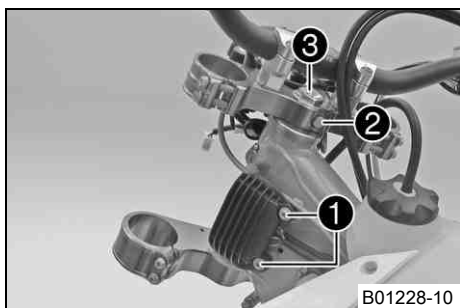

B01228-10

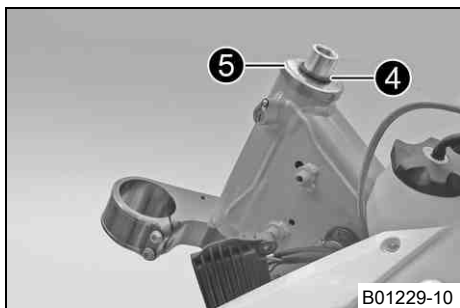

B01229-10

- Sejměte o-kroužek ❹. Sejměte bezpečnostní kroužek ❺.
- Vyměňte spodní můstek vidlice s pouzdem vidlice.
- Vyměňte ložisko hlavy řízení.

12.13 Montáž spodního můstku vidlice (EXC-F EU, EXC-F AUS, XCF-W)

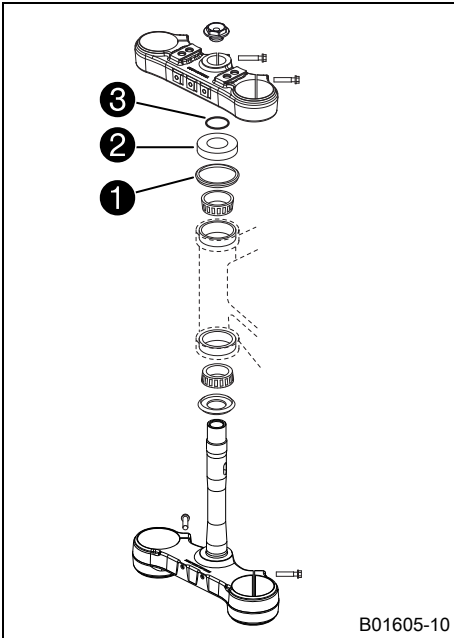

Hlavní práce

- Vyčistěte ložiska a těsnící prvky, zkontrolujte poškození a promažte.

Mazací tuk s vysokou viskozitou (☛ str. 129)

- Spodní můstek vidlice nasadte na trubku vidlice. Namontujte horní ložisko hlavy řízení.
- Zkontrolujte, zda je nahoře správně nastaveno těsnění hlavy řízení ❶.
- Nasuňte bezpečnostní kroužek ❷ a o-kroužek ❸.

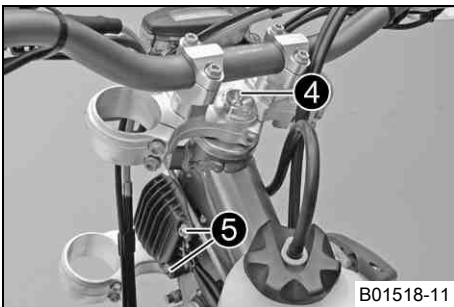

- Nastavte polohu horního můstku vidlice a řídítek.
- Namontujte šroub ❹, ale zatím jej neutahujte.
- Nastavte polohu vedení spojky, kabelového svazku a regulátoru napětí. Našroubujte šrouby ❺ a utáhněte je.

Předepsaná hodnota

Ostatní šrouby na podvozku	M6	10 Nm
----------------------------	----	-------

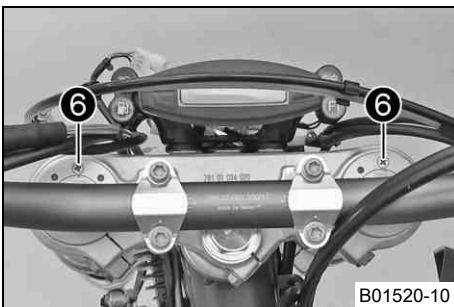

- Srovnejte polohu vidlic.
- ✓ Odvzdušňovací šrouby ❻ nastavte dopředu.

Informace

Na horním konci vidlic jsou na stranách vyfrézované drážky. Druhá vyfrézovaná drážka (seshora) musí být v úrovni horní hrany horního můstku vidlice.

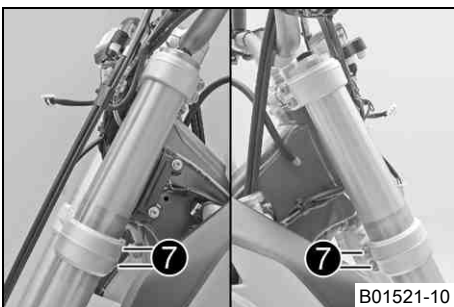

- Utáhněte šrouby ❷.

Předepsaná hodnota

Šroub u můstku vidlice spodní	M8	15 Nm
-------------------------------	----	-------



- Pevně utáhněte šroub ❹.

Předepsaná hodnota

Šroub u hlavy rámu horní	M20x1,5	12 Nm
--------------------------	---------	-------

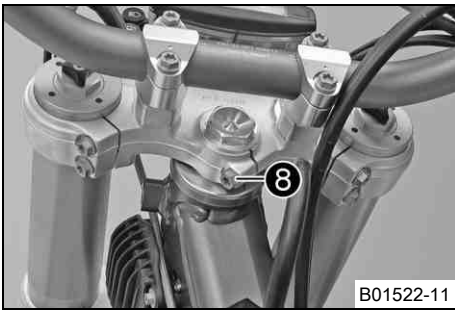

- Pevně utáhněte šroub ⑧.

Předepsaná hodnota

Šroub u pouzdra vidlice horní	M8	20 Nm
-------------------------------	----	-------

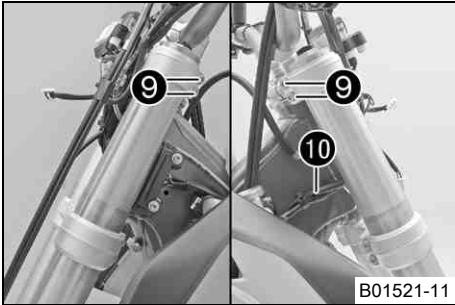

- Utáhněte šrouby ⑨.

Předepsaná hodnota

Šroub u můstku vidlice horní	M8	20 Nm
------------------------------	----	-------

- Kabelový svazek zajistěte úchytem kabelu ⑩.

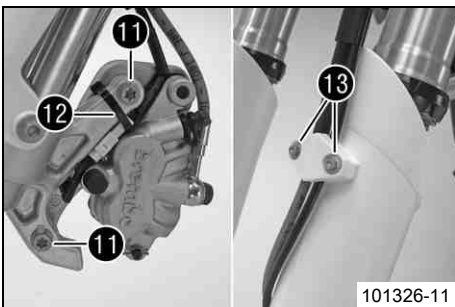

- Nasaďte brzdovou čelist. Našroubujte šrouby ⑪ a utáhněte je.

Předepsaná hodnota

Šroub u brzdových čelistí přední	M8	25 Nm	Loctite® 243™
----------------------------------	----	-------	---------------

- Namontujte spojku kabelů ⑫.
- Umístěte brzdové vedení, kabelový svazek a svorku. Našroubujte šrouby ⑬ a utáhněte je.

Následná práce

- Namontujte polstrování řídítek.
- Namontujte přední blatník. (☞ str. 67)
- Vsaďte přední kolo. ☛ (☞ str. 91)
- Namontujte masku světlometu se světlometem. (☞ str. 100)
- Zkontrolujte volný chod a uložení kabeláže, bovdenů, vedení brzdy a spojky.
- Zkontrolujte vůli ložiska hlavy řízení. (☞ str. 65)
- Sejměte motocykl ze stojanu. (☞ str. 57)
- Zkontrolujte nastavení světlometu. (☞ str. 101)

12.14 Montáž spodního můstku vidlice ☛ (Všechny modely SIXDAYS)

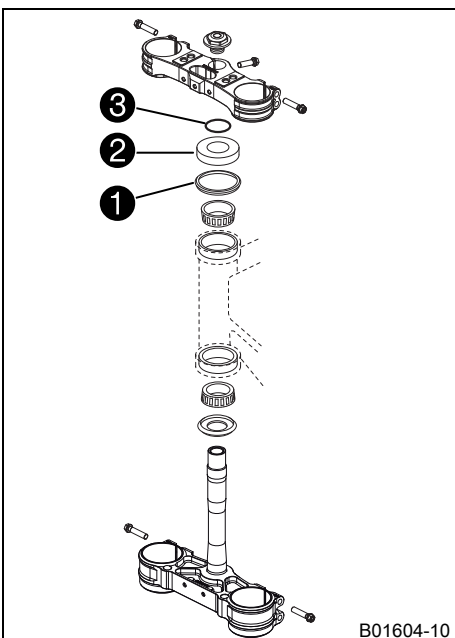

Hlavní práce

- Vyčistěte ložiska a těsnící prvky, zkontrolujte poškození a promažte.

Mazací tuk s vysokou viskozitou (☞ str. 129)
--

- Spodní můstek vidlice nasaďte na trubku vidlice. Namontujte horní ložisko hlavy řízení.
- Zkontrolujte, zda je nahoře správně nastaveno těsnění hlavy řízení ①.
- Nasuňte bezpečnostní kroužek ② a o-kroužek ③.

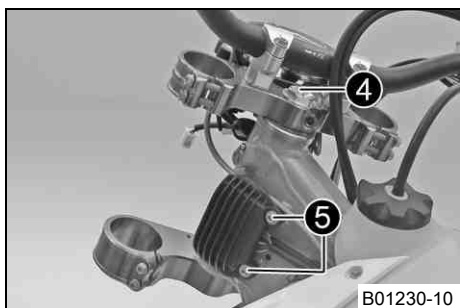

B01230-10

- Nastavte polohu horního můstku vidlice a řídítek.
- Namontujte šroub 4, ale zatím jej neutahujte.
- Nastavte polohu vedení spojky, kabelového svazku a regulátoru napětí. Našroubujte šrouby 5 a utáhněte je.

Předepsaná hodnota

Ostatní šrouby na podvozku	M6	10 Nm
----------------------------	----	-------



B01598-10

- Srovnejte polohu vidlic.
- ✓ Odvzdušňovací šrouby 6 nastavte dopředu.

i Informace

Tlumení při roztahování tlumiče se nachází v pravé vidlici **REB** (červený nastavovací šroub). Tlumení při stlačování tlumiče se nachází v levé vidlici **COMP** (bílý nastavovací šroub). Na horním konci vidlic jsou na stranách vyfrézované drážky. Druhá vyfrézovaná drážka (seshora) musí být v úrovni horní hrany horního můstku vidlice.

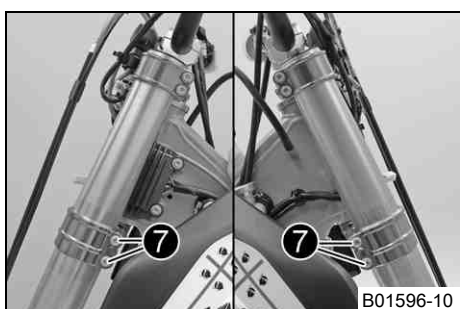

B01596-10

- Utáhněte šrouby 7.
- Předepsaná hodnota

Šroub u můstku vidlice spodní	M8	15 Nm
-------------------------------	----	-------

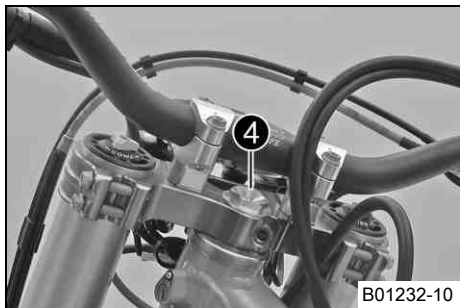

B01232-10

- Pevně utáhněte šroub 4.
- Předepsaná hodnota

Šroub u hlavy rámu horní	M20x1,5	12 Nm
--------------------------	---------	-------

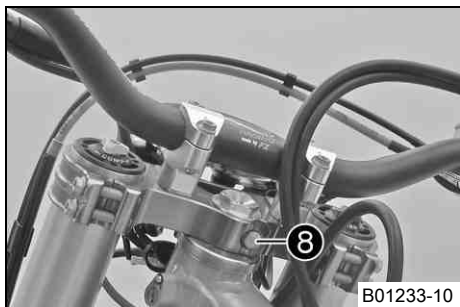

B01233-10

- Našroubujte šroub 8 a pevně jej dotáhněte.
- Předepsaná hodnota

Šroub u pouzdra vidlice horní	M8	17 Nm	Loctite® 243™
-------------------------------	----	-------	---------------

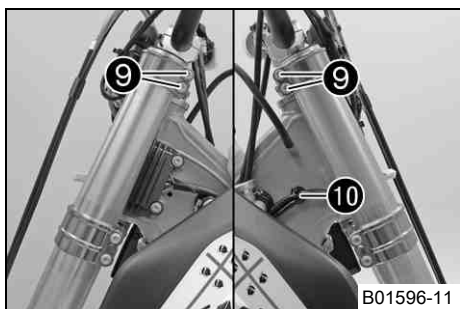

B01596-11

- Utáhněte šrouby 9.
 - Kabelový svazek zajistěte úchytem kabelu 10.
- Předepsaná hodnota

Šroub u můstku vidlice horní	M8	17 Nm
------------------------------	----	-------

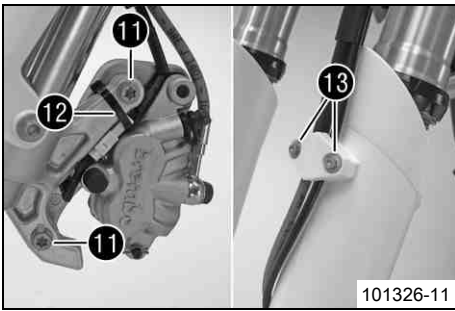

- Nasaďte brzdovou čelist. Našroubujte šrouby 11 a utáhněte je.

Předepsaná hodnota

Šroub u brzdových čelistí přední	M8	25 Nm	Loctite® 243™
----------------------------------	----	-------	---------------

- Namontujte spojku kabelů 12.
- Umístěte brzdové vedení, kabelový svazek a svorku. Našroubujte šrouby 13 a utáhněte je.

Následná práce

- Namontujte polstrování řídítek.
- Namontujte přední blatník. (☞ str. 67)
- Vsaďte přední kolo. ☞ (☞ str. 91)
- Namontujte masku světlometu se světlometem. (☞ str. 100)
- Zkontrolujte volný chod a uložení kabeláže, bovdenů, vedení brzdy a spojky.
- Zkontrolujte vůli ložiska hlavy řízení. (☞ str. 65)
- Sejměte motocykl ze stojanu. (☞ str. 57)
- Zkontrolujte nastavení světlometu. (☞ str. 101)

12.15 Kontrola vůle ložiska hlavy řízení



Výstraha

Nebezpečí úrazu Nejistá jízda v důsledku nesprávné vůle ložiska hlavy rámu.

- Neodkladně nastavte vůli ložiska hlavy rámu. (Váš autorizovaný odborný servis KTM Vám rád pomůže.)



Informace

Budete-li jezdit delší dobu s vůlí v ložisku hlavy řízení, poškodí se ložisko a při delším používání uložení ložiska v rámu.

Přípravná práce

- Zdvihněte motocykl na stojan. (☞ str. 57)

Hlavní práce

- Řídítka nastavte rovně. Pohybuje vidlicemi ve směru jízdy sem a tam.

V ložisku hlavy řízení nesmíte cítit žádnou vůli.

» Pokud cítíte vůli:

(Všechny modely SIXDAYS)

- Nastavte vůli ložiska hlavy řízení. ☞ (☞ str. 66)

(EXC-F EU, EXC-F AUS, XCF-W)

- Nastavte vůli ložiska hlavy rámu. ☞ (☞ str. 66)

- Pohybuje řídítky v celém rozsahu řízení sem a tam.

Pohyb řídítek musí být možný bez jakéhokoliv odporu v celém rozsahu řízení. Nesmí být znatelné žádné klidové polohy.

» Pokud cítíte klidové polohy:

(Všechny modely SIXDAYS)

- Nastavte vůli ložiska hlavy řízení. ☞ (☞ str. 66)

(EXC-F EU, EXC-F AUS, XCF-W)

- Nastavte vůli ložiska hlavy rámu. ☞ (☞ str. 66)

- Zkontrolujte ložisko hlavy řízení příp. ho vyměňte.

Následná práce

- Sejměte motocykl ze stojanu. (☞ str. 57)

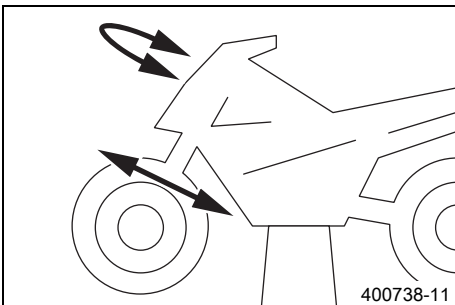

12.16 Nastavení vůle ložiska hlavy rámu ↘ (EXC-F EU, EXC-F AUS, XCF-W)

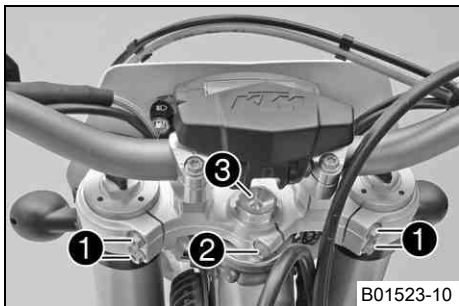

Přípravná práce

- Zdvihněte motocykl na stojan. (☛ str. 57)

Hlavní práce

- Povolte šrouby ❶ a ❷.
- Povolte šroub ❸ a znovu utáhněte.

Předepsaná hodnota

Šroub u hlavy rámu horní	M20x1,5	12 Nm
--------------------------	---------	-------

- Plastovým kladívkem poklepejte lehce na horní můstky vidlice, aby nedošlo k předpětí.

- Utáhněte šrouby ❶.

Předepsaná hodnota

Šroub u můstku vidlice horní	M8	20 Nm
------------------------------	----	-------

- Utáhněte šroub ❷.

Předepsaná hodnota

Šroub u pouzdra vidlice horní	M8	20 Nm
-------------------------------	----	-------

Následná práce

- Zkontrolujte vůli ložiska hlavy řízení. (☛ str. 65)
- Sejměte motocykl ze stojanu. (☛ str. 57)

12.17 Nastavení vůle ložiska hlavy řízení ↘ (Všechny modely SIXDAYS)

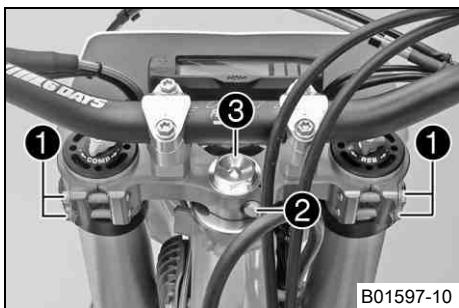

Přípravná práce

- Zdvihněte motocykl na stojan. (☛ str. 57)

Hlavní práce

- Povolte šrouby ❶. Vyšroubujte šroub ❷.
- Povolte šroub ❸ a znovu jej pevně utáhněte.

Předepsaná hodnota

Šroub u hlavy rámu horní	M20x1,5	12 Nm
--------------------------	---------	-------

- Plastovým kladívkem poklepejte lehce na horní můstky vidlice, aby nedošlo k předpětí.

- Utáhněte šrouby ❶.

Předepsaná hodnota

Šroub u můstku vidlice horní	M8	17 Nm
------------------------------	----	-------

- Našroubujte šroub ❷ a pevně jej dotáhněte.

Předepsaná hodnota

Šroub u pouzdra vidlice horní	M8	17 Nm	Loctite® 243™
-------------------------------	----	-------	---------------

Následná práce

- Zkontrolujte vůli ložiska hlavy řízení. (☛ str. 65)
- Sejměte motocykl ze stojanu. (☛ str. 57)

12.18 Mazání ložiska hlavy řízení ↘

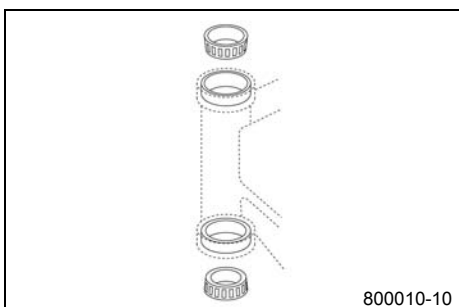

(Všechny modely SIXDAYS)

- Demontujte spodní můstek vidlice. ↘ (☛ str. 61)
- Namontujte spodní můstek vidlice. ↘ (☛ str. 63)

(EXC-F EU, EXC-F AUS, XCF-W)

- Demontujte spodní můstek vidlice. ↘ (☛ str. 60)
- Namontujte spodní můstek vidlice. ↘ (☛ str. 62)

12.19 Demontáž předního blatníku

Přípravná práce

- Demontujte masku světlometu se světlometem. (☛ str. 100)

Hlavní práce

- Vyšroubujte šrouby ❶.

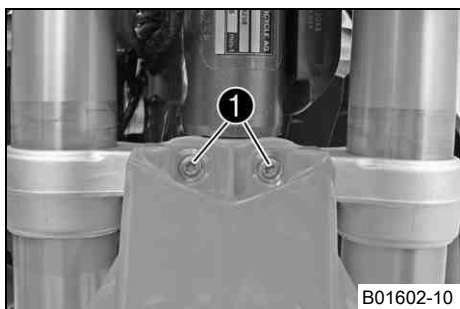

B01602-10

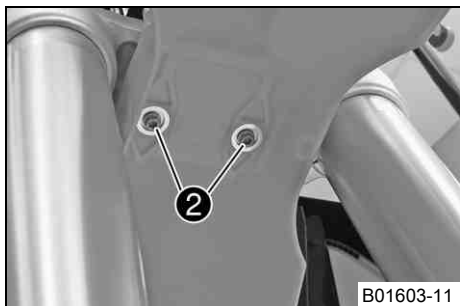

B01603-11

- Vyšroubujte šrouby ❷. Sejměte přední blatník.

12.20 Montáž předního blatníku

Hlavní práce

- Upravte polohu předního blatníku. Našroubujte šrouby ❶ a utáhněte je.

Předepsaná hodnota

Ostatní šrouby na podvozku	M6	10 Nm
----------------------------	----	-------

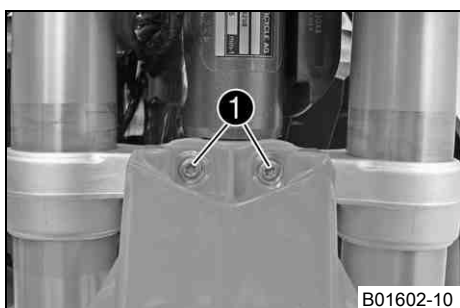

B01602-10

- Našroubujte šrouby ❷ a utáhněte je.

Předepsaná hodnota

Ostatní šrouby na podvozku	M6	10 Nm
----------------------------	----	-------

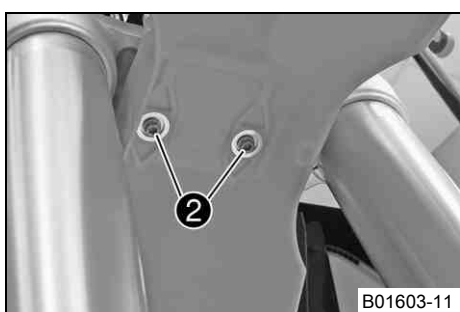

B01603-11

Následná práce

- Namontujte masku světlometu se světlometem. (☛ str. 100)
- Zkontrolujte nastavení světlometu. (☛ str. 101)

12.21 Demontáž pružné vzpěry ☛

Přípravná práce

- Zdvihněte motocykl na stojan. (☛ str. 57)

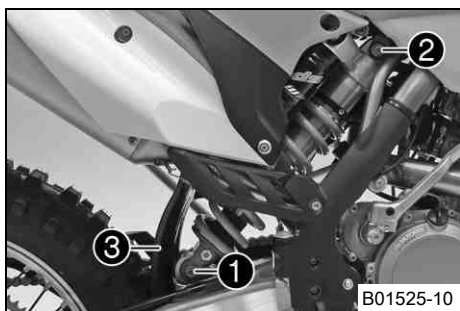

Hlavní práce

- Vyšroubujte šroub ❶ a pomocí vahadla snižte zadní kolo natolik, aby se jím dalo ještě točit. Zafixujte zadní kolo v této poloze.
- Vyšroubujte šroub ❷, stiskněte ke straně ochranu proti postříkání ❸ a vyjměte pružnou vzpěru.

12.22 Montáž pružné vzpěry

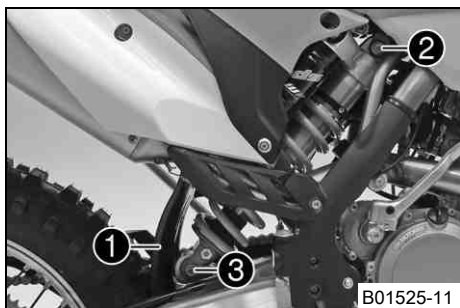

Hlavní práce

- Stiskněte ke straně ochranu proti postříkání ❶ a srovnejte polohu pružné vzpěry. Našroubujte šroub ❷ a utáhněte jej.

Předepsaná hodnota

Šroub u pružné vzpěry nahoře	M12	80 Nm	Loctite® 2701™
------------------------------	-----	-------	----------------

- Našroubujte šroub ❸ a utáhněte jej.

Předepsaná hodnota

Šroub u pružné vzpěry dole	M12	80 Nm	Loctite® 2701™
----------------------------	-----	-------	----------------

i Informace

Naklápěcí ložisko pro pružnou vzpěru na výkyvném rameni je pokryto teflonem. Nesmí se mazat ani mazivem ani jinými lubrikačními prostředky. Lubrikační prostředky rozpouštějí teflonovou vrstvu, tím se drasticky snižuje životnost.

Následná práce

- Sejměte motocykl ze stojanu. (☛ str. 57)

12.23 Demontáž sedačky

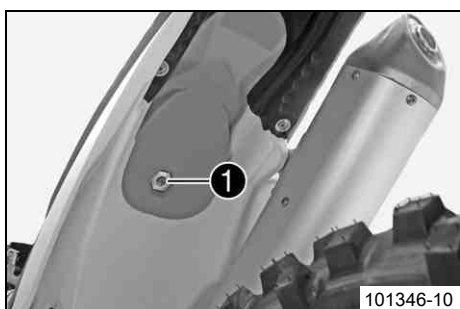

- Sejměte šroub ❶.
- Sedačku vzadu nazdvihněte, zatáhněte dozadu a potom vyjměte směrem nahoru.

12.24 Montáž sedačky



- Sedačku zavěste vpředu na pouzdro s věncem palivové nádrže, vzadu skloňte a současně posuňte směrem dopředu.
- Přesvědčte se, zda je sedačka správně zaklapnutá.
- Našroubujte šrouby upevnění sedačky a pevně utáhněte.

Předepsaná hodnota

Ostatní šrouby na podvozku	M6	10 Nm
----------------------------	----	-------

12.25 Demontáž krytu schránky vzduchového filtru

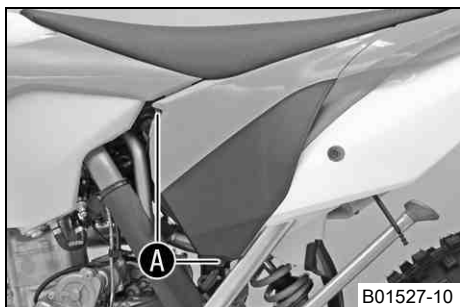

- Kryt schránky vzduchového filtru v oblasti **A** vytáhněte do strany a vyjměte směrem dopředu.

B01527-10

12.26 Montáž krytu schránky vzduchového filtru

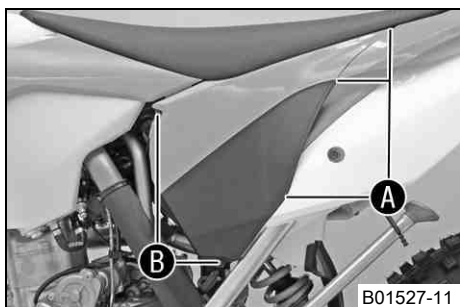

- Kryt schránky vzduchového filtru zavěste v zadní části **A** a v přední části **B** zasuňte západku.

B01527-11

12.27 Demontáž vzduchového filtru 🛠️

Upozornění

Poškození motoru Nefiltrovaný nasávaný vzduch působí negativně na životnost motoru.

- Vozidlo nikdy neprovozujte bez vzduchového filtru, protože by se do motoru dostal prach a nečistota, což by zvýšilo opotřebení motoru.



Výstraha

Ohrožení životního prostředí Problematické látky způsobují škody na životním prostředí.

- Oleje, maziva, filtry, paliva, čisticí prostředky, brzdovou kapalinu atd. likvidujte náležitě dle platných předpisů.

Přípravná práce

- Demontujte kryt schránky vzduchového filtru. (🛠️ str. 69)

Hlavní práce

- Vyvěste přídržovací třmen vzduchového filtru **1** dolů a natočte jej do strany. Vyjměte vzduchový filtr i s držákem.
- Sejměte vzduchový filtr z držáku.



B01426-10

12.28 Montáž vzduchového filtru 🛠️

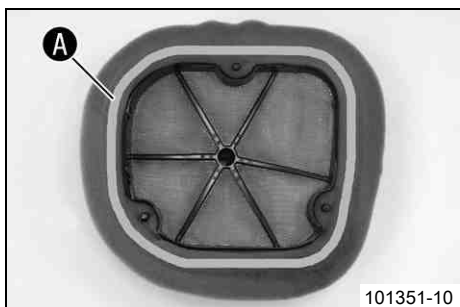

101351-10

Hlavní práce

- Namontujte čistý vzduchový filtr na držák vzduchového filtru.
- Namažte vzduchový filtr v oblasti **A**.

Mazivo s dlouhodobým účinkem (🛠️ str. 129)

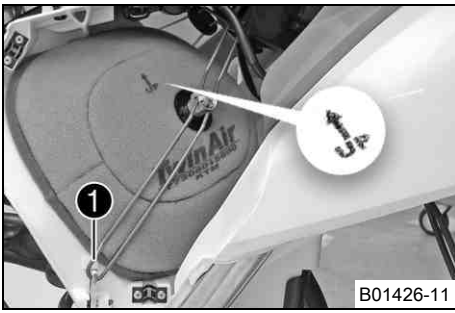

- Nasaďte oba díly současně, upravte polohu a zajistěte přídržovacím třmenem vzduchového filtru ❶.
- ✓ Šipka značky **UP** ukazuje směrem nahoru.

i Informace
Když není vzduchový filtr správně namontovaný, může prach a nečistoty vniknout do motoru a zapříčinit poškození.

Následná práce

- Namontujte kryt schránky vzduchového filtru. (☞ str. 69)

12.29 Vyčištění vzduchového filtru a skříně vzduchového filtru 🗑️



Výstraha

Ohrožení životního prostředí Problematické látky způsobují škody na životním prostředí.

- Oleje, maziva, filtry, paliva, čisticí prostředky, brzdovou kapalinu atd. likvidujte náležitě dle platných předpisů.

i Informace

Vzduchový filtr nečistěte palivem nebo petrolejem, protože tyto prostředky nepříznivě působí na pěnovou hmotu.

Přípravná práce

- Demontujte kryt schránky vzduchového filtru. (☞ str. 69)
- Demontujte vzduchový filtr. 🗑️ (☞ str. 69)

Hlavní práce

- Vzduchový filtr důkladně vyperte v čisticím roztoku a nechte dobře proschnout.

Čisticí prostředek vzduchového filtru (☞ str. 129)

i Informace
Vzduchový filtr pouze vymačkejte, v žádném případě neždímejte.

- Suchý vzduchový filtr naolejujte kvalitním olejem na filtry.

Olej pro pěnový vzduchový filtr (☞ str. 130)

- Vyčištění schránky na vzduchový filtr.
- Zkontrolujte pevné utažení sacího hrdla a zda není poškozené.

Následná práce

- Namontujte vzduchový filtr. 🗑️ (☞ str. 69)
- Namontujte kryt schránky vzduchového filtru. (☞ str. 69)

12.30 Utěsnění schránky na vzduchový filtr 🗑️

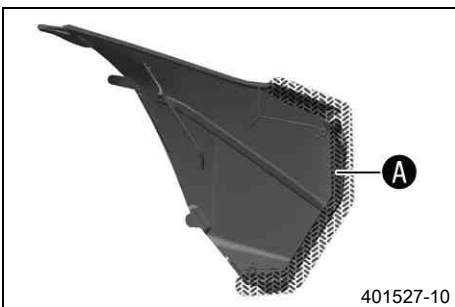

- Utěsněte schránku vzduchového filtru v označené oblasti **A**.

12.31 Demontáž tlumicí koncovky výfuku



Výstraha

Nebezpečí popálení Výfukový systém je při provozu vozidla velice horký.

- Nechte výfukový systém vychladnout. Nedotýkejte se horkých součástí.

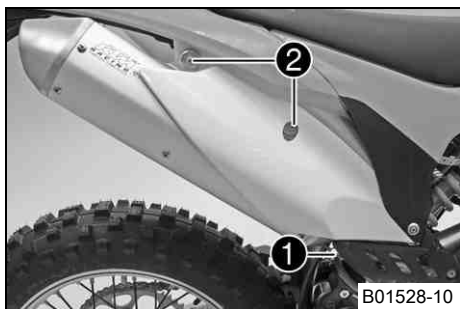

- Vyvěste pružinu ❶.
- Vyšroubujte šrouby ❷ a sejměte tlumicí koncovku výfuku.

12.32 Montáž tlumicí koncovky výfuku

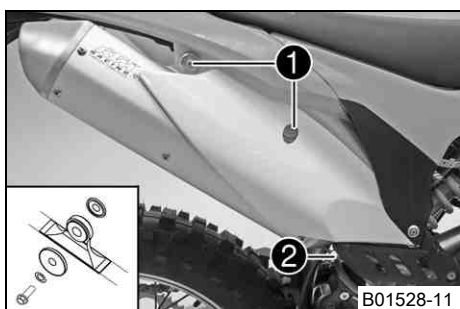

- Namontujte tlumicí koncovku výfuku. Našroubujte šrouby ❶, ale ještě je pevně nedotahujte.
- Zavěste pružinu ❷.
- Utáhněte šrouby ❶.

Předepsaná hodnota

Ostatní šrouby na podvozku	M6	10 Nm
----------------------------	----	-------

12.33 Výměna výplně v tlumicí koncovce výfuku



Výstraha

Nebezpečí popálení Výfukový systém je při provozu vozidla velice horký.

- Nechte výfukový systém vychladnout. Nedotýkejte se horkých součástí.

i Informace

Časem se skelná vlákna výplně rozpustí, tlumič výfuku "vyhoří".

Mimo zvýšenou hladinu hluku se tím změní i charakteristika výkonu.

Přípravná práce

- Demontujte tlumicí koncovku výfuku. (☛ str. 71)

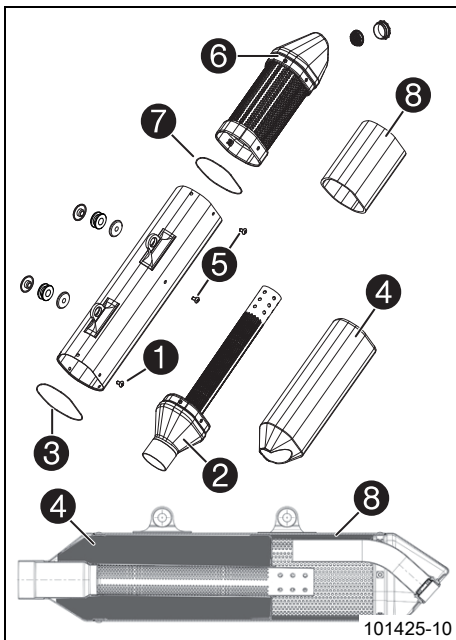

Hlavní práce

(všechny modely EXC-F)

- Vyšroubujte šrouby ① přípojovací čepičky ②.
- Vyměňte přípojovací čepičku s děrovanou trubkou, O-kroužek ③ a výplň ze skelných vláken ④.
- Vyšroubujte šrouby ⑤, sejměte koncovou čepičku ⑥ s O-kroužkem ⑦ a tlumicí výztuží ⑧.
- Součásti, které se mají znovu namontovat vyčistěte a zkontrolujte, zda nejsou poškozené.
- Na koncovou čepičku namontujte O-kroužek.
- Na koncovou čepičku namontujte novou tlumicí výztuž a zajistěte ji lepicí páskou.
- Nasadte koncovou čepičku. Našroubujte šrouby a utáhněte je.
- Na přípojovací čepičku namontujte O-kroužek.
- Novou výplň ze skelných vláken nasuňte přes děrovanou trubku.
- Přípojovací čepičku včetně výplně ze skelných vláken namontujte do tlumicí koncovky výfuku.

i Informace

Výplň ze skelných vláken nasuňte tupým nástrojem tlumicí koncovky výfuku.

- Našroubujte šrouby a utáhněte je.

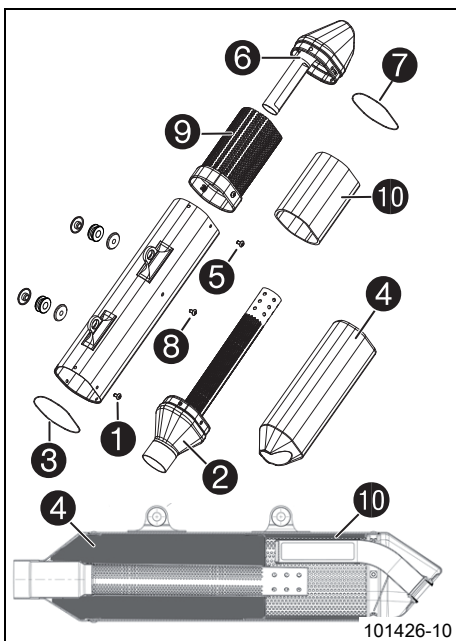

(všechny modely XCF-W)

- Vyšroubujte šrouby ① přípojovací čepičky ②.
- Vyměňte přípojovací čepičku s děrovanou trubkou, O-kroužek ③ a výplň ze skelných vláken ④.
- Vyšroubujte šroub ⑤ a sejměte koncovou čepičku ⑥ s O-kroužkem ⑦.
- Vyšroubujte šroub ⑧ a vyměňte nástavec ⑨ s tlumicí výztuží ⑩.
- Součásti, které se mají znovu namontovat vyčistěte a zkontrolujte, zda nejsou poškozené.
- Namontujte novou tlumicí výztuž na nástavec a zajistěte lepicí páskou.
- Nástavec s tlumicí výztuží nasuňte do tlumicí koncovky výfuku a zajistěte šroubem.
- Na přípojovací čepičku namontujte O-kroužek.
- Novou výplň ze skelných vláken nasuňte přes děrovanou trubku.
- Přípojovací čepičku včetně výplně ze skelných vláken namontujte do tlumicí koncovky výfuku.

i Informace

Výplň ze skelných vláken nasuňte tupým nástrojem tlumicí koncovky výfuku.

- Našroubujte šrouby a utáhněte je.
- Na koncovou čepičku namontujte O-kroužek.
- Nasadte koncovou čepičku. Našroubujte šrouby a utáhněte je.

Následná práce

- Nasadte tlumicí koncovku výfuku. (☛ str. 71)

12.34 Demontáž palivové nádrže



Nebezpečí

Nebezpečí požáru Palivo je snadno vznětlivé.

- Nedoplňujte palivo do vozidla v blízkosti otevřeného ohně resp. hořících cigaret a vždy vypněte motor. Dbejte na to, aby se palivo nerozlilo, zejména na horké součásti vozidla. Rozlité palivo ihned utřete.
- Palivo v palivové nádrži se při zahřátí rozpíná a při přeplnění může unikát. Respektujte pokyny k čerpání paliva.



Výstraha

Nebezpečí otravy Palivo je jedovaté a zdraví škodlivé.

- Zabraňte kontaktu paliva s pokožkou, očima a oblečením. Nenadýchejte se palivových výparů. Při zasažení očí ihned vypláchněte vodou a vyhledejte lékaře. Zasažená místa na pokožce ihned očistěte vodou a mýdlem. V případě polknutí paliva ihned vyhledejte lékaře. Oděv potřísněný palivem si vyměňte. Palivo řádně skladujte ve vhodném kanystru a uchovávejte z dosahu dětí.

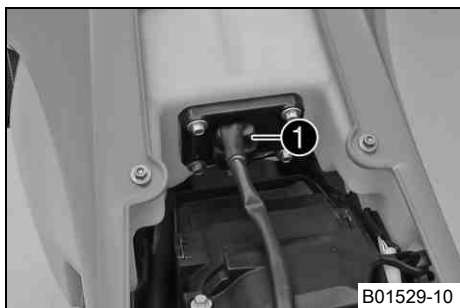

Přípravná práce

- Sejměte sedačku. (☛ str. 68)

Hlavní práce

- Odpojte elektrické konektory ❶ z palivového čerpadla.
- Sejměte hadici odvětrání palivové nádrže.

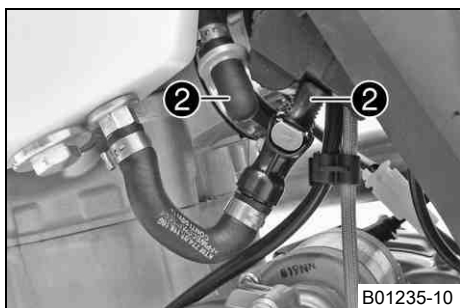

- Stlačeným vzduchem důkladně vyčistěte spojky palivového vedení.



Informace

Do palivového vedení se nesmí dostat žádná nečistota. Nečistota by ucplala vstřikovací ventil!

- Odpojte spojky palivového vedení.
- Namontujte sadu mycích čepiček ❷.

Sada mycích čepiček (81212016100)

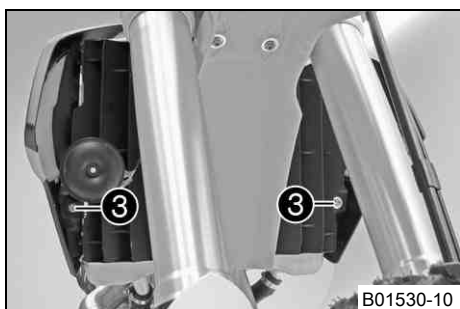

- Vyšroubujte šrouby ❸ s nákrůžkem a vyjměte houkačku.

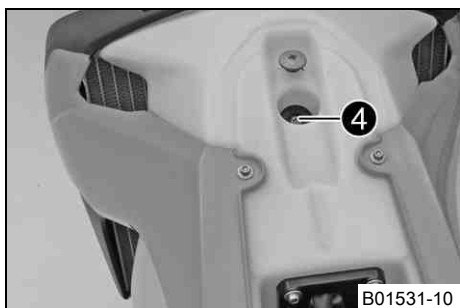

- Vyšroubujte šroub ❹ s gumovou objímkou.

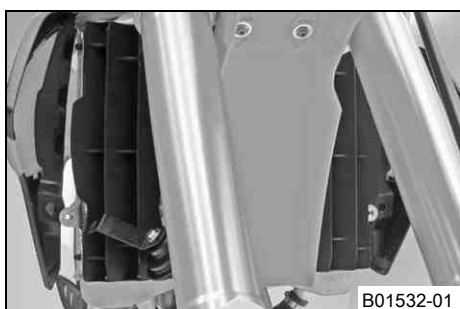

- Vysuňte oba boční spoilery od držáku chladiče a vyjměte palivovou nádrž směrem nahoru.

12.35 Montáž palivové nádrže ↻

**Nebezpečí****Nebezpečí požáru** Palivo je snadno vznětlivé.

- Nedoplňujte palivo do vozidla v blízkosti otevřeného ohně resp. hořících cigaret a vždy vypněte motor. Dbejte na to, aby se palivo nerozlilo, zejména na horké součásti vozidla. Rozlité palivo ihned utřete.
- Palivo v palivové nádrži se při zahřátí rozpíná a při přeplnění může unikát. Respektujte pokyny k čerpání paliva.

**Výstraha****Nebezpečí otravy** Palivo je jedovaté a zdraví škodlivé.

- Zabraňte kontaktu paliva s pokožkou, očima a oblečením. Nenadýchejte se palivových výparů. Při zasažení očí ihned vypláchněte vodou a vyhledejte lékaře. Zasažená místa na pokožce ihned očistěte vodou a mýdlem. V případě polknutí paliva ihned vyhledejte lékaře. Oděv potřísněný palivem si vyměňte.

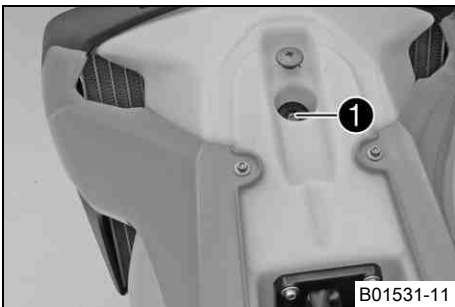
**Hlavní práce**

- Zkontrolujte uložení plynového bovdeny. (☛ str. 79)
- Srovnejte polohu palivové nádrže a oba spoilery zavěste po stranách upevnění chladiče.
- Ujistěte se, že žádné kabely resp. bovdeny nejsou přiskřípnuté nebo poškozené.
- Nasaďte hadičku pro odvětrávání palivové nádrže.
- Našroubujte a utáhněte šroub ① s gumovou objímkou.

Předepsaná hodnota

Ostatní šrouby na podvozku	M6	10 Nm
----------------------------	----	-------

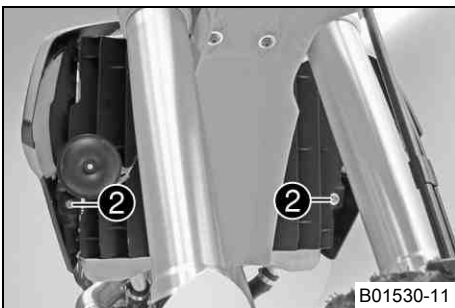

- Srovnejte polohu houkačky, našroubujte šrouby ② s nákrůžky a pevně je utáhněte.

Předepsaná hodnota

Ostatní šrouby na podvozku	M6	10 Nm
----------------------------	----	-------

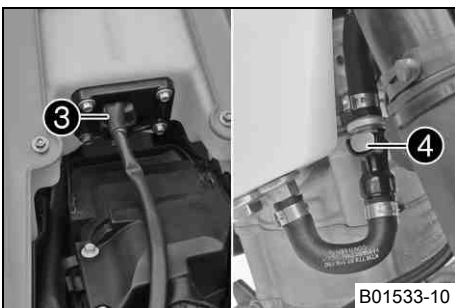

- Připojte elektrický konektor ③.
- Sejměte sadu mycích čepiček.
- Stlačeným vzduchem důkladně vyčistěte spojky palivového vedení.

i Informace

Do palivového vedení se nesmí dostat žádná nečistota. Nečistota by ucpala vstříkovací ventil!

- Namažte O-kroužek a spojte konektory ④ palivového vedení.

i Informace

Kabel a palivové vedení ved'te v bezpečné vzdálenosti od výfukového zařízení.

Následná práce

- Namontujte sedačku. (☛ str. 68)

12.36 Kontrola znečištění řetězu

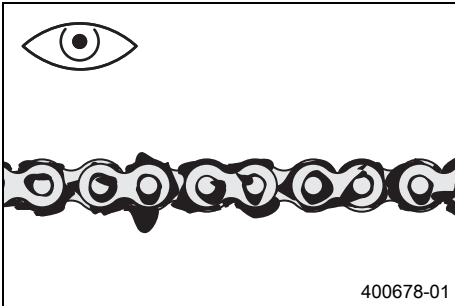

- Zkontrolujte hrubé nečistoty na řetězu.
 - » Pokud je řetěz silně znečištěný:
 - Vyčistěte řetěz. (☛ str. 75)

12.37 Čištění řetězu

- ! Výstraha**
Nebezpečí úrazu Maziva na pneumatikách snižují jejich přilnavost.
- Odstraňte maziva vhodným čisticím prostředkem.

- ! Výstraha**
Nebezpečí úrazu Snižovaný brzdový účinek v důsledku přítomnosti oleje nebo maziva na brzdných kotoučích.
- Brzdové kotouče nesmí být znečištěny olejem nebo tukem, v případě potřeby je vyčistěte čisticím prostředkem na brzdy.

- ☀ Výstraha**
Ohrožení životního prostředí Problematické látky způsobují škody na životním prostředí.
- Oleje, maziva, filtry, paliva, čisticí prostředky, brzdovou kapalinu atd. likvidujte náležitě dle platných předpisů.

- i Informace**
 Životnost řetězu závisí z velké části na péči, kterou mu věnujete.

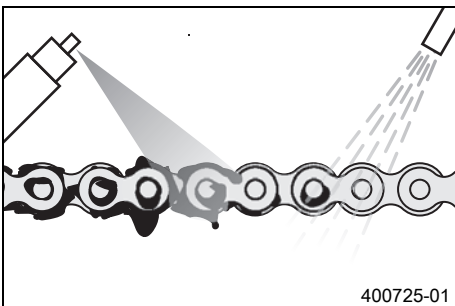

- Řetěz pravidelně čistěte a potom ošetřete sprejem na řetěz.

Prostředek na čištění řetězu (☛ str. 130)

Sprej na řetězy pro offroad (☛ str. 130)

12.38 Kontrola napnutí řetězu

- ! Výstraha**
Nebezpečí úrazu Nebezpečí v důsledku špatného napnutí řetězu.

- Pokud je řetěz napnutý příliš silně, jsou navíc zatíženy komponenty sekundárního přenosu síly (řetěz, řetězový pastorek, řetězové kolo, ložiska v převodovce a v zadním kole). Kromě předčasného opotřebení se v extrémním případě může řetěz přetrhnout nebo prasknout hnací hřídel převodovky. Pokud je řetěz naopak příliš volný, může spadnout z řetězového pastorku resp. kola a zablokovat tak zadní kolo nebo poškodit motor. Dbejte na správné napnutí řetězu, příp. jej nastavte.

Přípravná práce

- Zdvihněte motocykl na stojan. (☛ str. 57)

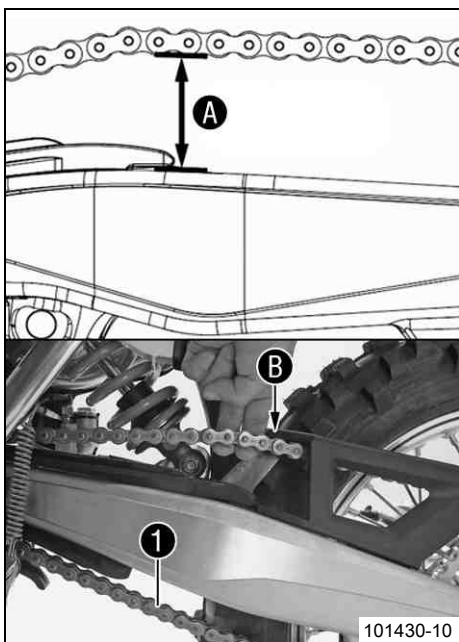

Hlavní práce

- Na konci přesmykače přitiskněte řetěz nahoru a zjistěte jeho napnutí **A**.

i Informace

Spodní část řetězu **1** musí být přitom napnutá. Při namontovaném krytu řetězu musí být možné vytáhnout řetěz nahoru až k zarážce na krytu řetězu **B**. Řetězy se neopotřebovávají vždy stejnoměrně, proto opakujte toto měření na různých místech řetězu.

Napnutí řetězu	55... 58 mm
----------------	-------------

- » Pokud napnutí řetězu nesouhlasí s předepsanou hodnotou:
 - Nastavte napnutí řetězu. (☛ str. 76)

Následná práce

- Sejměte motocykl ze stojanu. (☛ str. 57)

12.39 Nastavení napnutí řetězu

! Výstraha

Nebezpečí úrazu Nebezpečí v důsledku špatného napnutí řetězu.

- Pokud je řetěz napnutý příliš silně, jsou navíc zatíženy komponenty sekundárního přenosu síly (řetěz, řetězový pastorek, řetězové kolo, ložiska v převodovce a v zadním kole). Kromě předčasného opotřebení se v extrémním případě může řetěz přetrhnout nebo prasknout hnací hřídel převodovky. Pokud je řetěz naopak příliš volný, může spadnout z řetězového pastorku resp. kola a zablokovat tak zadní kolo nebo poškodit motor. Dbejte na správné napnutí řetězu, příp. jej nastavte.

Přípravná práce

- Zdvihněte motocykl na stojan. (☛ str. 57)
- Zkontrolujte napnutí řetězu. (☛ str. 75)

Hlavní práce

- Povolte matici **1**.
- Povolte matici **2**.
- Nastavte napnutí řetězu otáčením regulačních šroubů **3** doleva a doprava.

Předepsaná hodnota

Napnutí řetězu	55... 58 mm
----------------	-------------

Natočte regulační šrouby **3** doleva a doprava tak, aby značky na levém a pravém napínáku řetězu **4** byly ve stejné pozici k referenčním značkám **A**. Tím je zadní kolo správně vyrovnáno.

- Utáhněte matici **2**.
- Zajistěte, aby napínáky řetězu **4** přiléhaly k regulačnímu šroubu **3**.
- Utáhněte matici **1**.

Předepsaná hodnota

Matka u zadního výsuvného čepu kola	M20x1,5	80 Nm
-------------------------------------	---------	-------

i Informace

Díky velkému rozsahu možného nastavení napínáků řetězu (32 mm) lze jezdit na různé sekundární převody při stejné délce řetězu. Napínáky řetězu **4** lze otočit o 180°.

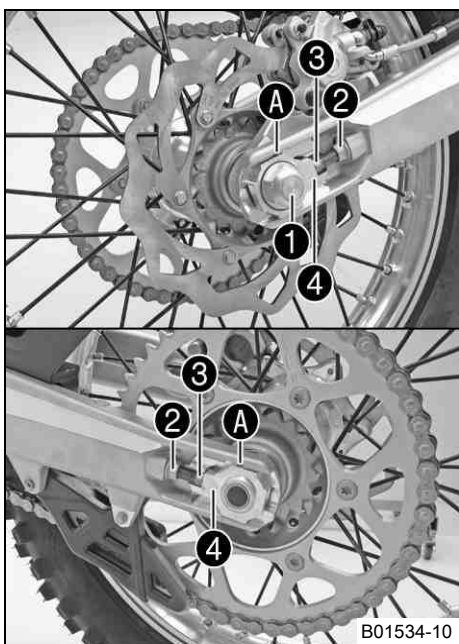

Následná práce

- Sejměte motocykl ze stojanu. (☛ str. 57)

12.40 Kontrola řetězu, řetězového kola, řetězového pastorku a vedení řetězu

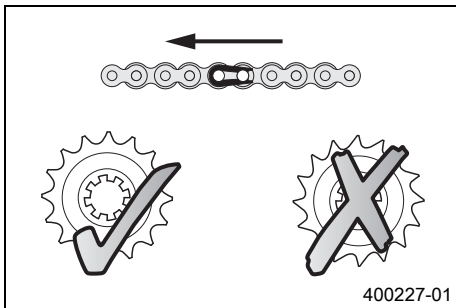

400227-01

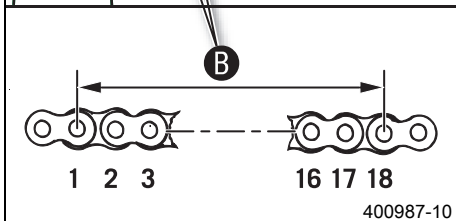
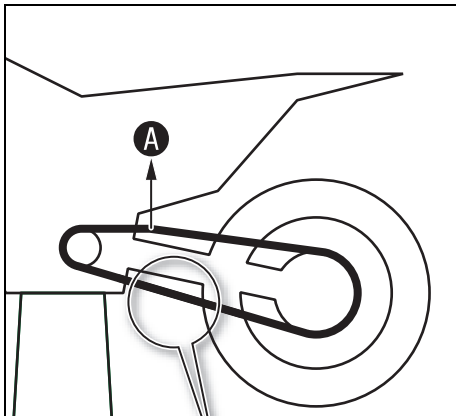

400987-10

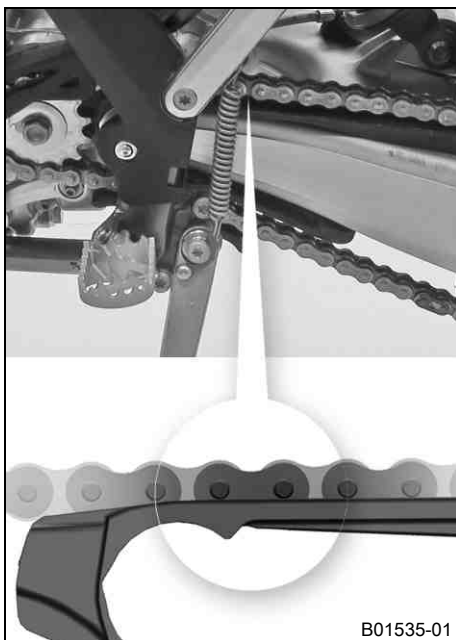

B01535-01

Přípravná práce

- Zdvihněte motocykl na stojan. (☛ str. 57)

Hlavní práce

- Zařadte převodovku na neutrál.
- Zkontrolujte opotřebení řetězového kola a pastorku.
 - » Pokud je řetězové kolo resp. pastorek obroušený:
 - Vyměňte řetězovou sadu. ☛

i Informace

Pastorek, řetězové kolo a řetěz byste měli vždy vyměňovat současně.

- V horní části řetězu zatáhněte uvedenou hmotností **A**.

Předepsaná hodnota

Závaží pro měření opotřebení řetězu	10... 15 kg
-------------------------------------	-------------

- Změřte vzdálenost **B** u 18 kladek na dolní části řetězu.

i Informace

Řetězy se neopotřebovávají vždy stejnoměrně, proto opakujte toto měření na různých místech řetězu.

Maximální vzdálenost B na nejdelším místě řetězu	272 mm
---	--------

- » Pokud je vzdálenost **B** větší než zadaný rozměr:

- Vyměňte řetězovou sadu. ☛

i Informace

Pokud nasazujete nový řetěz, měli byste vyměnit současně i řetězové kolo a pastorek. Nové řetězy se na starém, obroušeném řetězovém kole resp. pastorku opotřebovávají rychleji.

- Zkontrolujte opotřebení protiskluzového krytu řetězu.

- » Pokud se spodní hrana nýtu řetězu nachází ve výši protiskluzového krytu řetězu nebo pod ním:
 - Vyměňte protiskluzový kryt řetězu. ☛

- Zkontrolujte pevné utažení protiskluzového krytu řetězu.

- » Pokud je protiskluzový kryt řetězu uvolněný:
 - Pevně protiskluzový kryt řetězu utáhněte.

Předepsaná hodnota

Šroub protiskluzového krytu řetězu	M6	6 Nm	Loctite® 243™
------------------------------------	----	------	---------------

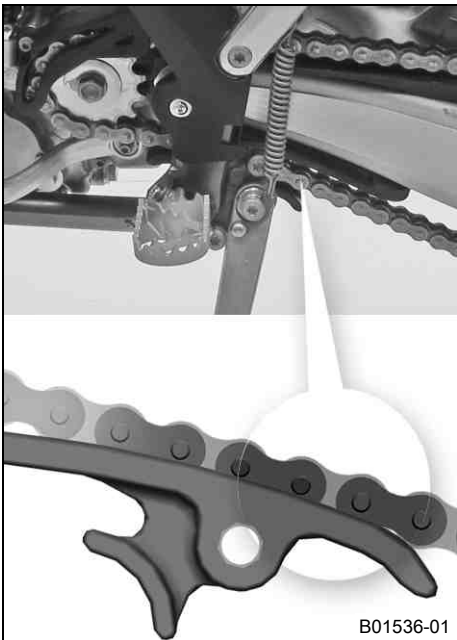

- Zkontrolujte opotřebení kluznice řetězu.
 - » Pokud se spodní hrana nýtu řetězu nachází ve výši kluznice řetězu nebo pod ní:
 - Vyměňte kluznici řetězu. 🛠️
- Zkontrolujte pevné utažení kluznice řetězu.
 - » Pokud je kluznice řetězu uvolněná:
 - Pevně kluznici řetězu utáhněte.

Předepsaná hodnota

Šroub kluznice řetězu	M8	15 Nm
-----------------------	----	-------

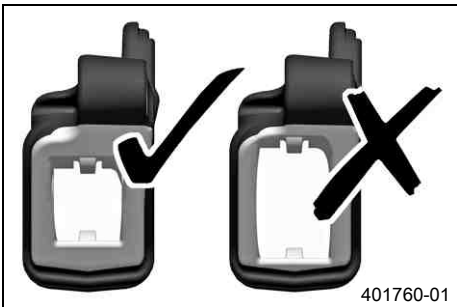

- Zkontrolujte opotřebení vedení řetězu.

i Informace

Opotřebení se pozná na přední straně vedení řetězu.

- » Pokud je opotřebovaná světlá část vedení řetězu:
 - Vyměňte vedení řetězu. 🛠️

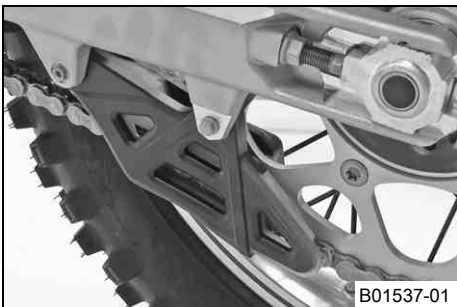

- Zkontrolujte pevné utažení vedení řetězu.
 - » Pokud je vedení řetězu uvolněné:
 - Pevně vedení řetězu utáhněte.

Předepsaná hodnota

Ostatní šrouby na podvozku	M6	10 Nm
Ostatní matky na podvozku	M6	10 Nm

Následná práce

- Sejměte motocykl ze stojanu. (👉 str. 57)

12.41 Kontrola rámu 🛠️

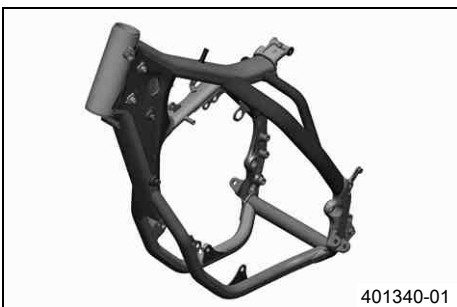

- Zkontrolujte rám, zda není zdeformovaný nebo popraskaný.
 - » Pokud je rám z důvodů působení mechanických sil popraskaný nebo zdeformovaný:
 - Vyměňte rám. 🛠️

i Informace

Rám, který byl z důvodů působení mechanických sil popraskaný nebo zdeformovaný, se musí vždy vyměnit. Opravu rámu firma KTM nepovoluje.

12.42 Kontrola kyvného ramena



- Zkontrolujte kyvné rameno, zda není poškozené, popraskané nebo zdeformované.
 - » Pokud je kyvné rameno poškozené, popraskané nebo zdeformované:
 - Vyměňte kyvné rameno.



Informace

Poškozené kyvné rameno se musí vždy vyměnit. Opravu kyvného ramena firma KTM nepovoluje.

12.43 Kontrola uložení plynového bovdeny

Přípravná práce

- Sejměte sedačku. (☞ str. 68)
- Demontujte palivovou nádrž. ☞ (☞ str. 72)

Hlavní práce

- Zkontrolujte uložení plynového bovdeny.

Oba plynové bovdeny musí být vedené vedle sebe na zadní straně řídítek, nad uložení palivové nádrže ke škrtkové klapce.

- » Pokud uložení plynového bovdeny neodpovídá danému postupu:
 - Upravte uložení plynového bovdeny.



Následná práce

- Montáž palivové nádrže. ☞ (☞ str. 74)
- Namontujte sedačku. (☞ str. 68)

12.44 Kontrola gumové rukojeti

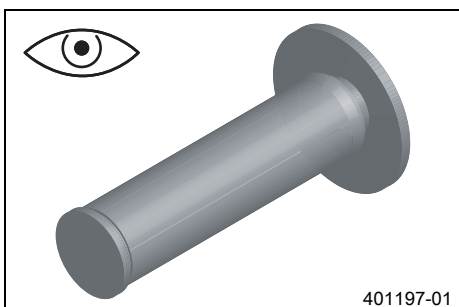

- Zkontrolujte gumové rukojeti na řídítkách, zda nejsou poškozené, opotřebované nebo uvolněné.
 - » Pokud je gumová rukojet' poškozená, opotřebovaná nebo uvolněná:
 - Gumovou rukojet' vyměňte a zajistěte.

Lepidlo pro gumovou rukojet' (00062030051) (☞ str. 129)

12.45 Dodatečné zajištění gumové rukojeti

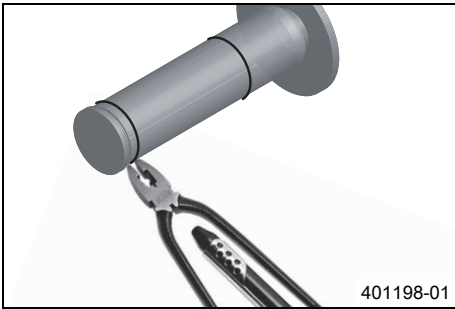

401198-01

Přípravná práce

- Zkontrolujte gumovou rukojeť. (☞ str. 79)

Hlavní práce

- Gumovou rukojeť zajistěte pojistným drátem na dvou místech.

Pojistný drát (54812016000)
Kleště na kroucení drátů (U6907854)

- ✓ Zkroucené konce drátů uložte směrem od dlaně a ohněte je ke gumové rukojeti.

12.46 Nastavení základní polohy páčky spojky

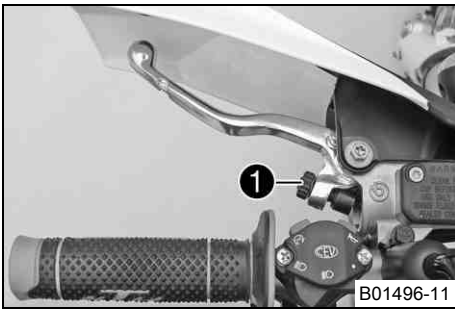

B01496-11

- Upravte základní polohu spojkové páčky pomocí regulačního šroubu ❶ na velikost ruky.

Informace

Šroubováním regulačního šroubu ve směru hodinových ručiček se spojka oddálí od řídítek.
 Šroubováním regulačního šroubu proti směru hodinových ručiček se spojka přiblíží k řídítkům.
 Rozsah nastavení je omezený.
 Otáčejte nastavovacím šroubem pouze rukou bez použití síly.
 Neprovádějte nastavení během jízdy.

12.47 Kontrola/doplnění hladiny kapaliny hydraulické spojky

Informace

Hladina spojkové kapaliny stoupá s narůstajícím opotřebením lamel spojky.

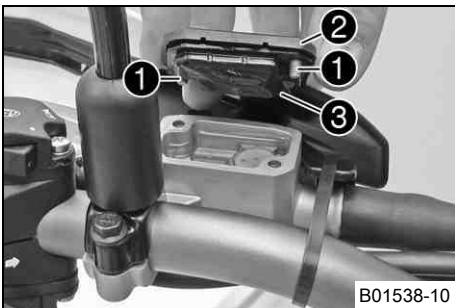

B01538-10

- Zásobník kapaliny pro hydraulickou spojku, umístěný na řídítkách, uveďte do vodorovné polohy.
- Vyšroubujte šrouby ❶.
- Sejměte víko ❷ s membránou ❸.
- Zkontrolujte hladinu kapaliny.

Hladina kapaliny pod horní hranou nádrže	4 mm
--	------

- » Pokud hladina kapaliny nesouhlasí s předepsanou hodnotou:
 - Upravte hladinu kapaliny v hydraulické spojnici.

Brzdová kapalina DOT 4 / DOT 5.1 (☞ str. 127)

- Nasadte víčko s membránou. Našroubujte šrouby a utáhněte je.

Informace

Rozlitou nebo přeteklou brzdovou kapalinu ihned smyjte vodou.

12.48 Výměna kapaliny hydraulické spojky ☞

Výstraha

Ohrožení životního prostředí Problematické látky způsobují škody na životním prostředí.

- Oleje, maziva, filtry, paliva, čisticí prostředky, brzdovou kapalinu atd. likvidujte náležitě dle platných předpisů.

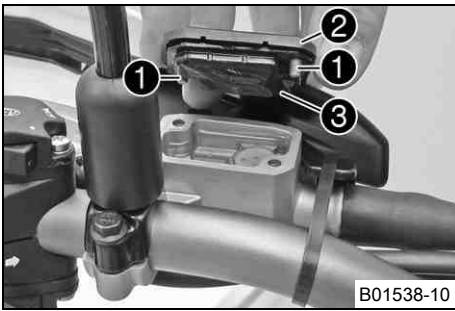

B01538-10

- Zásobník kapaliny pro hydraulickou spojku, umístěný na říditkách, uveďte do vodorovné polohy.
- Vyšroubujte šrouby ❶.
- Sejměte víko ❷ s membránou ❸.

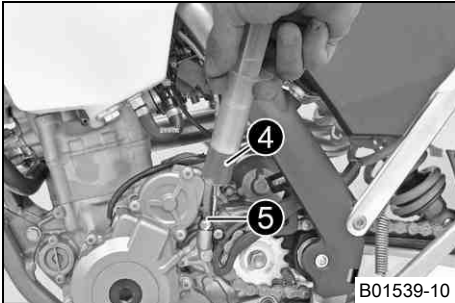

B01539-10

- Naplňte injekční stříkačku ❹ vhodnou kapalinou.

Injekční stříkačka pro odvzdušnění (50329050000)
--

Brzdová kapalina DOT 4 / DOT 5.1 (☛ str. 127)

- Z válce unašeče spojky vyšroubujte odvzdušňovací šroub ❺ a nasadte stříkačku ❹.

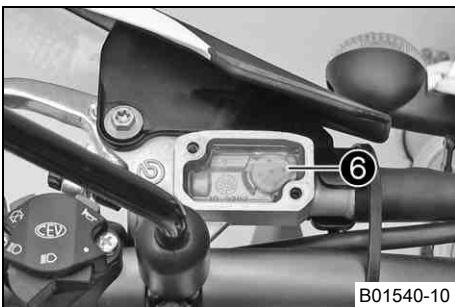

B01540-10

- Nyní vsťikujte kapalinu do systému tak dlouho, dokud bez bublin nedosáhne k otvorům ❻ ovládacího válce.
- Průběžně odsávejte kapalinu ze zásobníku ovládacího válce, abyste předešli přetečení.
- Odstraňte stříkačku. Našroubujte a utáhněte odvzdušňovací šroub.
- Upravte hladinu kapaliny v hydraulické spojce.

Předepsaná hodnota

Hladina kapaliny pod horní hranou nádrže	4 mm
--	------

- Nasaďte víčko s membránou. Našroubujte šrouby a utáhněte je.

12.49 Demontáž krytu motoru (EXC-F AUS, Všechny modely SIXDAYS)



B01594-10

- Otočte rychlouzávěr ❶ proti směru hodinových ručiček, až se uvolní. Sejměte kryt motoru.

12.50 Montáž krytu motoru (EXC-F AUS, Všechny modely SIXDAYS)



B01595-10

- Kryt motoru zavěste vzadu na rám a vpředu jej vychylte nahoru.
- Utáhněte rychlouzávěr ❶ po směru hodinových ručiček až na doraz.

13.1 Kontrola mrtvého chodu páčky ruční brzdy

**Výstraha****Nebezpečí úrazu** Selhání brzdové soustavy.

- Pokud páčka ruční brzdy nevykonává zdvih naprázdno, vytvoří se v brzdové soustavě tlak na brzdu předního kola. Brzda předního kola může selhat v důsledku přehřátí. Nastavte mrtvý chod ruční brzdy dle předlohy.

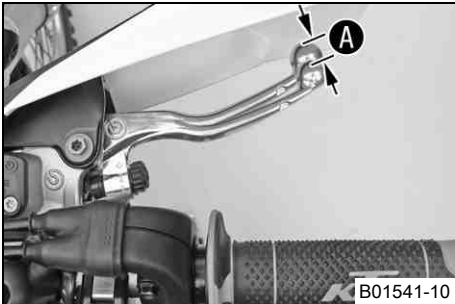
**(všechny modely EXC-F)**

- Páčku ruční brzdy stiskněte k řídítkům a zkontrolujte mrtvý chod **A**.

Mrtvý chod ruční brzdy	≥ 3 mm
------------------------	--------

- » Pokud mrtvý chod neodpovídá předepsané hodnotě:
 - Nastavte mrtvý chod páčky ruční brzdy. (☛ str. 82)

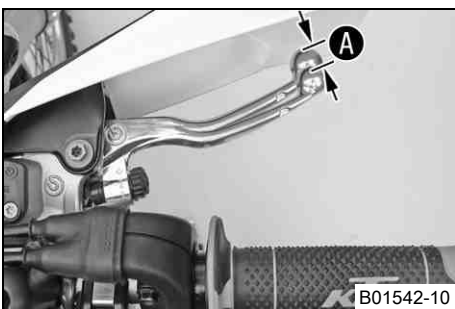
**(všechny modely XCF-W)**

- Stiskněte páčku ruční brzdy dopředu a zkontrolujte mrtvý chod **A**.

Mrtvý chod ruční brzdy	≥ 3 mm
------------------------	--------

- » Pokud mrtvý chod neodpovídá předepsané hodnotě:
 - Nastavte základní polohu páčky ruční brzdy. (☛ str. 82)

13.2 Nastavení mrtvého chodu páčky ruční brzdy (všechny modely EXC-F)

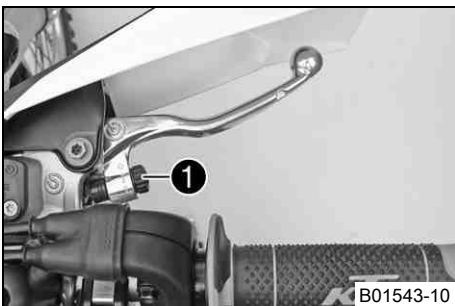

- Zkontrolujte mrtvý chod páčky ruční brzdy. (☛ str. 82)
- Mrtvý chod páčky ruční brzdy nastavte nastavovacím šroubem **1**.

i Informace

Pokud otáčíte nastavovacím šroubem ve směru hodinových ručiček, mrtvý chod se zmenšuje. Bod stlačení se vzdaluje od řídítek.

Pokud otáčíte nastavovacím šroubem proti směru hodinových ručiček, mrtvý chod se zvětšuje. Bod stlačení se přibližuje k řídítkům.

Rozsah nastavení je omezený.

Otáčejte nastavovacím šroubem pouze rukou bez použití síly.

Neprovádějte nastavení během jízdy.

13.3 Nastavení základní polohy páčky ruční brzdy (všechny modely XCF-W)

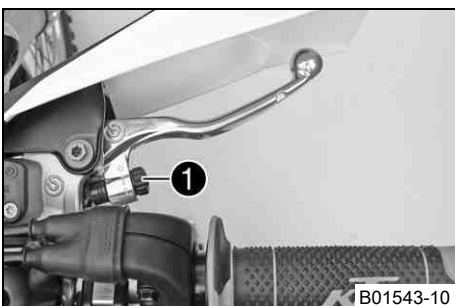

- Zkontrolujte mrtvý chod páčky ruční brzdy. (☛ str. 82)
- Upravte základní polohu páčky ruční brzdy pomocí nastavovacího šroubu **1** podle velikosti ruky.

i Informace

Šroubováním regulačního šroubu po směru hodinových ručiček se páčka ruční brzdy oddálí od řídítek.

Šroubováním regulačního šroubu proti směru hodinových ručiček se páčka ruční brzdy přiblíží k řídítkům.

Rozsah nastavení je omezený.

Otáčejte nastavovacím šroubem pouze rukou bez použití síly.

Neprovádějte nastavení během jízdy.

13.4 Kontrola brzdových kotoučů

Výstraha**Nebezpečí nehody** Snížený brzdný účinek v důsledku opotřebeného brzdového kotouče/ kotoučů.

- Neodkladně vyměňte brzdový kotouč (brzdové kotouče). (Váš autorizovaný odborný servis KTM Vám rád pomůže.)

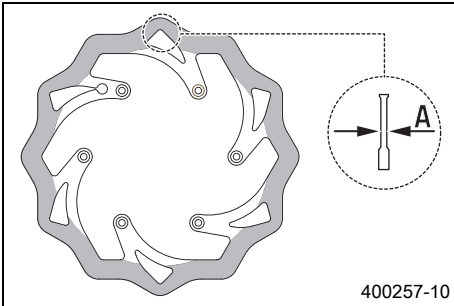

- Tloušťku brzdových kotoučů vpředu a vzadu zkontrolujte dle rozměru **A** na více místech brzdového kotouče.

Informace

Opotřebením se snižuje tloušťka brzdového kotouče v oblasti dosedací plochy brzdových obložení.

Brzdové kotouče - mez opotřebení

vpředu	2,5 mm
vzadu	3,5 mm

- » Pokud je tloušťka brzdových kotoučů nižší než předepsaná hodnota.
 - Vyměňte brzdový kotouč.
- Zkontrolujte brzdové kotouče vpředu a vzadu, zda nejsou poškozené, popraskané nebo zdeformované.
 - » Pokud brzdový kotouč vykazuje poškození, popraskání nebo deformaci:
 - Vyměňte brzdový kotouč.

13.5 Kontrola hladiny brzdové kapaliny brzdy předního kola

Výstraha**Nebezpečí úrazu** Selhání brzdové soustavy.

- Pokud hladina brzdové kapaliny klesne pod uvedenou značku, resp. uvedenou hodnotu, nasvědčuje to netěsnosti v brzdové soustavě resp. zcela opotřebenému brzdovému obložení. Zkontrolujte brzdovou soustavu, nepokračujte v jízdě. (Váš autorizovaný odborný servis KTM Vám rád pomůže.)

Výstraha**Nebezpečí úrazu** Snížený brzdný účinek v důsledku zastaralé brzdové kapaliny.

- Vyměňujte brzdovou kapalinu přední a zadní brzdy podle servisního plánu. (Váš autorizovaný odborný servis KTM Vám rád pomůže.)

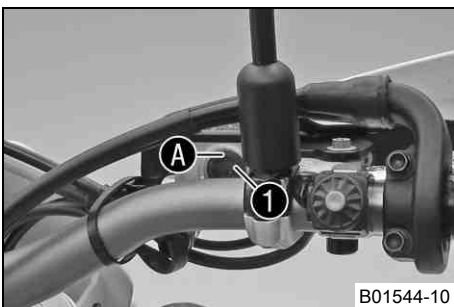

- Uvedte do vodorovné polohy nádrž brzdové kapaliny, která je namontovaná na řídítkách.
- Průzorem **1** zkontrolujte hladinu brzdové kapaliny.
 - » Pokud hladina brzdové kapaliny klesla pod značku **A**:
 - Doplňte brzdovou kapalinu u brzdy předního kola. 🐾 (🐾 str. 83)

13.6 Doplnění brzdové kapaliny brzdy předního kola 🐾

Výstraha**Nebezpečí úrazu** Selhání brzdové soustavy.

- Pokud hladina brzdové kapaliny klesne pod uvedenou značku, resp. uvedenou hodnotu, nasvědčuje to netěsnosti v brzdové soustavě resp. zcela opotřebenému brzdovému obložení. Zkontrolujte brzdovou soustavu, nepokračujte v jízdě. (Váš autorizovaný odborný servis KTM Vám rád pomůže.)

Výstraha**Podráždění kůže** Brzdová kapalina může při kontaktu s kůží způsobit její podráždění.

- Zabraňte styku s kůží nebo očima, chraňte před dětmi.
- Používejte vhodný ochranný oděv a ochranné brýle.
- Pokud se brzdová kapalina dostane do očí, důkladně je vypláchněte vodou a ihned vyhledejte lékaře.

- ⚠ Výstraha**
Nebezpečí úrazu Snížený brzdový účinek v důsledku zastaralé brzdové kapaliny.
- Vyměňte brzdovou kapalinu přední a zadní brzdy podle servisního plánu. (Váš autorizovaný odborný servis KTM Vám rád pomůže.)

- ☀ Výstraha**
Ohrožení životního prostředí Problematické látky způsobují škody na životním prostředí.
- Oleje, maziva, filtry, paliva, čisticí prostředky, brzdovou kapalinu atd. likvidujte náležitě dle platných předpisů.

- i Informace**
 V žádném případě nepoužívejte brzdovou kapalinu DOT 5! Je na bázi silikonového oleje a je purpurově zbarvená. Těsnění a brzdová vedení nejsou konstruována pro brzdovou kapalinu DOT 5.
 Nevystavujte lakované části kontaktu s brzdovou kapalinou, brzdová kapalina rozpouští lak!
 Používejte pouze čistou brzdovou kapalinu z těsně uzavřené nádoby!

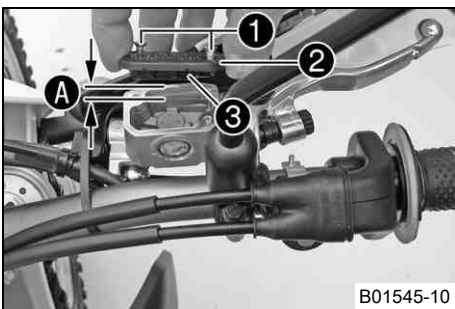

Přípravná práce

- Zkontrolujte brzdové obložení brzdy předního kola. (☞ str. 84)

Hlavní práce

- Uvedte do vodorovné polohy nádrž brzdové kapaliny, která je namontovaná na řídítkách.
- Vyšroubujte šrouby ①.
- Sejměte víčko ② s membránou ③.
- Doplněte brzdovou kapalinu až po rysku A.

Předepsaná hodnota

Ryska A (hladina brzdové kapaliny pod horní hranou nádrže)	5 mm
--	------

Brzdová kapalina DOT 4 / DOT 5.1 (☞ str. 127)

- Nasadte víčko s membránou. Našroubujte šrouby a utáhněte je.

- i Informace**
 Rozlitou nebo přeteklou brzdovou kapalinu ihned smyjte vodou.

13.7 Kontrola brzdového obložení brzdy předního kola

- ⚠ Výstraha**
Nebezpečí nehody Snížený brzdový účinek v důsledku opotřebovaných brzdových obložení.
- Neodkladně vyměňte opotřebovaná brzdová obložení. (Váš autorizovaný odborný servis KTM Vám rád pomůže.)

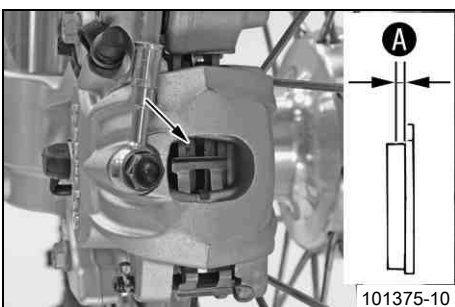

- Zkontrolujte minimální tloušťku A brzdových obložení.

Minimální tloušťka obložení A	$\geq 1 \text{ mm}$
-------------------------------	---------------------

- » Pokud je tloušťka nižší než minimální tloušťka obložení:
 - Vyměňte brzdová obložení brzdy předního kola. ☞ (☞ str. 85)
- Zkontrolujte brzdová obložení, zda nejsou poškozená nebo popraskaná.
 - » Pokud je vidět poškození nebo praskliny:
 - Vyměňte brzdová obložení brzdy předního kola. ☞ (☞ str. 85)

13.8 Výměna brzdových obložení brzdy předního kola

**Výstraha****Nebezpečí úrazu** Selhání brzdové soustavy.

- Údržba a opravy musí být provedeny odborně. (Váš autorizovaný odborný servis KTM Vám rád pomůže.)

**Výstraha****Podráždění kůže** Brzdová kapalina může při kontaktu s kůží způsobit její podráždění.

- Zabraňte styku s kůží nebo očima, chraňte před dětmi.
- Používejte vhodný ochranný oděv a ochranné brýle.
- Pokud se brzdová kapalina dostane do očí, důkladně je vypláchněte vodou a ihned vyhledejte lékaře.

**Výstraha****Nebezpečí úrazu** Snížený brzdný účinek v důsledku zastaralé brzdové kapaliny.

- Vyměňte brzdovou kapalinu přední a zadní brzdy podle servisního plánu. (Váš autorizovaný odborný servis KTM Vám rád pomůže.)

**Výstraha****Nebezpečí úrazu** Snížený brzdný účinek v důsledku přítomnosti oleje nebo maziva na brzdných kotoučích.

- Brzdové kotouče nesmí být znečištěny olejem nebo tukem, v případě potřeby je vyčistěte čisticím prostředkem na brzdy.

**Výstraha****Nebezpečí úrazu** Snížený brzdný účinek v důsledku použití nepřipustných brzdových obložení.

- Brzdová obložení, která jsou k dostání v obchodech s příslušenstvím často nejsou odzkoušená a přípustná pro vozidla KTM. Konstrukce a koeficient tření brzdových obložení, a tím i výkonu brzd mohou být velmi odlišné od originálních brzdových obložení KTM. Pokud se použijí brzdová obložení, která jsou odlišná od originálního vybavení od výrobce, není zaručeno, že jsou výrobcem schválena. Vozidlo potom již neodpovídá stavu při dodávce a zaniká záruka.

**Výstraha****Ohrožení životního prostředí** Problematické látky způsobují škody na životním prostředí.

- Oleje, maziva, filtry, paliva, čisticí prostředky, brzdovou kapalinu atd. likvidujte náležitě dle platných předpisů.

**Informace**

V žádném případě nepoužívejte brzdovou kapalinu DOT 5! Je na bázi silikonového oleje a je purpurově zbarvená. Těsnění a brzdová vedení nejsou konstruována pro brzdovou kapalinu DOT 5.

Nevystavujte lakované části kontaktu s brzdovou kapalinou, brzdová kapalina rozpouští lak!

Používejte pouze čistou brzdovou kapalinu z těsně uzavřené nádoby!

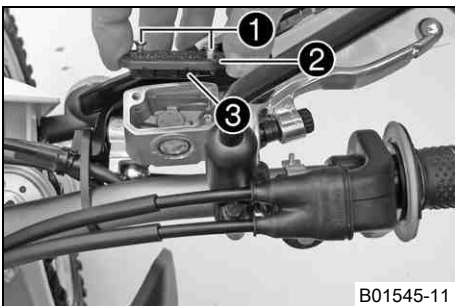

B01545-11

- Uvedte do vodorovné polohy nádrž brzdové kapaliny, která je namontovaná na řídítkách.
- Vyšroubujte šrouby ❶.
- Sejměte víčko ❷ s membránou ❸.
- Přitiskněte brzdovou čelist rukou k brzdovému kotouči, abyste mohli zatlačit písty brzdy zpět. Ujistěte se, že nepřetekla žádná brzdová kapalina z nádržky brzdové kapaliny, příp. ji odsajte.

**Informace**

Zajistěte, aby se při přitlačení pístů brzdy netiskly brzdové čelisti na paprsky.

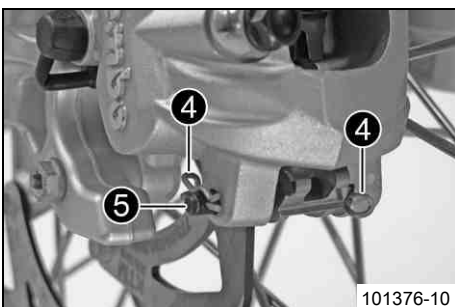

101376-10

- Vyjměte pružinové závlačky ❹, vytáhněte čepy ❺ a vyjměte brzdové obložení.
- Vyčistěte brzdové čelisti a nosič brzdových čelistí.

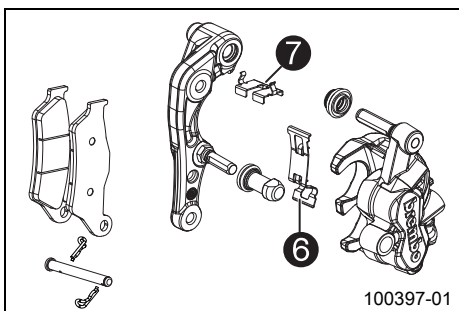

- Zkontrolujte správnou polohu listové pružiny ⑥ v brzdové čelisti a kluzného plechu ⑦ v držáku brzdové čelisti.

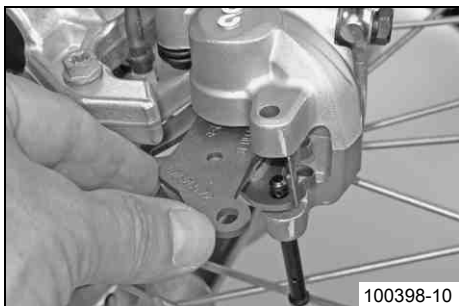

- Nasaďte brzdová obložení, nasaďte čep a namontujte pružinovou závlačku.
- Několikrát stiskněte ruční brzdou, až brzdová obložení dosednou na brzdové kotouče a vznikne tlakový bod.

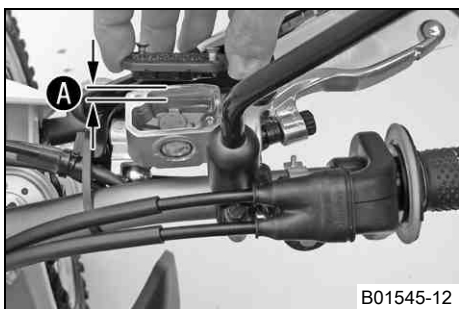

- Upravte hladinu brzdové kapaliny k měrce ①.

Předepsaná hodnota

Ryska ① (hladina brzdové kapaliny pod horní hranou nádrže)	5 mm
--	------

Brzdová kapalina DOT 4 / DOT 5.1 (☞ str. 127)	
---	--

- Nasaďte víčko s membránou. Našroubujte šrouby a utáhněte je.

i Informace
Rozlitou nebo přeteklou brzdovou kapalinu ihned smyjte vodou.

13.9 Kontrola mrtvého chodu nožní brzdy

! Výstraha
Nebezpečí úrazu Selhání brzdové soustavy.

- Pokud brzdový pedál nevykonává zdvih naprázdno, vytvoří se v brzdové soustavě tlak na brzdou zadního kola. Brzda zadního kola může selhat v důsledku přehřátí. Nastavte mrtvý chod brzdového pedálu dle předlohy.

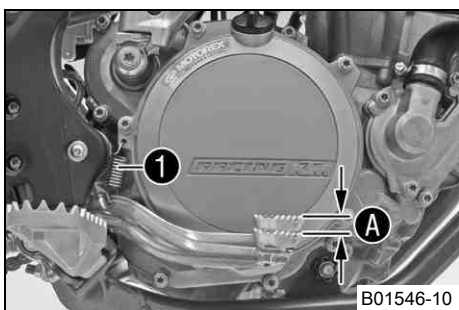

- Vyvěste pružinu ①.
- Pohybuje páčkou nožní brzdy mezi koncovým dorazem a kontaktem s pístem brzdového válce tam a zpět a zkontrolujte mrtvý chod ①.

Předepsaná hodnota

Mrtvý chod pedálu nožní brzdy	3... 5 mm
-------------------------------	-----------

- » Pokud mrtvý chod neodpovídá předepsané hodnotě:
 - Nastavte základní polohu pedálu nožní brzdy. ☞ (☞ str. 86)
- Zavěste pružinu ①.

13.10 Nastavení základní polohy pedálu nožní brzdy ☞

! Výstraha
Nebezpečí úrazu Selhání brzdové soustavy.

- Pokud brzdový pedál nevykonává zdvih naprázdno, vytvoří se v brzdové soustavě tlak na brzdou zadního kola. Brzda zadního kola může selhat v důsledku přehřátí. Nastavte mrtvý chod brzdového pedálu dle předlohy.

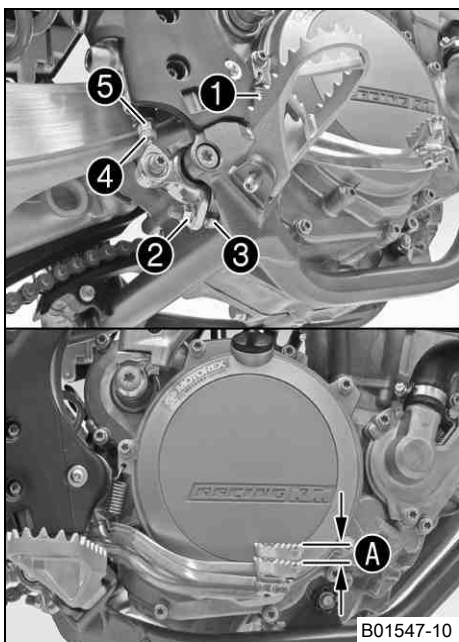

- Vytěšte pružinu ❶.
- Povolte matici ❷ a otáčejte zpět tlačnou tyčkou ❸, až dosáhnete maximálního mrtvého chodu.
- Pro individuální nastavení základní polohy nožní brzdy povolte matku ❹ a odpovídajícím způsobem otáčejte šroubem ❺.

i Informace

Rozsah nastavení je omezený.

- Otáčejte tlačnou tyčkou ❸ natolik, až dosáhnete mrtvého chodu ❹. Popřípadě upravte základní polohu páčky nožní brzdy.

Předepsaná hodnota

Mrtvý chod pedálu nožní brzdy	3... 5 mm
-------------------------------	-----------

- Podržte šroub ❸ proti a utáhněte matku ❹.

Předepsaná hodnota

Matice dorazu pedálu nožní brzdy	M8	20 Nm
----------------------------------	----	-------

- Podržte tlačnou tyčku ❸ proti a utáhněte matku ❷.

Předepsaná hodnota

Ostatní matky na podvozku	M6	10 Nm
---------------------------	----	-------

- Zavěste pružinu ❶.

13.11 Kontrola hladiny brzdové kapaliny u brzdy zadního kola

! Výstraha

Nebezpečí úrazu Selhání brzdové soustavy.

- Pokud hladina brzdové kapaliny klesne pod uvedenou značku, resp. uvedenou hodnotu, nasvědčuje to netěsnosti v brzdové soustavě resp. zcela opotřebovanému brzdovému obložení. Zkontrolujte brzdovou soustavu, nepokračujte v jízdě. (Váš autorizovaný odborný servis KTM Vám rád pomůže.)

! Výstraha

Nebezpečí úrazu Snížený brzdový účinek v důsledku zastaralé brzdové kapaliny.

- Vyměňujte brzdovou kapalinu přední a zadní brzdy podle servisního plánu. (Váš autorizovaný odborný servis KTM Vám rád pomůže.)

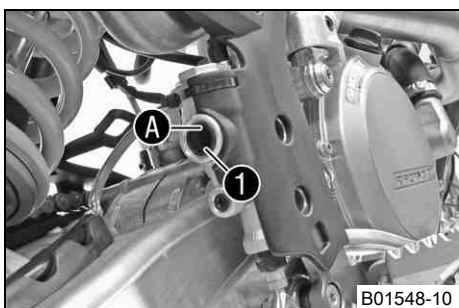

- Postavte vozidlo do svislé polohy.
- Průzorem ❶ zkontrolujte hladinu brzdové kapaliny.
 - » Pokud hladina brzdové kapaliny klesla pod značku A:
 - Doplňte brzdovou kapalinu u brzdy zadního kola. 🛠️ (👉 str. 87)

13.12 Doplnění brzdové kapaliny u brzdy zadního kola 🛠️

! Výstraha

Nebezpečí úrazu Selhání brzdové soustavy.

- Pokud hladina brzdové kapaliny klesne pod uvedenou značku, resp. uvedenou hodnotu, nasvědčuje to netěsnosti v brzdové soustavě resp. zcela opotřebovanému brzdovému obložení. Zkontrolujte brzdovou soustavu, nepokračujte v jízdě. (Váš autorizovaný odborný servis KTM Vám rád pomůže.)

! Výstraha

Podráždění kůže Brzdová kapalina může při kontaktu s kůží způsobit její podráždění.

- Zabraňte styku s kůží nebo očima, chraňte před dětmi.
- Používejte vhodný ochranný oděv a ochranné brýle.
- Pokud se brzdová kapalina dostane do očí, důkladně je vypláchněte vodou a ihned vyhledejte lékaře.

- ⚠ Výstraha**
Nebezpečí úrazu Snížený brzdový účinek v důsledku zastaralé brzdové kapaliny.
- Vyměňte brzdovou kapalinu přední a zadní brzdy podle servisního plánu. (Váš autorizovaný odborný servis KTM Vám rád pomůže.)

- ☼ Výstraha**
Ohrožení životního prostředí Problematické látky způsobují škody na životním prostředí.
- Oleje, maziva, filtry, paliva, čisticí prostředky, brzdovou kapalinu atd. likvidujte náležitě dle platných předpisů.

i Informace
 V žádném případě nepoužívejte brzdovou kapalinu DOT 5! Je na bázi silikonového oleje a je purpurově zbarvená. Těsnění a brzdová vedení nejsou konstruována pro brzdovou kapalinu DOT 5.
 Nevystavujte lakované části kontaktu s brzdovou kapalinou, brzdová kapalina rozpouští lak!
 Používejte pouze čistou brzdovou kapalinu z těsně uzavřené nádoby!

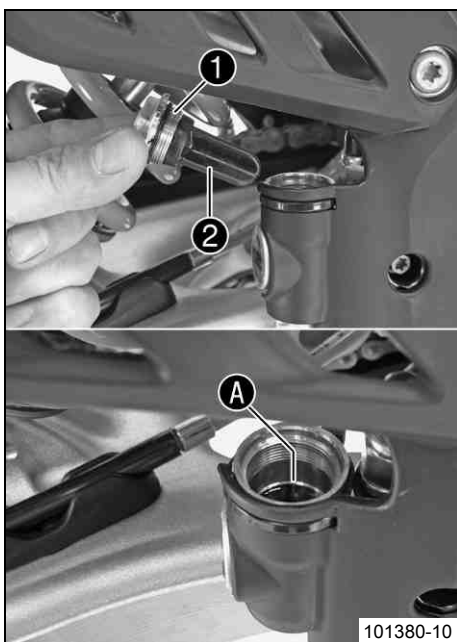

Přípravná práce

- Zkontrolujte brzdové obložení zadní brzdy. (☞ str. 88)

Hlavní práce

- Postavte vozidlo do svislé polohy.
- Odstraňte šroubovací uzávěr 1 s membránou 2 a o-kroužkem.
- Doplňte brzdovou kapalinu až po rysku A.

Brzdová kapalina DOT 4 / DOT 5.1 (☞ str. 127)

- Našroubujte uzávěr s membránou a o-kroužkem.

i Informace
 Rozlitou nebo přeteklou brzdovou kapalinu ihned smyjte vodou.

13.13 Kontrola brzdového obložení zadní brzdy

- ⚠ Výstraha**
Nebezpečí nehody Snížený brzdový účinek v důsledku opotřebovaných brzdových obložení.
- Neodkladně vyměňte opotřebovaná brzdová obložení. (Váš autorizovaný odborný servis KTM Vám rád pomůže.)

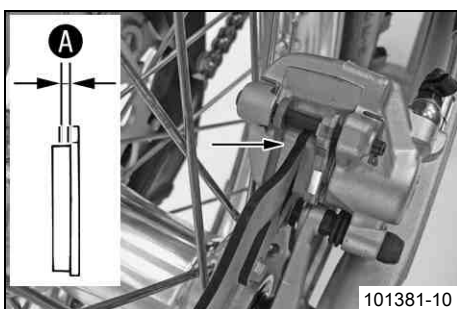

- Zkontrolujte minimální tloušťku A brzdových obložení.

Minimální tloušťka obložení A	≥ 1 mm
-------------------------------	--------

- » Pokud je tloušťka nižší než minimální tloušťka obložení:
 - Vyměňte obložení brzdy zadního kola. ☞ (☞ str. 89)
- Zkontrolujte brzdová obložení, zda nejsou poškozená nebo popraskaná.
 - » Pokud je vidět poškození nebo praskliny:
 - Vyměňte obložení brzdy zadního kola. ☞ (☞ str. 89)

13.14 Výměna obložení brzdy zadního kola 🐾

**Výstraha****Nebezpečí úrazu** Selhání brzdové soustavy.

- Údržba a opravy musí být provedeny odborně. (Váš autorizovaný odborný servis KTM Vám rád pomůže.)

**Výstraha****Podráždění kůže** Brzdová kapalina může při kontaktu s kůží způsobit její podráždění.

- Zabraňte styku s kůží nebo očima, chraňte před dětmi.
- Používejte vhodný ochranný oděv a ochranné brýle.
- Pokud se brzdová kapalina dostane do očí, důkladně je vypláchněte vodou a ihned vyhledejte lékaře.

**Výstraha****Nebezpečí úrazu** Snížený brzdový účinek v důsledku zastaralé brzdové kapaliny.

- Vyměňujte brzdovou kapalinu přední a zadní brzdy podle servisního plánu. (Váš autorizovaný odborný servis KTM Vám rád pomůže.)

**Výstraha****Nebezpečí úrazu** Snížený brzdový účinek v důsledku přítomnosti oleje nebo maziva na brzdných kotoučích.

- Brzdové kotouče nesmí být znečištěny olejem nebo tukem, v případě potřeby je vyčistěte čisticím prostředkem na brzdy.

**Výstraha****Nebezpečí úrazu** Snížený brzdový účinek v důsledku použití nepřipustných brzdových obložení.

- Brzdová obložení, která jsou k dostání v obchodech s příslušenstvím často nejsou odzkoušená a přípustná pro vozidla KTM. Konstrukce a koeficient tření brzdových obložení, a tím i výkonu brzd mohou být velmi odlišné od originálních brzdových obložení KTM. Pokud se použijí brzdová obložení, která jsou odlišná od originálního vybavení od výrobce, není zaručeno, že jsou výrobcem schválena. Vozidlo potom již neodpovídá stavu při dodávce a zaniká záruka.

**Výstraha****Ohrožení životního prostředí** Problematické látky způsobují škody na životním prostředí.

- Oleje, maziva, filtry, paliva, čisticí prostředky, brzdovou kapalinu atd. likvidujte náležitě dle platných předpisů.

**Informace**

V žádném případě nepoužívejte brzdovou kapalinu DOT 5! Je na bázi silikonového oleje a je purpurově zbarvená. Těsnění a brzdová vedení nejsou konstruována pro brzdovou kapalinu DOT 5.

Nevystavujte lakované části kontaktu s brzdovou kapalinou, brzdová kapalina rozpouští lak!

Používejte pouze čistou brzdovou kapalinu z těsně uzavřené nádoby!

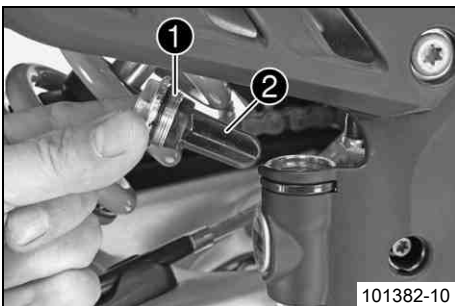

101382-10

- Postavte vozidlo do svislé polohy.
- Odstraňte šroubovací uzávěr ❶ s membránou ❷ a o-kroužkem.
- Píst brzdy zatlačte do základní polohy a zajistěte, aby nepřetékala žádná brzdová kapalina z nádržky brzdové kapaliny, popř. ji odsajte.

**Informace**

Zajistěte, aby při vymáčknutí pístu brzdy nešly brzdové čelisti proti paprskům kola.

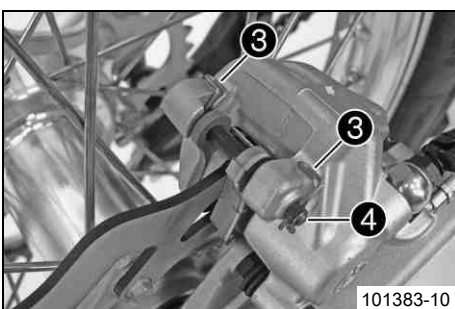

101383-10

- Vyměňte pružinové závlačky ❸, vytáhněte čepy ❹ a vyjměte brzdové obložení.
- Vyčistěte brzdové čelisti a nosič brzdových čelistí.

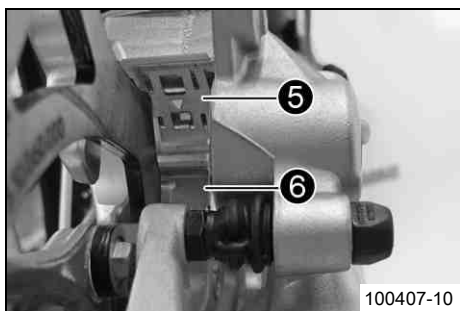

- Zkontrolujte správnou polohu listové pružiny ⑤ v brzdové čelisti a kluzného plechu ⑥ v držáku brzdové čelisti.



- Nasaďte brzdová obložení, nasaďte čep a namontujte pružinovou závlačku.
- Několikrát stiskněte nožní brzdu, až brzdová obložení dosednou na brzdové kotouče a vznikne tlakový bod.

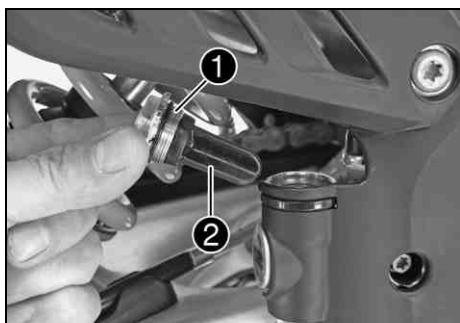

- Upravte hladinu brzdové kapaliny až ke značce A.

Brzdová kapalina DOT 4 / DOT 5.1 (☞ str. 127)

- Našroubujte uzávěr ① s membránou ② a o-kroužkem.

i **Informace**
Rozlitou nebo přeteklou brzdovou kapalinu ihned smyjte vodou.

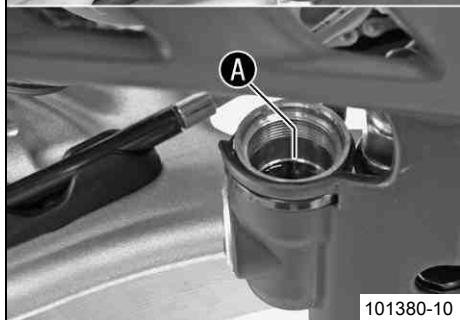

14.1 Demontáž předního kola



Přípravná práce

- Zdvihněte motocykl na stojan. (☛ str. 57)

Hlavní práce

- Přitiskněte brzdovou čelist rukou k brzdovému kotouči, abyste mohli zatlačit písty brzdy zpět.

i Informace

Zajistěte, aby se při přitlačení pístů brzdy netiskly brzdové čelisti na paprsky.

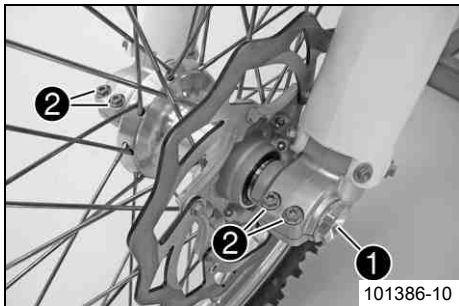

- Vyšroubujte šroub ❶.
- Povolte šrouby ❷.

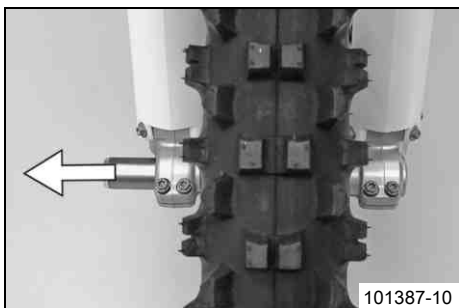

- Podržte přední kolo a vytáhněte výsuvný čep. Vyměňte přední kolo z vidlice.

i Informace

Netiskněte ruční brzdu při demontovaném předním kole. Kolo vždy odkládejte tak, aby se nepoškodil brzdový kotouč.

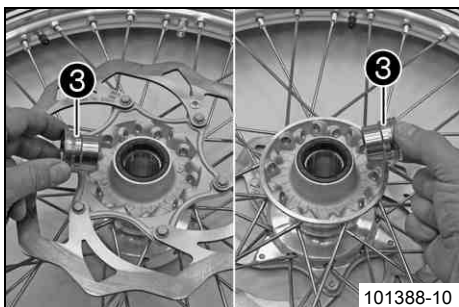

- Vyměňte distanční objímky ❸.

14.2 Montáž předního kola

! Výstraha

Nebezpečí úrazu Snížený brzdný účinek v důsledku přítomnosti oleje nebo maziva na brzdných kotoučích.

- Brzdové kotouče nesmí být znečištěné olejem nebo tukem, v případě potřeby je vyčistěte čisticím prostředkem na brzdy.

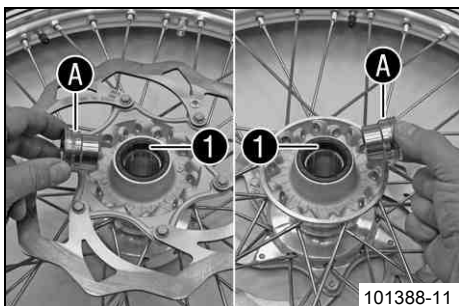

- Zkontrolujte ložisko kola, zda není poškozené nebo opotřebované.
 - » Pokud je ložisko kola poškozené resp. opotřebované:
 - Vyměňte ložisko kola. ☛
- Vyčistěte a namažte těsnící kroužky hřídele ❶ a třecí plochu A distančních objímek.

Mazivo s dlouhodobým účinkem (☛ str. 129)

- Nasadte distanční objímky.

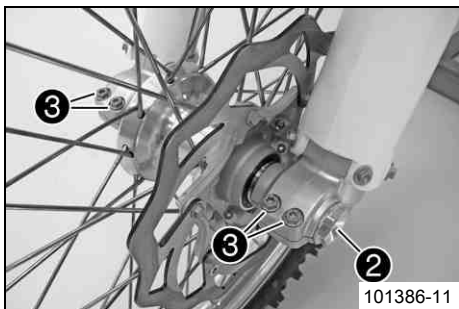

- Vsaďte přední kolo a nasadte výsuvný čep.
- ✓ Brzdová obložení jsou správně umístěná.
- Našroubujte šroub 2 a utáhněte jej.

Předepsaná hodnota

Šroub u výsuvného čepu kola vpředu	M24x1,5	45 Nm
------------------------------------	---------	-------

- Několikrát stiskněte ruční brzdu, až bude brzdové obložení přiléhat k brzdovému kotouči.
- Sejměte motocykl ze stojanu. (☛ str. 57)
- Stiskněte brzdu předního kola a několikrát silně zapružte vidlici, aby se srovnaly vzpěry vidlice.
- Utáhněte šrouby 3.

Předepsaná hodnota

Šroub u koncovky vidlice	M8	15 Nm
--------------------------	----	-------

14.3 Demontáž zadního kola ☛

Přípravná práce

- Zdvihněte motocykl na stojan. (☛ str. 57)

Hlavní práce

- Přitlačte brzdovou čelist rukou k brzdovému kotouči, abyste vymáčkli píst brzdy.

i Informace

Zajistěte, aby při vymáčknutí pístu brzdy nešly brzdové čelisti proti paprskům kola.

- Sejměte matici 1.
- Odmontujte napínák řetězu 2. Výsuvný čep 3 vytáhněte pouze tak daleko, aby se zadní kolo dalo posunout dopředu.
- Posuňte zadní kolo dopředu tolik, jak je to možné. Sejměte řetěz z řetězového kola.
- Držte zadní kolo a vytáhněte výsuvný čep. Sejměte zadní kolo z kyvného ramena.

i Informace

Při demontovaném zadním kole nestiskávejte nožní brzdu. Kolo vždy odkládejte tak, aby se nepoškodil brzdový kotouč.

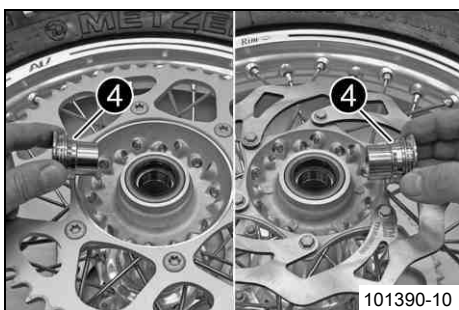
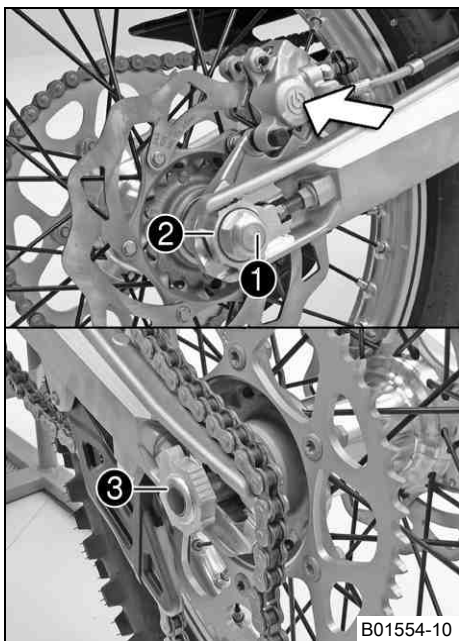

- Odstraňte distanční objímky 4.

14.4 Montáž zadního kola ☛

! Výstraha

Nebezpečí úrazu Snížený brzdný účinek v důsledku přítomnosti oleje nebo maziva na brzdných kotoučích.

- Brzdové kotouče nesmí být znečištěné olejem nebo tukem, v případě potřeby je vyčistěte čisticím prostředkem na brzdy.

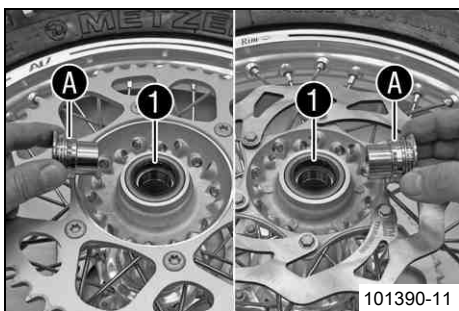

101390-11

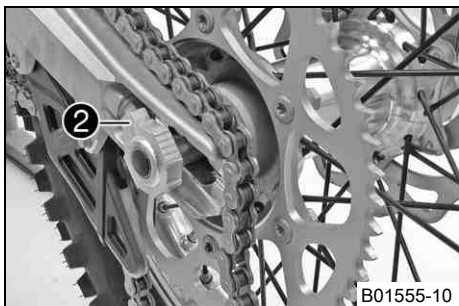

B01555-10

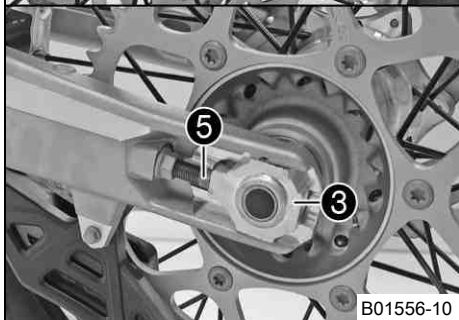
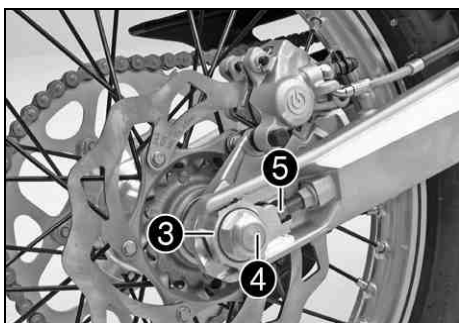

B01556-10

Hlavní práce

- Zkontrolujte ložisko kola, zda není poškozené nebo opotřebované.
 - » Pokud je ložisko kola poškozené resp. opotřebované:
 - Vyměňte ložisko kola. 🛠️
- Vyčistěte a namažte těsnící kroužky hřídele ① a třecí plochu ② distančních objímek.

Mazivo s dlouhodobým účinkem (👉 str. 129)
- Nasadte distanční objímky.
- Vsaďte zadní kolo a nasadte výsuvný čep ②.
 - ✓ Brzdová obložení jsou správně umístěná.
- Nasadte řetěz.

- Nastavte napínáky řetězu ③. Namontujte matku ④, ale zatím neutahujte.
- Zajistěte, aby napínáky řetězu ③ přiléhaly k regulačnímu šroubu ⑤.
- Zkontrolujte napnutí řetězu. (👉 str. 75)
- Utáhněte matici ④.

Předepsaná hodnota

Matka u zadního výsuvného čepu kola	M20x1,5	80 Nm
-------------------------------------	---------	-------

Informace

Díky velkému rozsahu možného nastavení napínáků řetězu (32 mm) lze jezdit na různé sekundární převody při stejné délce řetězu. Napínáky řetězu ③ lze otočit o 180°.

- Několikrát stiskněte nožní brzdu, až brzdová obložení dosednou na brzdové kotouče a vznikne tlakový bod.

Následná práce

- Sejměte motocykl ze stojanu. (👉 str. 57)

14.5 Kontrola stavu pneumatik

Informace

Namontujte jen pneumatiky schválené a/nebo doporučené KTM. Jiné pneumatiky se mohou negativně projevit v chování při jízdě. Typ pneumatik, jejich stav a tlak v pneumatikách ovlivňují chování motocyklu při jízdě. Přední a zadní kolo smí mít pouze pneumatiky se stejně upraveným profilem. Sjeté pneumatiky se zvláště nepříznivě projeví na chování při jízdě na mokřem podkladu.

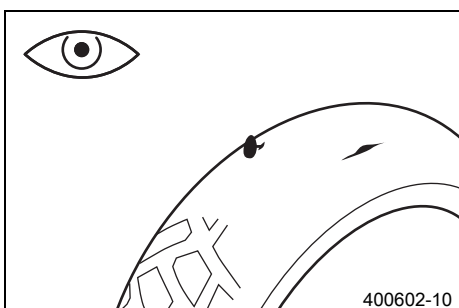

400602-10

- Zkontrolujte přední i zadní pneumatiku, zda na nich nejsou zářezy, zaražené předměty nebo jiná poškození.
 - » Pokud pneumatika vykazuje zářezy, zaražené předměty nebo jiná poškození:
 - Vyměňte pneumatiky.
- Zkontrolujte hloubku profilu.

Informace

Dodržujte zákonnou minimální hloubku profilu v dané zemi.

Minimální hloubka profilu	≥ 2 mm
---------------------------	--------

- » Pokud je minimální hloubka profilu nižší než uvedená hodnota:
 - Vyměňte pneumatiky.
- Zkontrolujte stáří pneumatik.

i Informace

Datum výroby pneumatik je obvykle obsaženo v popisu pneumatiky a je vyjádřeno posledními čtyřmi číslicemi označení DOT. První dvě číslice označují týden výroby a poslední dvě číslice rok výroby. KTM doporučuje vyměnit pneumatiky nejpozději po 5 letech, nezávisle na skutečném opotřebením.

- » Pokud je pneumatika starší než 5 let:
 - Vyměňte pneumatiky.

14.6 Kontrola tlaku vzduchu v pneumatikách

i Informace

Příliš nízký tlak vzduchu v pneumatikách vede k abnormálnímu opotřebením a k přehřívání pneumatiky. Správný tlak vzduchu v pneumatikách zaručuje optimální jízdní komfort a maximální životnost pneumatiky.

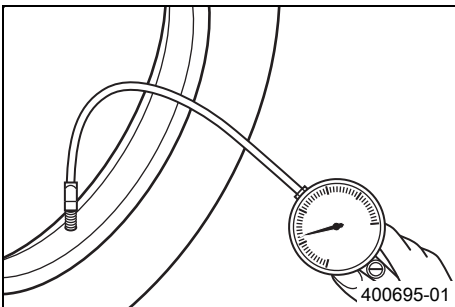

- Odstraňte ochrannou čepičku.
- Tlak vzduchu kontrolujte při studených pneumatikách.

Tlak vzduchu v pneumatikách pro jízdu v terénu	
vpředu	1 bar
vzadu	1 bar

Tlak v pneumatikách na silnici (všechny modely EXC-F)	
vpředu	1,5 bar
vzadu	1,5 bar

- » Pokud tlak pneumatik neodpovídá předepsané hodnotě:
 - Upravte tlak vzduchu v pneumatikách.
- Namontujte ochrannou čepičku.

14.7 Kontrola napnutí paprsků



Výstraha

Nebezpečí úrazu Nestabilní jízda v důsledku nesprávného napnutí paprsků.

- Dbejte na správné napnutí paprsků. (Váš autorizovaný odborný servis KTM Vám rád pomůže.)

i Informace

Následkem jednoho uvolněného paprsku kolo ztrácí potřebné zpevnění a během krátké doby se uvolní i další paprsek. Pokud jsou paprsky napnuté příliš pevně, mohou v důsledku lokálního přetížení prasknout. Kontrolujte pravidelně napnutí paprsků, zejména u nového motocyklu.

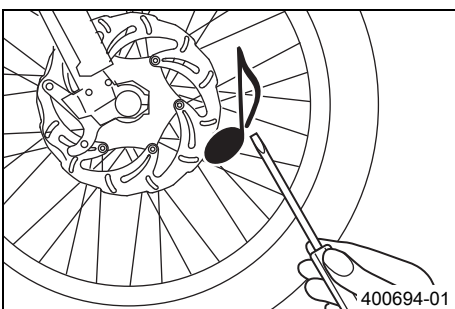

- Ostřím šroubováku lehce poklepejte na každý paprsek.

i Informace

Zvuková frekvence je závislá na délce a průměru paprsku. Pokud se u jednotlivých stejně dlouhých a stejně tlustých paprsků ozývají různé tóny, ukazuje to na rozdílné napnutí paprsků.

Musí zaznít čistý tón.

- » Pokud je napnutí paprsků rozdílné:
 - Upravte napnutí paprsků. 🛠️
- Zkontrolujte utahovací moment paprsků.

Předepsaná hodnota

Uchycení paprsků předního kola	M4,5	5... 6 Nm
Uchycení paprsků zadního kola	M4,5	5... 6 Nm

Momentový klíč se sadou různých nástavců (58429094000)

15.1 Demontáž baterie

- ⚠ Výstraha**
Nebezpečí poranění Kyselina a plyny z baterie způsobují těžká poleptání.
- Udržujte baterie mimo dosah dětí.
 - Používejte vhodný ochranný oděv a ochranné brýle.
 - Vyhněte se kontaktu s kyselinou a plyny z baterie.
 - V blízkosti baterie se nesmí vyskytovat otevřený oheň ani jiskry. Nabíjejte jen v dobře větraných prostorách.
 - Při zasažení pokožky opláchněte větším množstvím vody. Dostane-li se kyselina z baterie do očí, vyplachujte nejméně po dobu 15 minut vodou a vyhledejte lékaře.

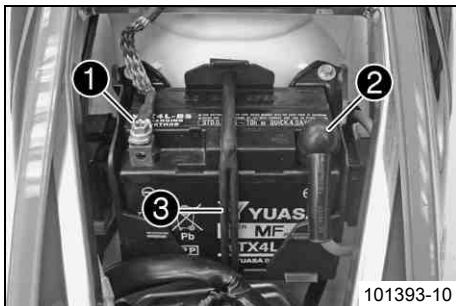

Přípravná práce

- Vypněte všechny elektrické spotřebiče a vypněte motor.
- Sejměte sedačku. (☛ str. 68)

Hlavní práce

- Odpojte od baterie kabel k zápornému pólu ❶.
- Stáhněte kryt kladného pólu ❷ a odpojte z baterie kabel ke kladnému pólu.
- Vyvěste gumový pásek ❸ dole.
- Vyjměte baterii směrem nahoru.

15.2 Montáž baterie

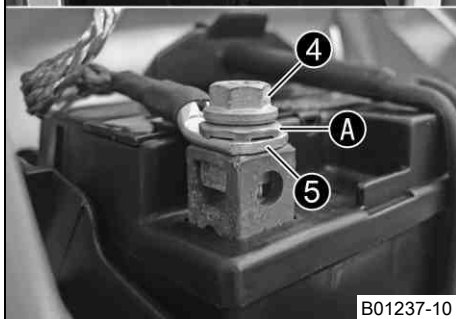
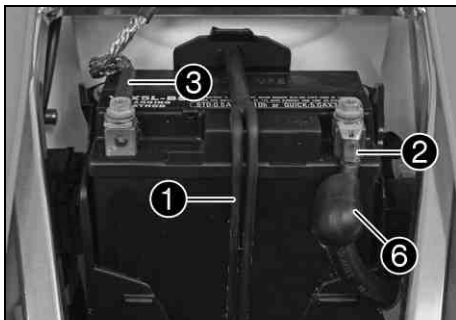

Hlavní práce

- Do přihrádky pro baterii vsadte baterii póly směrem dopředu.

Baterie (YTX4L-BS) (☛ str. 123)

- Zahákněte gumový pásek ❶.
- Připojte svorkou kabel ❷ ke kladnému pólu.

Předepsaná hodnota

Šroub pólu baterie	M5	2,5 Nm
--------------------	----	--------

Informace

Kontaktní podložka ❸ musí být ozubením dolů namontována mezi šroub ❹ a oko kabelu ❺.

- Na kladný pól nasuňte kryt ❸.
- Připojte svorkou kabel ❸ k zápornému pólu.

Předepsaná hodnota

Šroub pólu baterie	M5	2,5 Nm
--------------------	----	--------

Informace

Kontaktní podložka ❸ musí být ozubením dolů namontována mezi šroub ❹ a oko kabelu ❺.

Následná práce

- Namontujte sedačku. (☛ str. 68)

15.3 Nabíjení baterie ↩

- ⚠ Výstraha**
Nebezpečí poranění Kyselina a plyny z baterie způsobují těžká poleptání.
- Udržujte baterie mimo dosah dětí.
 - Používejte vhodný ochranný oděv a ochranné brýle.
 - Vyhněte se kontaktu s kyselinou a plyny z baterie.
 - V blízkosti baterie se nesmí vyskytovat otevřený oheň ani jiskry. Nabíjejte jen v dobře větraných prostorách.
 - Při zasažení pokožky opláchněte větším množstvím vody. Dostane-li se kyselina z baterie do očí, vyplachujte nejméně po dobu 15 minut vodou a vyhledejte lékaře.

- ☀ Výstraha**
Ohrožení životního prostředí Součásti a obsah baterie zatěžují životní prostředí.
- Neodhazujte baterie do domovního odpadu. Vadnou baterii zlikvidujte ekologicky. Odevzdejte baterii svému autorizovanému obchodníkovi KTM nebo do sběrný starých baterií.

- ☀ Výstraha**
Ohrožení životního prostředí Problematické látky způsobují škody na životním prostředí.
- Oleje, maziva, filtry, paliva, čisticí prostředky, brzdovou kapalinu atd. likvidujte náležitě dle platných předpisů.

- i Informace**
- I když je baterie bez zátěže, ztrácí každý den náboj.
 Pro životnost baterie je velmi důležitý stav nabití a způsob nabíjení.
 Rychlonabíjení s vyšším proudem se negativně projeví na životnosti baterie.
 V případě překročení nabíjecího proudu, napětí a doby nabíjení uniká elektrolyt přes bezpečnostní ventily. Tím baterie ztrácí kapacitu.
 Pokud jste startovali s prázdnou baterií, je třeba ji bez odkladu nabít.
 Při delším stání ve vybitém stavu dochází k hlubokému vybití a k zasiřeni a baterie se zničí.
 Baterie je bezúdržbová, to znamená, že odpadá kontrola stavu kyseliny.

Přípravná práce

- Vypněte všechny elektrické spotřebiče a vypněte motor.
- Sejměte sedačku. (↩ str. 68)
- Od baterie odpojte kabel k zápornému pólu, aby se zabránilo škodám na palubní elektronice.

Hlavní práce

- Připojte k baterii nabíječku. Zapněte nabíječku.

Nabíječka baterie (58429074000)

Na této nabíječce můžete navíc otestovat klidové napětí, startovací schopnost baterie a alternátor. Mimo to je na tomto přístroji vyloučeno přebíjení baterie.

- i Informace**
- V žádném případě nesundávejte kryt ❶.
 Nabíjejte baterii s maximálně 10% kapacity, která je uvedena na krytu baterie ❷.

- Po nabití nabíječku vypněte. Přisvorkujte baterii.

Předepsaná hodnota

Nesmí být překročen nabíjecí proud, napětí ani doba nabíjení.

Pravidelně baterii dobíjejte, pokud s motocyklem nevyjíždíte	3 měsíce
--	----------

Následná práce

- Namontujte sedačku. (↩ str. 68)

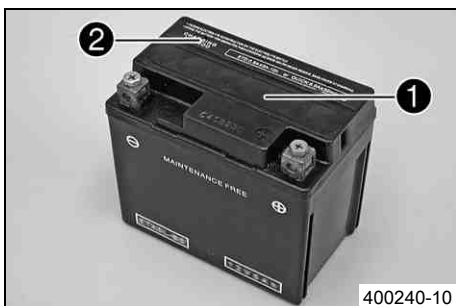

15.4 Výměna hlavní pojistky



Výstraha

Nebezpečí požáru Použitím nesprávných pojistek se může přetížít elektrický systém.

- Používejte pouze pojistky s předepsaným počtem ampérů. Pojistky nikdy nepřemost'ujte nebo neopravujte.



Informace

Hlavní pojistkou jsou jištěny všechny elektrické spotřebiče vozidla. Nachází se ve skříni startovacího relé pod krytem schránky vzduchového filtru.

Přípravná práce

- Vypněte všechny elektrické spotřebiče a vypněte motor.
- Demontujte kryt schránky vzduchového filtru. (☛ str. 69)

Hlavní práce

- Vyšroubujte šroub ①.

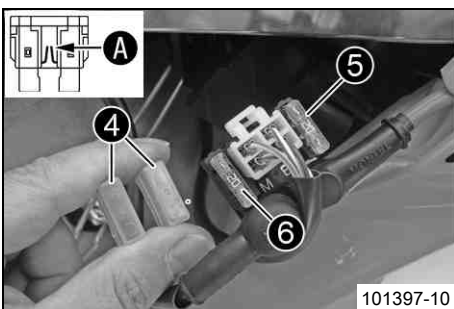
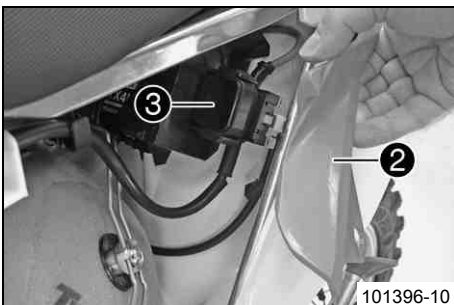
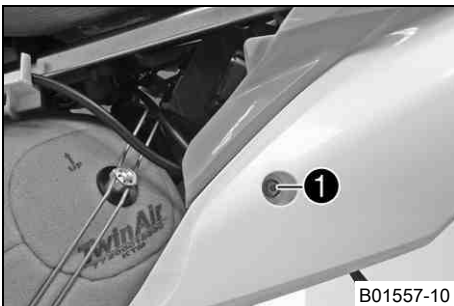

- Trochu nazdvihněte kapotu zádě vozidla ② a vytáhněte startovací relé ③ z držáku.

- Sejměte ochranné kryty ④.
- Vyjměte vadnou hlavní pojistku ⑤.



Informace

Vadnou pojistku poznáte podle přerušeného tavného drátu A. Ve startovacím relé je zastrčena náhradní pojistka ⑥.

- Nasad'te novou pojistku.

Pojistka (58011109120) (☛ str. 123)

- Zkontrolujte funkci elektrické soustavy.



Tip

Vložte novou náhradní pojistku, abyste ji měli v případě potřeby k dispozici.

- Nasad'te ochranné kryty.
- Nasad'te startovací relé do držáku a uložte kabel.
- Srovnejte polohu kapoty zádě vozidla. Našroubujte šroub a pevně ho dotáhněte.

Předepsaná hodnota

Ostatní šrouby na podvozku	M6	10 Nm
----------------------------	----	-------

Následná práce

- Namontujte kryt schránky vzduchového filtru. (☛ str. 69)

15.5 Výměna pojistek jednotlivých elektrických spotřebičů

i Informace

Pojistková skříňka s pojistkami jednotlivých elektrických spotřebičů se nachází pod sedačkou.

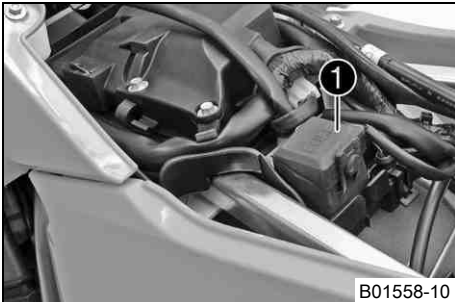

B01558-10

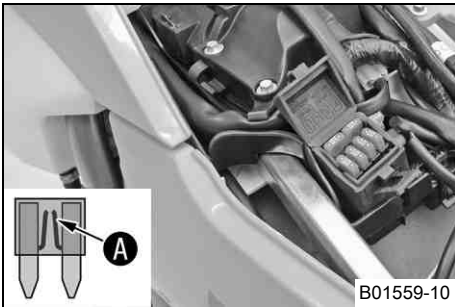

B01559-10

Přípravná práce

- Vypněte všechny elektrické spotřebiče a vypněte motor.
- Sejměte sedačku. (☛ str. 68)

Hlavní práce

- Otevřete víko pojistkové skříňky ❶.

- Vyměňte vadnou pojistku.

Předepsaná hodnota

Pojistka 1 - 10 A - řídicí jednotka EFI

Pojistka 2 - 10 A - palivové čerpadlo

Pojistka 3 - 10 A - dálkové světlo, potkávací světlo, obrysové světlo, zadní světlo, osvětlení poznávací značky

Pojistka 4 - 10 A - houkačka, brzdové světlo, blinkr, ventilátor chladiče (doplňkové vybavení)
--

Pojistky res - 10 A - náhradní pojistky

i Informace

Vadnou pojistku poznáte podle přerušeného tavného drátu ❶.

⚠ Výstraha

Nebezpečí požáru Použitím nesprávných pojistek se může přetížít elektrický systém.

- Používejte pouze pojistky s předepsaným počtem ampérů. Pojistky nikdy nepřemost'ujte nebo neopravujte.

- Použijte náhradní pojistku s vhodnou velikostí.

Pojistka (75011088010) (☛ str. 123)

i Tip

Do pojistkové skříňky vložte novou náhradní pojistku, abyste ji měli v případě potřeby k dispozici.

- Zkontrolujte funkci elektrického spotřebiče.
- Zavřete víko pojistkové skříňky.

Následná práce

- Namontujte sedačku. (☛ str. 68)

15.6 Demontáž masky světlometu se světlometem

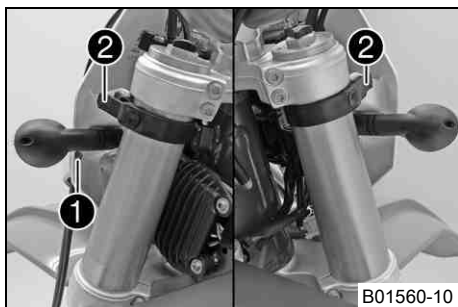

- Vypněte všechny elektrické spotřebiče.
- Odšroubujte šroub ❶ a sejměte svorku.
- Povolte gumovou pásku ❷. Masku světlometu vysuňte nahoru a vychylte dopředu.

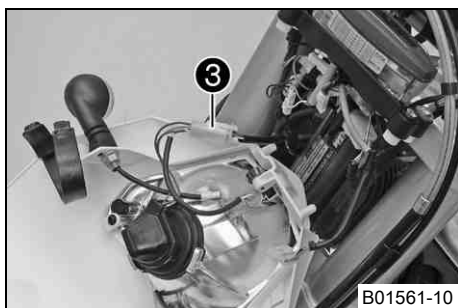

- Rozpojte elektrický konektor ❸ a sejměte masku světlometu se světlometem.

15.7 Montáž masky světlometu se světlometem

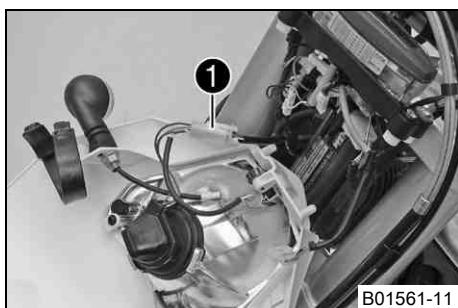

Hlavní práce

- Připojte elektrický konektor ❶.

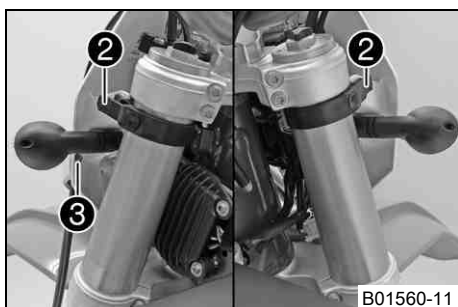

- Umístěte masku světlometu a zajistěte gumovou páskou ❷.



Informace

Dejte pozor na zasunutí západek k blatníku.

- Umístěte brzdové vedení a kabelový svazek. Nasadte svorku, našroubujte šroub ❸ a utáhněte jej.

Následná práce

- Zkontrolujte nastavení světlometu. (☞ str. 101)

15.8 Výměna žárovky světlometu

Upozornění

Poškození reflektoru Snížená intenzita světla.

- Mastnota na skleněné baňce žárovky se zahřátím odpaří a usadí se na reflektoru. Před montáží vyčistěte skleněnou baňku a udržujte ji bez mastnoty.

Přípravná práce

- Demontujte masku světlometu se světlometem. (☞ str. 100)

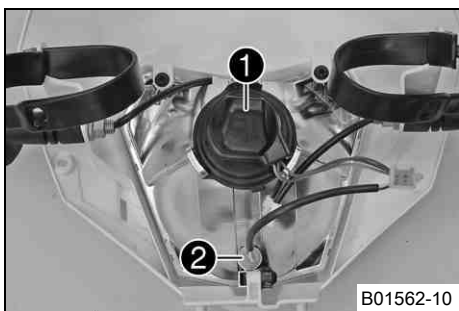

B01562-10

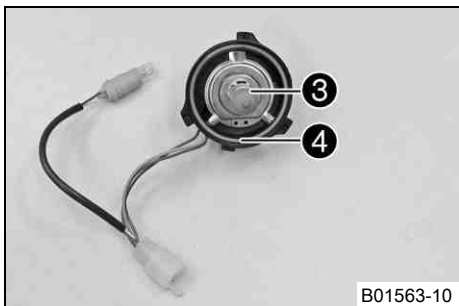

B01563-10

Hlavní práce

- Vyšroubujte a vyjměte ochrannou krytku ❶ s objímkou žárovky uloženou pod ní, proti směru hodinových ručiček až na doraz.
- Vytáhněte objímku žárovky ❷ obrysového světla z reflektoru.

- Vytáhněte žárovku světlometu ❸.
- Nasadte novou žárovku světlometu.

Světlomet (HS1 / patice PX43t) (☛ str. 123)

- Do reflektoru nasadte ochrannou krytku spolu s objímkou žárovky a otočte po směru hodinových ručiček až na doraz.

i Informace

Dbejte na správné umístění O-kroužku ❹.

- Do reflektoru zastrčte objímku žárovky obrysového světla.

Následná práce

- Namontujte masku světlometu se světlometem. (☛ str. 100)
- Zkontrolujte nastavení světlometu. (☛ str. 101)

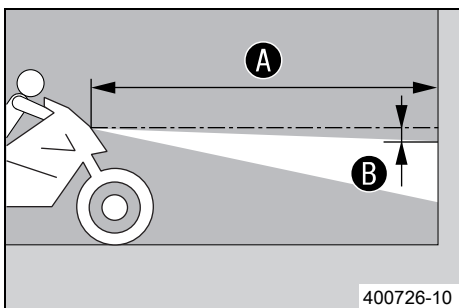
15.9 Kontrola nastavení světlometu

400726-10

- Postavte vozidlo na vodorovnou plochu před světlou stěnu a ve výši středu světlometů udělejte na stěnu značku.
- Další značku udělejte ve vzdálenosti ❷ pod první značkou.

Předepsaná hodnota

Vzdálenost ❷	5 cm
--------------	------

- Postavte vozidlo kolmo před stěnu ve vzdálenosti ❶.

Předepsaná hodnota

Vzdálenost ❶	5 m
--------------	-----

- Nyní se na motocykl posadí řidič.
- Zapněte potkávací světlo.
- Zkontrolujte nastavení světlometu.

Rozmezí světla a tmy musí u motocyklu připraveného pro jízdu s řidičem být přímo na dolní značce.

» Pokud rozmezí světla a tmy nesouhlasí s předepsanou hodnotou:

- Nastavení dosahu světlometu. (☛ str. 101)

15.10 Nastavení dosahu světlometu

B01564-10

Přípravná práce

- Zkontrolujte nastavení světlometu. (☛ str. 101)

Hlavní práce

- Povolte šroub ❶.
- Dosah světla světlometu nastavte vychylováním světlometu.

Předepsaná hodnota

Hranice světla a tmy musí být v případě motocyklu připraveného k jízdě s řidičem přesně na spodní značce (vytvořené při: Kontrola nastavení světlometu).
--

i Informace

Při změně hmotnosti může být zapotřebí úprava dosahu světlometu.

- Utáhněte šroub ❶.

15.11 Výměna žárovky blinkru

Upozornění

Poškození reflektoru Snížená intenzita světla.

- Mastnota na skleněné baňce žárovky se zahřátím odpaří a usadí se na reflektoru. Před montáží vyčistěte skleněnou baňku a udržujte ji bez mastnoty.

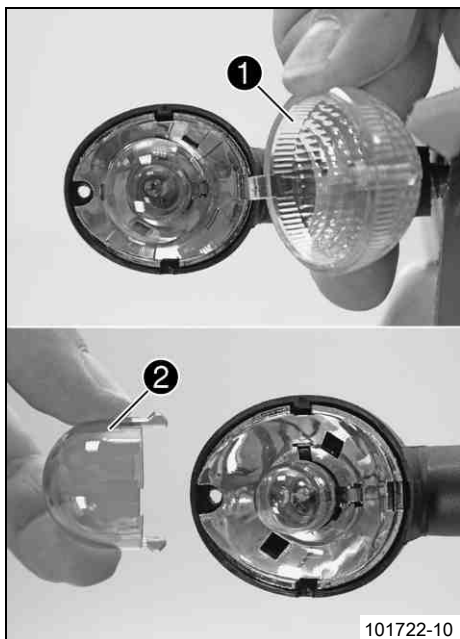

Hlavní práce (všechny modely EXC-F)

- Vyšroubujte šroub ze zadní strany blinkru.
- Opatrně sejměte rozptylové sklo ❶.
- Lehce stlačte oranžovou krytku ❷ v oblasti přídržných nosů a vyjměte ji.
- Lehce zatlačte žárovku blinkru do objímky, otočte ji o cca 30° proti směru hodinových ručiček a vytáhněte ji z objímky.

i Informace

Nedotýkejte se reflektoru prsty a nezemastěte ho.

- Novou žárovku blinkru lehce zatlačte do objímky a otočte po směru hodinových ručiček až na doraz.

Blinkr (R10W / patice BA15s) (☛ str. 123)

- Nasadte oranžovou krytku.
- Nasadte rozptylové sklo.
- Nasadte šroub a nejprve s ním otočte proti směru hodinových ručiček, až s malým nárazem zapadne do závitu. Lehce šroub utáhněte.

Následná práce

- Zkontrolujte funkci směrových světel.

15.12 Výměna baterie tachometru

Přípravná práce

- Demontujte masku světlometu se světlometem. (☛ str. 100)

Hlavní práce (EXC-F EU, EXC-F AUS, XCF-W)

- Vyšroubujte šrouby ❶.
- Vytáhněte tachometr nahoru z držáku.

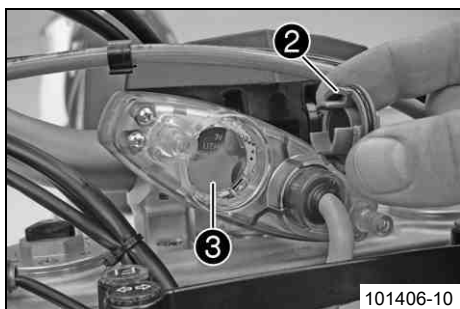
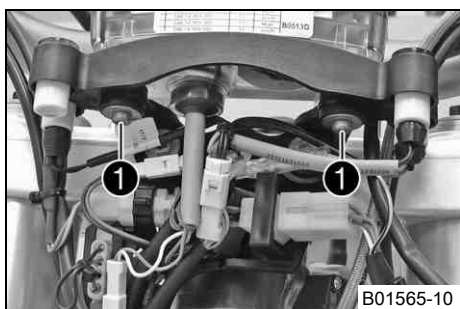

- Pomocí mince otočte ochrannou krytkou ❷ proti směru hodinových ručiček až na doraz a sejměte ji.
- Vyjměte baterii tachometru ❸.
- Nasadte novou baterii, popisem nahoru.

Baterie tachometru (CR 2430) (☛ str. 123)

- Zkontrolujte správné usazení ochranné krytky.

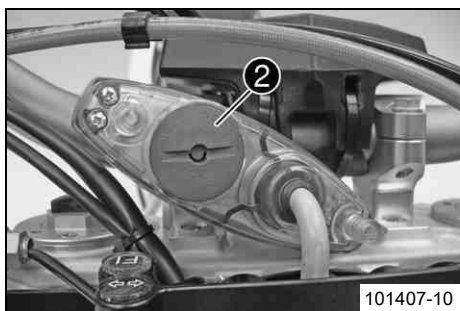

- Nasadte ochrannou krytku ② a pomocí mince otočte uzávěrem po směru hodinových ručiček až na doraz.
- Stiskněte libovolné tlačítko na tachometru.
 - ✓ Tachometr se aktivuje.
- Vsaďte tachometr do držáku.
- Našroubujte a utáhněte šrouby s podložkami.

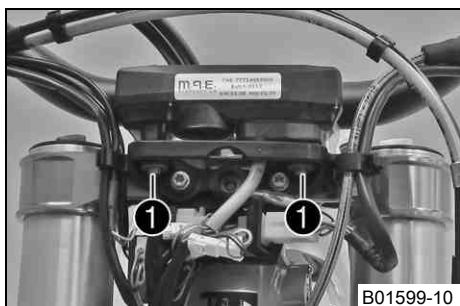

(Všechny modely SIXDAYS)

- Vyšroubujte šrouby ①.
- Vytáhněte tachometr nahoru z držáku.

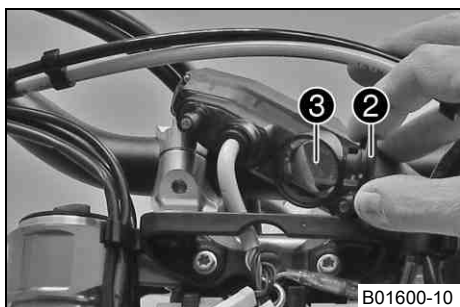

- Pomocí mince otočte ochrannou krytkou ② proti směru hodinových ručiček až na doraz a sejměte ji.
- Vyměňte baterii tachometru ③.
- Nasadte novou baterii, popisem nahoru.

Baterie tachometru (CR 2430) (☛ str. 123)

- Zkontrolujte správné usazení ochranné krytky.

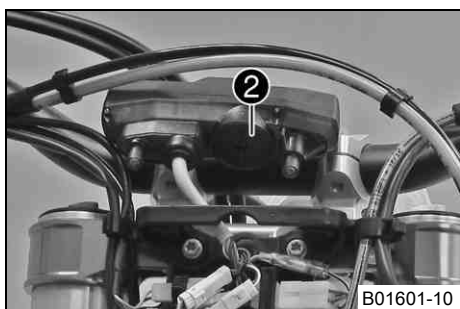

- Nasadte ochrannou krytku ② a pomocí mince otočte uzávěrem po směru hodinových ručiček až na doraz.
- Stiskněte libovolné tlačítko na tachometru.
 - ✓ Tachometr se aktivuje.
- Vsaďte tachometr do držáku.
- Našroubujte a utáhněte šrouby s podložkami.

Následná práce

- Namontujte masku světlometu se světlometem. (☛ str. 100)
- Zkontrolujte nastavení světlometu. (☛ str. 101)
- Nastavte kilometry nebo míle. (☛ str. 21)
- Nastavte funkce tachometru. (☛ str. 22)
- Nastavte čas. (☛ str. 22)

16.1 Chladicí systém

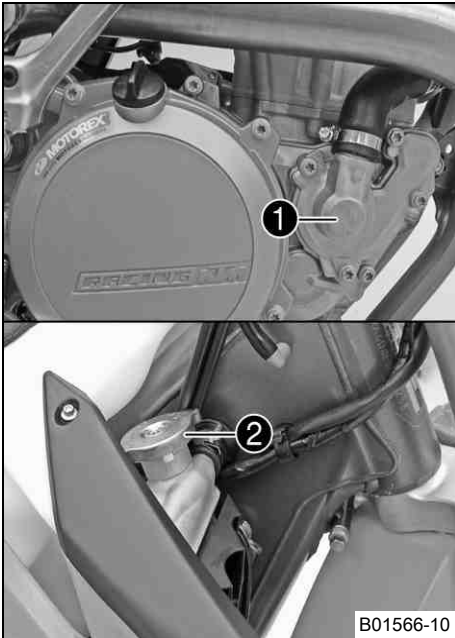

Vodním čerpadlem ❶ v motoru je vytvářen vynucený oběh chladicí kapaliny. Tlak v chladicím systému, vzniklý při zahřátí, se reguluje ventilem v uzávěru chladiče ❷. Uvedená teplota chladicí kapaliny je přípustná, aniž by se muselo počítat s funkčními poruchami.

120 °C

Chlazení se provádí proudem vzduchu.

Čím je nižší rychlost, tím menší je chladicí účinek. Chladicí účinek rovněž snižují špinavá žebra chladiče.

(všechny modely XCF-W, Všechny modely SIXDAYS)

Přídavné chlazení se provádí ventilátorem chladiče. Ten je řízen tepelným spínačem.

16.2 Kontrola mrazuvzdornosti a hladiny chladicí kapaliny



Výstraha

Nebezpečí opaření Chladicí kapalina je při provozu motocyklu velice horká a je pod tlakem.

- Neotvírejte chladič, hadice chladiče nebo jiné součásti chladicího systému při motoru zahřátém na provozní teplotu. Nechte motor a chladicí systém vychladnout. Při opaření ihned podržte postižená místa pod vlažnou vodou.



Výstraha

Nebezpečí otravy Chladicí kapalina je jedovatá a poškozuje zdraví.

- Zabraňte kontaktu chladicí kapaliny s pokožkou, očima a oblečením. Při zasažení očí ihned vypláchněte vodou a vyhledejte lékaře. Zasažená místa na pokožce ihned očistěte vodou a mýdlem. V případě polknutí chladicí kapaliny ihned vyhledejte lékaře. Oděv potřísněný chladicí kapalinou si vyměňte. Udržujte chladicí kapalinu mimo dosah dětí.

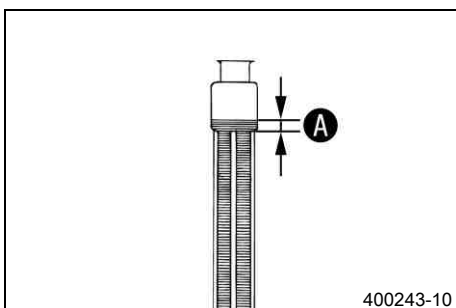

Podmínka

Motor je studený.

- Postavte motocykl kolmo k vodorovné ploše.
- Sejměte uzávěr chladiče.
- Zkontrolujte mrazuvzdornost chladicí kapaliny.

-25... -45 °C

- » Pokud mrazuvzdornost chladicí kapaliny neodpovídá předepsané hodnotě:
 - Zkorigujte mrazuvzdornost chladicí kapaliny.
- Zkontrolujte hladinu chladicí kapaliny v chladiči.

Hladina chladicí kapaliny ❶ nad lamelami chladiče.	10 mm
--	-------

- » Pokud hladina chladicí kapaliny nesouhlasí s předepsanou hodnotou:
 - Upravte hladinu chladicí kapaliny.

Alternativa 1

Chladicí kapalina (☛ str. 127)

Alternativa 2

Chladicí kapalina (směs připravená k použití) (☛ str. 127)
--

- Namontujte uzávěr chladiče.

16.3 Kontrola hladiny chladicí kapaliny

Výstraha

Nebezpečí opaření Chladicí kapalina je při provozu motocyklu velice horká a je pod tlakem.

- Neotvírejte chladič, hadice chladiče nebo jiné součásti chladicího systému při motoru zahřátém na provozní teplotu. Nechte motor a chladicí systém vychladnout. Při opaření ihned podržte postižená místa pod vlažnou vodou.

Výstraha

Nebezpečí otravy Chladicí kapalina je jedovatá a poškozuje zdraví.

- Zabraňte kontaktu chladicí kapaliny s pokožkou, očima a oblečením. Při zasažení očí ihned vypláchněte vodou a vyhledejte lékaře. Zasažená místa na pokožce ihned očistěte vodou a mýdlem. V případě polknutí chladicí kapaliny ihned vyhledejte lékaře. Oděv potřísněný chladicí kapalinou si vyměňte. Udržujte chladicí kapalinu mimo dosah dětí.

Podmínka

Motor je studený.

- Postavte motocykl kolmo k vodorovné ploše.
- Sejměte uzávěr chladiče.
- Zkontrolujte hladinu chladicí kapaliny v chladiči.

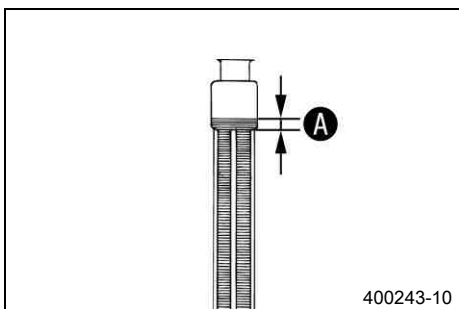

Hladina chladicí kapaliny A nad lamelami chladiče.	10 mm
---	-------

- » Pokud hladina chladicí kapaliny nesouhlasí s předepsanou hodnotou:
 - Upravte hladinu chladicí kapaliny.

Alternativa 1

Chladicí kapalina (☛ str. 127)

Alternativa 2

Chladicí kapalina (směs připravená k použití) (☛ str. 127)
--

- Namontujte uzávěr chladiče.

16.4 Vypuštění chladicí kapaliny

Výstraha

Nebezpečí opaření Chladicí kapalina je při provozu motocyklu velice horká a je pod tlakem.

- Neotvírejte chladič, hadice chladiče nebo jiné součásti chladicího systému při motoru zahřátém na provozní teplotu. Nechte motor a chladicí systém vychladnout. Při opaření ihned podržte postižená místa pod vlažnou vodou.

Výstraha

Nebezpečí otravy Chladicí kapalina je jedovatá a poškozuje zdraví.

- Zabraňte kontaktu chladicí kapaliny s pokožkou, očima a oblečením. Při zasažení očí ihned vypláchněte vodou a vyhledejte lékaře. Zasažená místa na pokožce ihned očistěte vodou a mýdlem. V případě polknutí chladicí kapaliny ihned vyhledejte lékaře. Oděv potřísněný chladicí kapalinou si vyměňte. Udržujte chladicí kapalinu mimo dosah dětí.

Podmínka

Motor je studený.

- Postavte motocykl do svislé polohy.
- Pod uzávěr vodního čerpadla si připravte vhodnou nádobu.
- Vyšroubujte šroub ❶. Sejměte uzávěr chladiče ❷.
- Nechte zcela vytéci chladicí kapalinu.
- Našroubujte šroub ❶ s novým těsnicím kroužkem a pevně jej utáhněte.

Předepsaná hodnota

Šroub víka vodní pumpy	M6	10 Nm
------------------------	----	-------

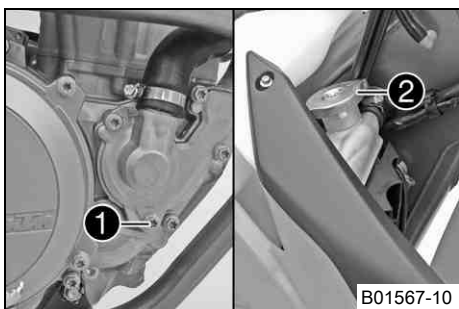

16.5 Doplnění chladicí kapaliny

- ⚠ Výstraha**
Nebezpečí otravy Chladicí kapalina je jedovatá a poškozuje zdraví.
- Zabraňte kontaktu chladicí kapaliny s pokožkou, očima a oblečením. Při zasažení očí ihned vypláchněte vodou a vyhledejte lékaře. Zasažená místa na pokožce ihned očistěte vodou a mýdlem. V případě polknutí chladicí kapaliny ihned vyhledejte lékaře. Oděv potřísněný chladicí kapalinou si vyměňte. Udržujte chladicí kapalinu mimo dosah dětí.

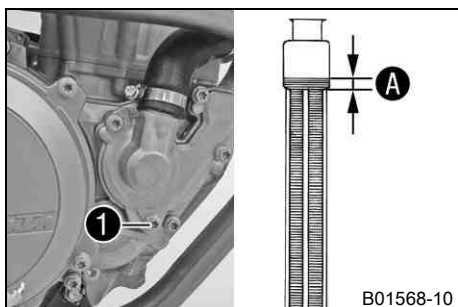
**Hlavní práce**

- Zajistěte, aby šroub ❶ byl pevně dotažen.
- Postavte motocykl do svislé polohy.
- Doplněte chladicí kapalinu až po rysku A nad lamelami chladiče.

Předepsaná hodnota

10 mm

Chladicí kapalina	1,2 l	Chladicí kapalina (☛ str. 127)
		Chladicí kapalina (směs připravená k použití) (☛ str. 127)

- Namontujte uzávěr chladiče.

Následná práce

- Proveďte krátkou zkušební jízdu.
- Zkontrolujte hladinu chladicí kapaliny. (☛ str. 105)

17.1 Kontrola vůle plynového bovdenů

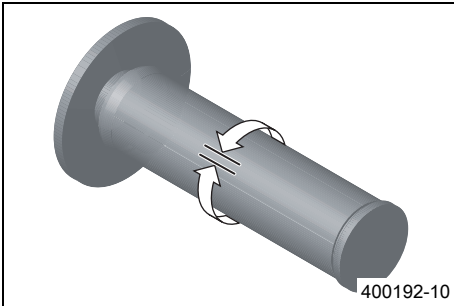

- Zkontrolujte lehkost chodu otočné rukojeti plynu.
- Řídítka nastavte rovně. Pohybujte sem a tam otočnou rukojetí plynu a zjistěte vůli plynového bovdenů.

Vůle plynového bovdenů	3... 5 mm
------------------------	-----------

- » Pokud vůle plynového bovdenů nesouhlasí s předepsanou hodnotou:
 - Nastavte vůli plynového bovdenů. 🛠️ (☞ str. 107)



Nebezpečí

Nebezpečí otravy Výfukové plyny jsou jedovaté a mohou způsobit bezvědomí a/nebo smrt.

- Při provozu motoru se postarejte vždy o dostatečné větrání, motor nestartujte nebo nenechte běžet v uzavřeném prostoru nebo bez vhodného odsávacího zařízení.

- Nastartujte motor a nechte ho běžet na volnoběh. Pohybujte řídítka v celém rozsahu řízení sem a tam.

Nesmí se měnit otáčky volnoběhu.

- » Pokud se mění otáčky volnoběhu:
 - Nastavte vůli plynového bovdenů. 🛠️ (☞ str. 107)

17.2 Nastavení vůle plynového bovdenů 🛠️

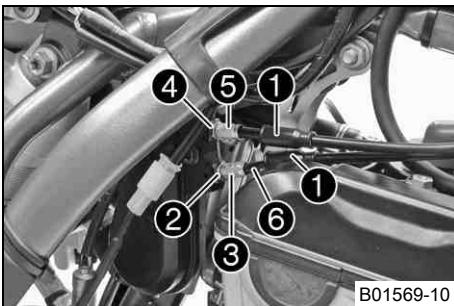

Přípravná práce

- Sejměte sedačku. (☞ str. 68)
- Demontujte palivovou nádrž. 🛠️ (☞ str. 72)
- Zkontrolujte uložení plynového bovdenů. (☞ str. 79)

Hlavní práce

- Řídítka nastavte rovně.
- Manžety ❶ posuňte zpět.
- Povolte matici ❷. Regulační šroub ❸ úplně zašroubujte.
- Povolte matici ❹. Regulační šroub ❺ otočte tak, aby u otočné plynové rukojeti byla u plynového bovdenů vůle.

Předepsaná hodnota

Vůle plynového bovdenů	3... 5 mm
------------------------	-----------

- Utáhněte matici ❹.
- Otočnou rukojet' plynu stlačte do uzavřené koncové polohy a podržte. Vyšroubujte regulační šroub ❸, až je bovden ❻ bez vůle.
- Utáhněte matici ❷.
- Nasuňte manžety ❶. Zkontrolujte lehkost chodu otočné rukojeti plynu.

Následná práce

- Montáž palivové nádrže. 🛠️ (☞ str. 74)
- Namontujte sedačku. (☞ str. 68)
- Zkontrolujte vůli plynového bovdenů. (☞ str. 107)

17.3 Nastavení otáček volnoběhu

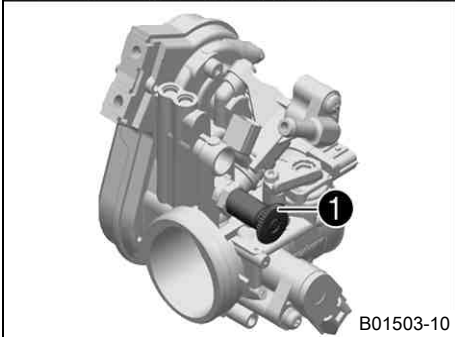
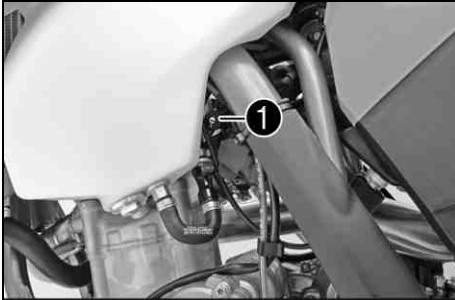

- Zahřejte motor a stlačte regulační šroub otáček volnoběhu ❶ až na doraz.
- Otočením regulačního šroubu otáček volnoběhu nastavte požadované otáčky volnoběhu.

Předepsaná hodnota

Počet otáček volnoběhu	1 950... 2 050 ot/min
------------------------	-----------------------

i Informace

- Otáčení proti směru hodinových ručiček zvyšuje otáčky volnoběhu.
- Otáčení po směru hodinových ručiček snižuje otáčky volnoběhu.

17.4 Kontrola základní polohy řadicí páky

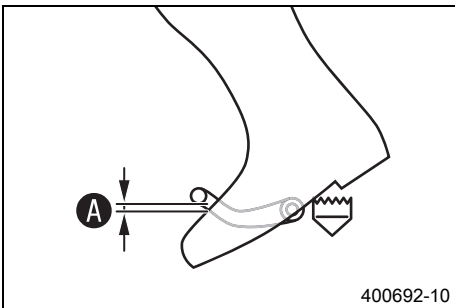

- Posadte se na vozidlo do jízdní polohy a změřte vzdálenost ❶ mezi horní hranou boty a řadicí pákou.

Vzdálenost řadicí páky od horní hrany boty	10... 20 mm
--	-------------

- » Pokud vzdálenost nesouhlasí s předepsanou hodnotou:
 - Nastavte základní polohu řadicí páky. (☞ str. 108)

17.5 Nastavení základní polohy řadicí páky

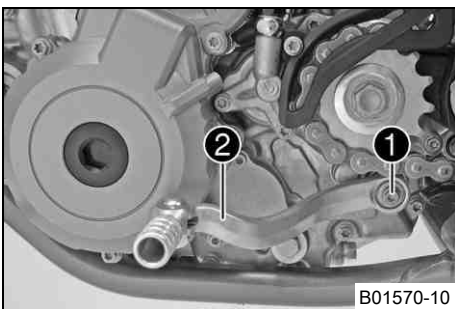

- Vyšroubujte šroub ❶ a vyjměte řadicí páku ❷.

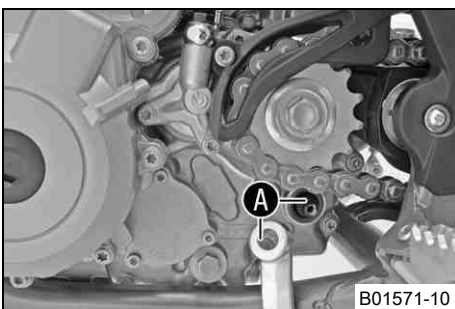

- Vyčistěte ozubení ❶ řadicí páky a rozvodového hřídele.
- Nasadte řadicí páku do požadované polohy na rozvodový hřídel a uveďte ozubení do záběru.

i Informace

- Rozsah nastavení je omezený.
- Řadicí páka se při řazení nesmí dotýkat žádných součástí vozidla.

- Našroubujte šroub a pevně ho dotáhněte.

Předepsaná hodnota

Šroub řadicí páky	M6	14 Nm	Loctite® 243™
-------------------	----	-------	---------------

18.1 Výměna palivového sítka

- ⚠ Nebezpečí**
Nebezpečí požáru Palivo je snadno vznětlivé.
- Nedoplňujte palivo do vozidla v blízkosti otevřeného ohně resp. hořících cigaret a vždy vypněte motor. Dbejte na to, aby se palivo nerozlilo, zejména na horké součásti vozidla. Rozlité palivo ihned utřete.
 - Palivo v palivové nádrži se při zahřátí rozpíná a při přeplnění může unikat. Respektujte pokyny k čerpání paliva.

- ⚠ Výstraha**
Nebezpečí otravy Palivo je jedovaté a zdraví škodlivé.
- Zabraňte kontaktu paliva s pokožkou, očima a oblečením. Nenadýchejte se palivových výparů. Při zasažení očí ihned vypláchněte vodou a vyhledejte lékaře. Zasažená místa na pokožce ihned očistěte vodou a mýdlem. V případě polknutí paliva ihned vyhledejte lékaře. Oděv potřísněný palivem si vyměňte.

- ☀ Výstraha**
Ohrožení životního prostředí Nesprávné zacházení s palivem ohrožuje životní prostředí.
- Palivo nesmí proniknout do podzemních vod, do půdy nebo do kanalizace.

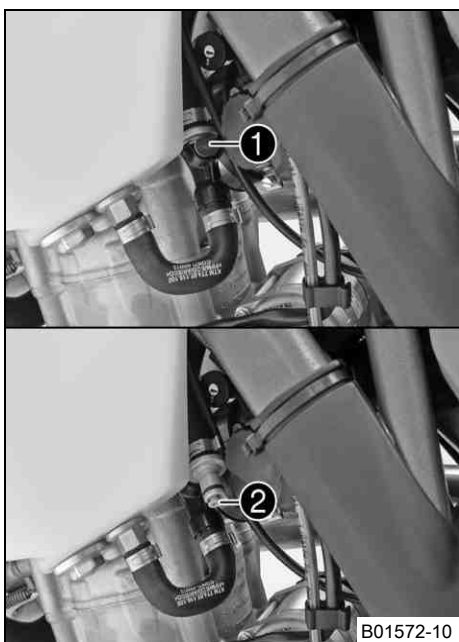

- Stlačeným vzduchem důkladně vyčistěte spojky ❶ palivového vedení.

i Informace
 Do palivového vedení se nesmí dostat žádná nečistota. Nečistota by ucpala vstřikovací ventil!

- Rozpojte spojky ❶ palivového vedení.
- Vytáhněte palivové sítka ❷ z přípojovacího kusu.
- Do přípojovacího kusu nasuňte nové palivové sítka až na doraz.
- Namažte O-kroužek a spojte konektory palivového vedení.

⚠ Nebezpečí
Nebezpečí otravy Výfukové plyny jsou jedovaté a mohou způsobit bezvědomí a/nebo smrt.

- Při provozu motoru se postarejte vždy o dostatečné větrání, motor nestartujte nebo nenechte běžet v uzavřeném prostoru nebo bez vhodného odsávacího zařízení.
- Nastartujte motor a sledujte jeho reakci.

18.2 Kontrola hladiny motorového oleje

i Informace
 Hladinu motorového oleje lze kontrolovat při studeném motoru a při provozně zahřátém motoru.

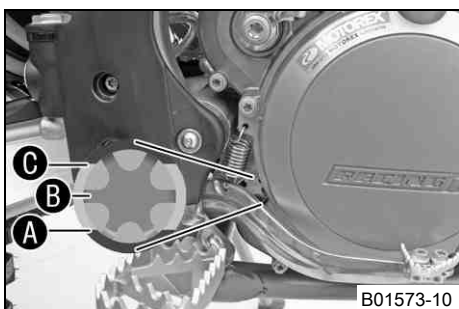
**Přípravná práce**

- Postavte motocykl kolmo k vodorovné ploše.

Podmínka

Motor je studený.

- Zkontrolujte hladinu motorového oleje.

Hladina motorového oleje je mezi spodní hranou průzoru A a středem průzoru B.

- » Pokud motorový olej nedosahuje ke spodní hraně průzoru A:
 - Doplňte motorový olej. (☛ str. 112)

Podmínka

Motor je zahřátý na provozní teplotu.

- Zkontrolujte hladinu motorového oleje.

i Informace
 Po vypnutí motoru počkejte minutu a teprve potom zkontrolujte.

Hladina motorového oleje je mezi spodní hranou průzoru **A** a horní hranou průzoru **B**.

- » Pokud motorový olej nedosahuje ke spodní hraně průzoru **A**:
 - Doplňte motorový olej. (☛ str. 112)

18.3 Výměna motorového oleje a olejového filtru, vyčištění olejového sítka

- ⚠ Výstraha**
Nebezpečí opaření Motorový resp. převodový olej je při provozu motocyklu velmi horký.
- Používejte vhodný ochranný oděv a ochranné rukavice. Při opaření ihned podržte postižená místa pod vlažnou vodou.

- ☼ Výstraha**
Ohrožení životního prostředí Problematické látky způsobují škody na životním prostředí.
- Oleje, maziva, filtry, paliva, čisticí prostředky, brzdovou kapalinu atd. likvidujte náležitě dle platných předpisů.

- i Informace**
 Motorový olej se musí vypouštět při provozní teplotě motoru.

Přípravná práce (EXC-F AUS, Všechny modely SIXDAYS)

- Demontujte kryt motoru. (☛ str. 81)
- Odstavte motocykl na vodorovnou plochu.

Hlavní práce

- Připravte si pod motor vhodnou nádobu.
- Vyšroubujte vypouštěcí šroub oleje **1** s magnetem a těsnícím kroužkem.

- i Informace**
 Neodstraňujte šroub **A**.

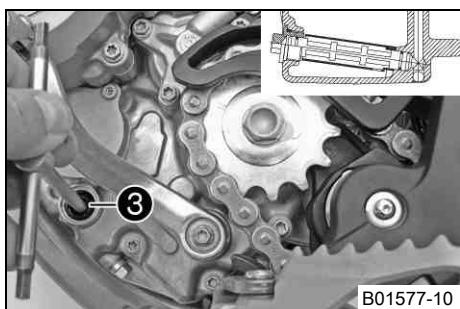
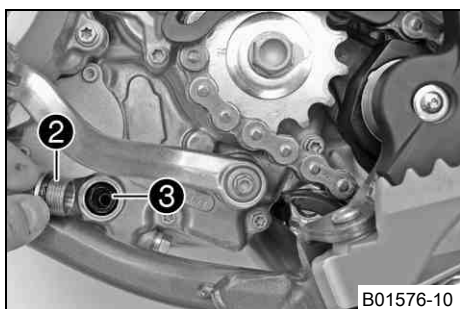
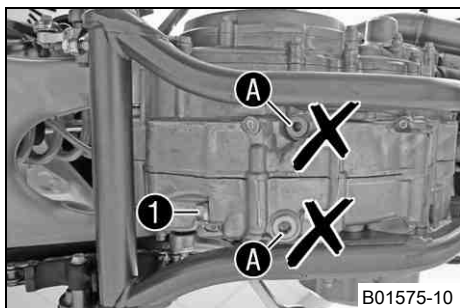

- Sejměte šroubový uzávěr **2** s olejovým sítkem **3** a O-kroužkem.
- Nechte zcela vytéci motorový olej.
- Důkladně vyčistěte jednotlivé části a těsnicí plochy.
- Olejové sítko s O-kroužky nasuňte na čepový klíč.
- Čepový klíč zasuňte otvorem do vrtání protilehlé stěny skříně motoru a nasuňte olejové sítko do skříně motoru až na doraz.

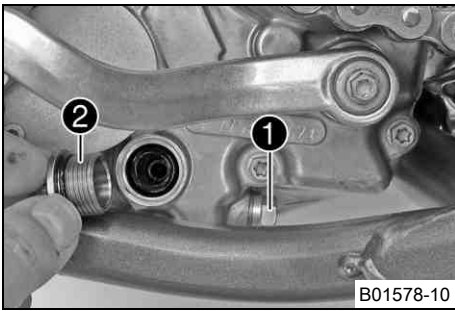

- Namontujte a utáhněte šroubový uzávěr ② s O-kroužkem.

Předeepsaná hodnota

Šroubový uzávěr olejového sítka	M20x1,5	15 Nm
---------------------------------	---------	-------

- Namontujte a utáhněte vypouštěcí šroub oleje ① s magnetem a novým těsnicím kroužkem.

Předeepsaná hodnota

Vypouštěcí šroub oleje s magnetem	M12x1,5	20 Nm
-----------------------------------	---------	-------

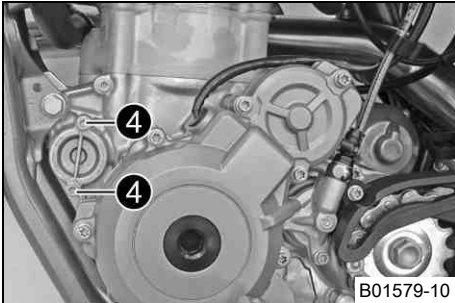

- Vyšroubujte šrouby ④. Sejměte víčko olejového filtru s o-kroužkem.

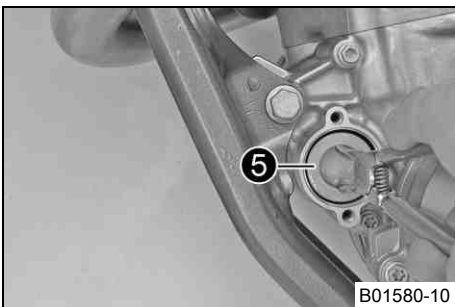

- Vytáhněte olejový filtr ⑤ z pouzdra filtru.

Obrácené kleště na rozpěrné pojistné kroužky (51012011000)
--

- Nechte zcela vytéci motorový olej.
- Důkladně vyčistěte jednotlivé části a těsnicí plochu.

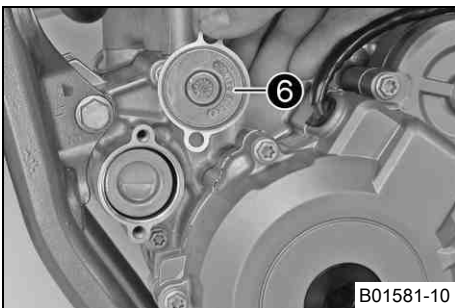

- Položte motocykl na bok a naplňte pouzdro olejového filtru asi z 1/3 motorovým olejem.
- Naplňte olejový filtr motorovým olejem a zastrčte do pouzdra filtru.
- Naolejujte o-kroužek víčka olejového filtru a namontujte s víčkem olejového filtru ⑥.
- Našroubujte šrouby a utáhněte je.

Předeepsaná hodnota

Šroub víka olejového filtru	M6	10 Nm
-----------------------------	----	-------

- Motocykl postavte.
- Vyšroubujte šroub pro plnění oleje ⑦ s O-kroužkem u víka spojky a nalijte motorový olej.

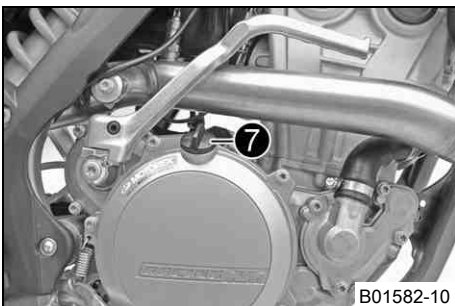

Motorový olej	1,20 l	Motorový olej (SAE 10W/50) (☛ str. 128)	Motorový olej (SAE 10W/60) (00062010035) (☛ str. 127)
		Alternativní motorový olej pro ztížené podmínky nasazení a zlepšení provozního stavu	

Informace

Příliš málo motorového oleje nebo méně kvalitní motorový olej vede k předčasnému opotřebení motoru.

- Namontujte a utáhněte šroub pro plnění oleje s O-kroužkem.

Nebezpečí

Nebezpečí otravy Výfukové plyny jsou jedovaté a mohou způsobit bezvědomí a/nebo smrt.

- Při provozu motoru se postarejte vždy o dostatečné větrání, motor nestartujte nebo nenechte běžet v uzavřeném prostoru nebo bez vhodného odsávacího zařízení.

- Nastartujte motor a zkontrolujte, zda těsní.

Následná práce**(EXC-F AUS, Všechny modely SIXDAYS)**

- Namontujte kryt motoru. (☛ str. 81)
- Zkontrolujte hladinu motorového oleje. (☛ str. 109)

18.4 Doplnění motorového oleje**i Informace**

Příliš málo motorového oleje nebo méně kvalitní motorový olej vede k předčasnému opotřebení motoru.

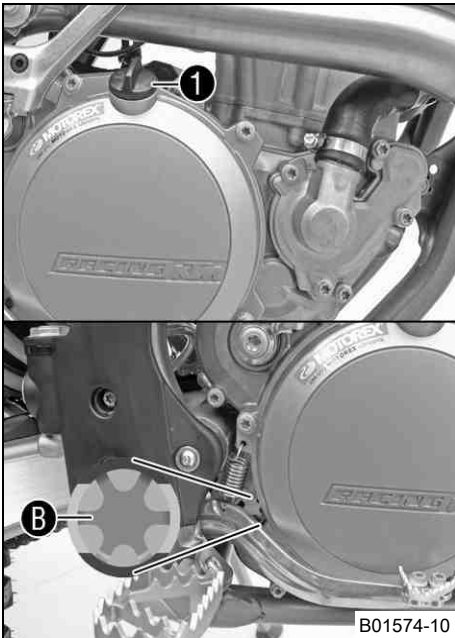
**Hlavní práce**

- Vyšroubujte plnicí šroub oleje 1 s O-kroužkem z víka spojky.
- Nalijte motorový olej až do středu průzoru 2.

Motorový olej (SAE 10W/50) (☛ str. 128)

Alternativa 1

Motorový olej (SAE 10W/60) (00062010035) (☛ str. 127)

i Informace

Pro optimální účinnost motorového oleje se nedoporučuje mísit různé druhy motorových olejů.
Doporučujeme příp. provést výměnu motorového oleje.

- Namontujte a utáhněte šroub pro plnění oleje s O-kroužkem.

**Nebezpečí**

Nebezpečí otravy Výfukové plyny jsou jedovaté a mohou způsobit bezvědomí a/nebo smrt.

- Při provozu motoru se postarejte vždy o dostatečné větrání, motor nestartujte nebo nenechte běžet v uzavřeném prostoru nebo bez vhodného odsávacího zařízení.

- Nastartujte motor a zkontrolujte, zda těsní.

Následná práce

- Zkontrolujte hladinu motorového oleje. (☛ str. 109)

19.1 Mytí motocyklu

Upozornění

Materiální škody Poškození nebo zničení součástí vysokotlakým čističem.

- Při mytí vozidla vysokotlakým čističem nemiřte proudem vody přímo na elektrické součásti, konektory, bovdenová lanka, ložiska atd. Mezi tryskou vysokotlakého čističe a součástí udržujte minimální vzdálenost 60 cm. Příliš vysoký tlak může způsobit poruchy resp. mít za následek zničení součástí.



Výstraha

Ohrožení životního prostředí Problematické látky způsobují škody na životním prostředí.

- Oleje, maziva, filtry, paliva, čisticí prostředky, brzdovou kapalinu atd. likvidujte náležitě dle platných předpisů.



Informace

Myjte motocykl pravidelně, uchováte tím jeho hodnotu i vzhled po dlouhou dobu. Během mytí nevystavujte motocykl přímému slunci.

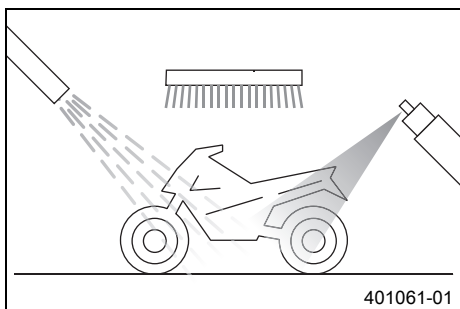

- Uzavřete výfukové potrubí, aby do něj nevnikla voda.
- Nejprve odstraňte jemným proudem vody hrubé nečistoty.
- Silně znečištěná místa postříkejte běžným čisticím prostředkem na motocykly a poté ještě vyčistěte štětcem.

Čistič motocyklů (☛ str. 129)



Informace

Použijte teplou vodu, do které jste přidali běžný čisticí prostředek na motocykly, a měkkou houbu. Čisticí prostředek na motocykly nikdy nenanášejte na suché vozidlo, vždy ho nejprve opláchněte vodou.

- Po důkladném opláchnutí jemným proudem vody by měl motocykl dobře vyschnout.
- Sejměte uzávěr výfukového systému.



Výstraha

Nebezpečí úrazu Snížený brzdový účinek v důsledku mokré nebo špinavé brzdové soustavy.

- Znečištěnou nebo mokrou brzdovou soustavu opatrně vyčistěte resp. vysušte.

- Po mytí se kousek projedte, až dosáhne motor provozní teploty.



Informace

Díky teplu se odpaří voda i z nepřístupných míst v motoru a brzdové soustavě.

- Po vychladnutí motocyklu namažte všechna kluzná místa a ložiska.
- Vyčistěte řetěz. (☛ str. 75)
- Kovové části bez ochranné vrstvy (s výjimkou brzdových kotoučů a výfukového potrubí) ošetřete antikoročním prostředkem.

Čisticí a konzervační prostředky na kov a pryž (☛ str. 129)

- Všechny plastové díly a díly s práškovým nástřikem ošetřete jemným čisticím a ošetřujícím prostředkem.

Čistič a leštěnka na lesklé a matné laky, kovové a plastové povrchy (☛ str. 129)

19.2 Kontrola a ošetření pro zimní provoz

i Informace

Pokud se motocykl používá i v zimě, je třeba počítat s posypem solí na silnicích. Musí se proto provést ochranná opatření proti agresivní posypové soli.

Pokud bylo vozidlo provozováno na posypové soli, je nutné jej po jízdě umýt studenou vodou. Teplá voda by působení soli zesílila.

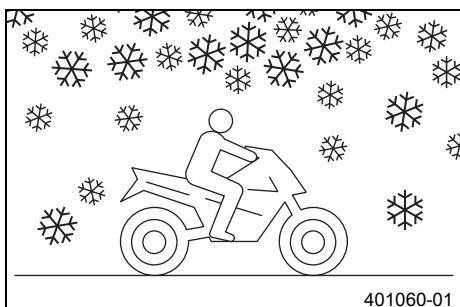

- Umyjte motocykl. (☛ str. 113)
- Vyčistěte brzdovou soustavu.

i Informace

Po **KAŽDÉ** jízdě na posolených silnicích se vychladlé a namontované brzdové čelisti a brzdová obložení musí důkladně umýt studenou vodou a poté se musí nechat dobře vyschnout.

Po jízdách na posolených silnicích je nutno motocykl důkladně umýt studenou vodou a dobře vysušit.

- Motor, kyvné rameno a všechny ostatní holé nebo pozinkované součásti (kromě brzdových kotoučů) ošetřete ochranným prostředkem proti korozi na bázi vosku.

i Informace

Na brzdové kotouče se nesmí dostat žádný ochranný prostředek proti korozi, velmi by se tím snížil brzdový účinek.

- Vyčistěte řetěz. (☛ str. 75)

20.1 Uložení

⚠ Výstraha**Nebezpečí otravy** Palivo je jedovaté a zdraví škodlivé.

- Zabraňte kontaktu paliva s pokožkou, očima a oblečením. Nenadýchejte se palivových výparů. Při zasažení očí ihned vypláchněte vodou a vyhledejte lékaře. Zasažená místa na pokožce ihned očistěte vodou a mýdlem. V případě polknutí paliva ihned vyhledejte lékaře. Oděv potřísněný palivem si vyměňte. Palivo řádně skladujte ve vhodném kanystru a uchovávejte z dosahu dětí.

i Informace

Chcete-li motocykl na delší dobu odstavit, měli byste provést nebo nechat provést následující opatření. Před uložením zkontrolujte funkčnost a stav opotřebení všech částí motocyklu. Pokud jsou potřeba servisní práce, opravy nebo úpravy, měly by se provést v době odstavení (menší vyřízení servisů). Tím se můžete vyhnout dlouhým čekacím dobám v servisech na začátku sezóny.

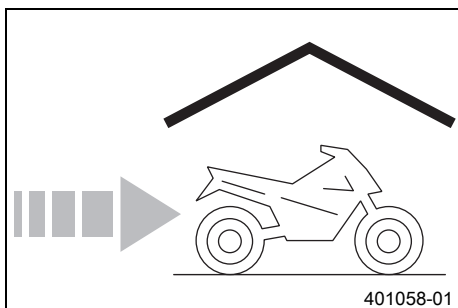

- Při posledním tankování před odstavením motocyklu přidejte do paliva aditivum.

Aditivum paliva (☞ str. 129)

- Natankujte palivo. (☞ str. 46)
- Umyjte motocykl. (☞ str. 113)
- Vyměňte motorový olej a olejový filtr, vyčistěte olejové sítka. 🛠 (☞ str. 110)
- Zkontrolujte mrazuvzdornost a hladinu chladicí kapaliny. (☞ str. 104)
- Zkontrolujte tlak vzduchu v pneumatikách. (☞ str. 94)
- Demontujte baterii. 🛠 (☞ str. 96)
- Nabijte baterii. 🛠 (☞ str. 97)

Předepsaná hodnota

Skladovací teplota baterie bez přímého působení slunečních paprsků	0... 35 °C
--	------------

- Vozidlo odstavte na suchém místě, které nepodléhá velkému kolísání teploty.

i Informace

KTM doporučuje postavit motocykl na stojan.

- Zdvihněte motocykl na stojan. (☞ str. 57)
- Pokud možno motocykl zakryjte prodyšnou plachtou nebo dekou. V žádném případě byste neměli používat neprodyšné materiály, protože potom nemůže odcházet vlhkost a dochází ke korozi.

i Informace

Je velmi špatné nechat odstavenému motocyklu běžet na krátkou dobu motor. Protože se přitom motor dostatečně nezahřeje, kondenzuje vodní pára vzniklá při spalovacím procesu a způsobuje korozi ventilů a výfuku.



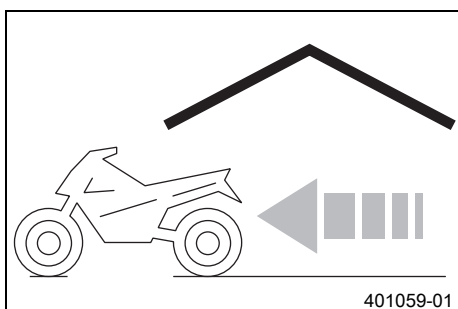







20.2 Uvedení do provozu po uložení



- Sejměte motocykl ze stojanu. (☞ str. 57)
- Namontujte baterii. 🛠 (☞ str. 96)
- Před každým uvedením do provozu proveďte kontrolu a údržbu. (☞ str. 43)
- Proveďte zkušební jízdu.

Chyba	Možná příčina	Opatření
Motor se neprotáčí (E-startér)	Chyba obsluhy	– Proveďte pracovní kroky pro startování. (☞ str. 43)
	Vybitá baterie	– Nabijte baterii. ☞ (☞ str. 97) – Zkontrolujte dobíjecí napětí. ☞ – Zkontrolujte klidový proud. ☞ – Zkontrolujte vinutí statoru alternátoru. ☞
	Propálená hlavní pojistka	– Vyměňte hlavní pojistku. (☞ str. 98)
	Startovací relé vadné	– Zkontrolujte startovací relé. ☞
	Vadný motor startéru	– Zkontrolujte motor startéru. ☞
Motor se protáčí, ale nenaskočí	Chyba obsluhy	– Proveďte pracovní kroky pro startování. (☞ str. 43)
	Není spojené palivové potrubí	– Spojte palivové hadice.
	Přepálená pojistka 1	– Vyměňte pojistky jednotlivých elektrických spotřebičů. (☞ str. 99)
	Přepálená pojistka 2	– Vyměňte pojistky jednotlivých elektrických spotřebičů. (☞ str. 99)
	Nesprávně nastavené otáčky volnoběhu	– Nastavte otáčky volnoběhu. ☞ (☞ str. 108)
	Zapalovací svíčka je zrezivělá nebo mokrá	– Vyčistěte a vysušte příp. vyměňte zapalovací svíčku.
	Příliš velká vzdálenost elektrod zapalovací svíčky	– Nastavte vzdálenost elektrod. Předepsaná hodnota Vzdálenost elektrod zapalovací svíčky 0,8 mm
	Vadná zapalovací soustava	– Zkontrolujte zapalovací systém. ☞
	Prodřený zkratovací kabel v kabelovém svazku, vadné zkratovací tlačítko resp. nouzový vypínač	– Zkontrolujte kabelový svazek. (optická kontrola) – Zkontrolujte elektrickou soustavu.
	Chyba v systému vstřikování paliva	– Přečtěte paměť chyb pomocí diagnostického nástroje KTM. ☞
Motor se nevytáčí do vysokých otáček	Chyba v systému vstřikování paliva	– Přečtěte paměť chyb pomocí diagnostického nástroje KTM. ☞
	Vadná zapalovací soustava	– Zapalovací cívka - zkontrolujte sekundární vinutí. ☞ – Zkontrolujte kabelovou koncovku zapalovací svíčky. ☞ – Zkontrolujte vinutí statoru alternátoru. ☞
Motor má příliš malý výkon	Silně znečištěný vzduchový filtr	– Vyčistěte vzduchový filtr a skříň vzduchového filtru. ☞ (☞ str. 70)
	Palivový filtr silně znečištěný	– Vyměňte palivový filtr. ☞
	Palivové sítko silně znečištěné	– Vyměňte palivové sítko. ☞ (☞ str. 109)
	Chyba v systému vstřikování paliva	– Přečtěte paměť chyb pomocí diagnostického nástroje KTM. ☞
	Výfukový systém je netěsný, deformovaný nebo příliš málo náplně skleného vlákna v koncovém tlumiči.	– Zkontrolujte výfukový systém, zda není poškozený. – Vyměňte výplň v tlumící koncovce výfuku. ☞ (☞ str. 71)
	Příliš malá vůle ventilů	– Nastavte vůli ventilů. ☞
	Vadná zapalovací soustava	– Zapalovací cívka - zkontrolujte sekundární vinutí. ☞ – Zkontrolujte kabelovou koncovku zapalovací svíčky. ☞ – Zkontrolujte vinutí statoru alternátoru. ☞
Motor se během jízdy vypne	Nedostatek paliva	– Natankujte palivo. (☞ str. 46)
	Přepálená pojistka 1	– Vyměňte pojistky jednotlivých elektrických spotřebičů. (☞ str. 99)

Chyba	Možná příčina	Opatření
Motor se během jízdy vypne	Přepálená pojistka 2	– Vyměňte pojistky jednotlivých elektrických spotřebičů. (☞ str. 99)
Motor je nadměrně zahřátý	Příliš málo chladicí kapaliny v chladicím systému	– Zkontrolujte těsnění chladicího systému. – Zkontrolujte hladinu chladicí kapaliny. (☞ str. 105)
	Příliš slabé proudění vzduchu	– Vypněte a odstavte motor.
	Lamely chladiče jsou silně znečištěné	– Vyčistěte lamely chladiče.
	Tvorba pěny v chladicím systému	– Vypusťte chladicí kapalinu. 🐾 (☞ str. 105) – Doplněte chladicí kapalinu. 🐾 (☞ str. 106)
	Zalomená hadice chladiče	– Vyměňte hadici chladiče. 🐾
	Vadný termostat	– Zkontrolujte termostat. 🐾 Předepsaná hodnota Teplota otvoru: 70 °C
	Závada v systému ventilátoru chladiče (všechny modely XCF-W, Všechny modely SIXDAYS)	– Zkontrolujte pojistku ventilátoru chladiče. – Zkontrolujte pojistku 4. – Zkontrolujte ventilátor chladiče. 🐾
Kontrolka FI (MIL) svítí resp. bliká	Chyba v systému vstřikování paliva	– Zastavte motocykl a pomocí blikajícího kódu identifikujte vadnou součást. i Informace viz blikající kód – Zkontrolujte kabely a elektrické konektory, zda nejsou poškozené nebo zkorodované. – Přečtěte paměť chyb pomocí diagnostického nástroje KTM. 🐾
Vysoká spotřeba oleje	Zalomená odvodušňovací hadice motoru	– Odvodušňovací hadici uložte bez ohybů, příp. ji vyměňte.
	Příliš vysoká hladina motorového oleje	– Zkontrolujte hladinu motorového oleje. (☞ str. 109)
	Příliš tekutý motorový olej (viskozita)	– Vyměňte motorový olej a olejový filtr, vyčistěte olejové sítko. 🐾 (☞ str. 110)
	Píst resp. válec opotřebovaný	– Píst/válec - zjištění montážní vůle. 🐾
Vybitá baterie	Baterie se alternátorem nenabíjí	– Zkontrolujte dobíjecí napětí. 🐾 – Zkontrolujte vinutí statoru alternátoru. 🐾
	Neúmyslný spotřebič	– Zkontrolujte klidový proud. 🐾
Hodnoty tachometru vymazané (čas, stopky, časy soutěžních kol)	Baterie v tachometru je prázdná	– Vyměňte baterii tachometru. (☞ str. 102)
Nefunguje dálkové světlo, potkávácí světlo, obrysové světlo, zadní světlo a osvětlení poznávací značky	Přepálená pojistka 3	– Vyměňte pojistky jednotlivých elektrických spotřebičů. (☞ str. 99)
Nefunguje tachometr, houkačka, brzdové světlo, blinkr a ventilátor chladiče (doplňkové vybavení)	Přepálená pojistka 4	– Vyměňte pojistky jednotlivých elektrických spotřebičů. (☞ str. 99)

Blikající kód kontrolky FI (MIL)	 02 Kontrolka FI (MIL) bliká 2x krátce
Podmínka nastavení chyby	Impulzní generátor - chybná funkce v obvodu
Blikající kód kontrolky FI (MIL)	 06 Kontrolka FI (MIL) bliká 6x krátce
Podmínka nastavení chyby	Senzor škrticí klapky okruh A - příliš nízký vstupní signál Senzor škrticí klapky okruh A - příliš vysoký vstupní signál
Blikající kód kontrolky FI (MIL)	 09 Kontrolka FI (MIL) bliká 9x krátce
Podmínka nastavení chyby	Snímač tlaku sacího potrubí válec 1 - příliš nízký vstupní signál Snímač tlaku sacího potrubí válec 1 - příliš vysoký vstupní signál
Blikající kód kontrolky FI (MIL)	 12 Kontrolka FI (MIL) bliká 1x dlouze, 2x krátce
Podmínka nastavení chyby	Teplotní čidlo-chladicí kapalina - příliš nízký vstupní signál Teplotní čidlo-chladicí kapalina - příliš vysoký vstupní signál
Blikající kód kontrolky FI (MIL)	 13 Kontrolka FI (MIL) bliká 1x dlouze, 3x krátce
Podmínka nastavení chyby	Teplotní čidlo nasávaného vzduchu - příliš nízký vstupní signál Teplotní čidlo nasávaného vzduchu - příliš vysoký vstupní signál
Blikající kód kontrolky FI (MIL)	 15 Kontrolka FI (MIL) bliká 1x dlouze, 5x krátce
Podmínka nastavení chyby	Snímač úhlu sklonu (typ A/D) - příliš nízký vstupní signál Snímač úhlu sklonu (typ A/D) - příliš vysoký vstupní signál
Blikající kód kontrolky FI (MIL)	 17 Kontrolka FI (MIL) bliká 1x dlouze, 7x krátce
Podmínka nastavení chyby	EXC-F EU, EXC-F SIX DAYS Chybná funkce v obvodu lambda sondy válec 1, sonda 1
Blikající kód kontrolky FI (MIL)	 33 Kontrolka FI (MIL) bliká 3x dlouze, 3x krátce
Podmínka nastavení chyby	Vstříkovací ventil válce 1 - chybná funkce v el. obvodu
Blikající kód kontrolky FI (MIL)	 37 Kontrolka FI (MIL) bliká 3x dlouze, 7x krátce
Podmínka nastavení chyby	Cívka zapalování 1, válec 1 - chybná funkce v el. obvodu
Blikající kód kontrolky FI (MIL)	 41 Kontrolka FI (MIL) bliká 4x dlouze, 1x krátce
Podmínka nastavení chyby	Řízení palivového čerpadla - přerušení/zkrat na kostru Řízení palivového čerpadla - příliš nízký vstupní signál

Blikající kód kontrolky FI (MIL)	 45 Kontrolka FI (MIL) bliká 4x dlouze, 5x krátce
Podmínka nastavení chyby	EXC-F EU, EXC-F SIX DAYS Topení-lambda sonda válec 1, sonda 1 - přerušení/zkrat na kostru
	Topení-lambda sonda válec 1, sonda 1 - příliš vysoký vstupní signál

23.1 Motor

Druh konstrukce	1válcový 4taktní Ottův motor, chlazený kapalinou
Zdvihový objem	349,7 cm ³
Zdvih	57,5 mm
Otvor válce	88 mm
Stlačení	12,3:1
Počet otáček volnoběhu	1 950... 2 050 ot/min
Řízení	DOHC, 4 ventily řízené vahadly, pohon rozvodovým řetězem
Průměr ventilu vtok	36,3 mm
Průměr ventilu odtok	29,1 mm
Vúle ventilů	
Sání při: 20 °C	0,10... 0,15 mm
Výfuk při: 20 °C	0,13... 0,18 mm
Uložení klikové hřídele	2 válečková ložiska
Ojniční ložisko	Kluzné ložisko
Válečkové ložisko	Bez ložiskového pouzdra - pístní čep povrstvený DLC
Písty	Kovaný lehký kov
Pístní kroužky	1 pístní těsnicí kroužek, 1 pístní stěrací kroužek
Mazání motoru	Tlakové oběžné mazání s 2 čerpadly Eaton
Primární převod	24:73
Spojka	Kotoučová spojka v olejové lázni / hydraulicky ovládaná
Převody	
1. převodový stupeň	14:32
2. převodový stupeň	16:26
3. převodový stupeň	20:25
4. převodový stupeň	22:23
5. převodový stupeň	25:22
6. převodový stupeň	26:20
Alternátor	12 V, 168 W
Zapalování	Bezkontaktně řízená plně elektronická zapalovací soustava s digitálním nastavením zapalování
Zapalovací svíčka	NGK LMAR9AI-8
Vzdálenost elektrod zapalovací svíčky	0,8 mm
Chlazení	Chlazení kapalinou, permanentní cirkulace chladicí kapaliny pomocí vodního čerpadla
Pomoc při startu	Nožní startér a E- startér

23.2 Utahovací momenty u motoru

Olejevá tryska k mazání ložiska ojnice	M4	2 Nm	Loctite® 243™
Olejevá tryska pro chlazení alternátoru	M4	2 Nm	Loctite® 243™
Olejevá tryska pro mazání vyvažovacího hřídele	M4	2 Nm	Loctite® 243™
Šroub olejové trysky k chlazení pístů	M4	2 Nm	Loctite® 243™
Tryska odvětrání prostoru klikového hřídele	M4	2 Nm	Loctite® 243™
Olejevá tryska k chlazení pístů	M5	2 Nm	Loctite® 243™
Olejevá tryska pro mazání spojky	M5	6 Nm	Loctite® 243™
Olejevá tryska pro mazání vahadla	M5	3 Nm	Loctite® 243™
Šroub aretační páky	M5	6 Nm	Loctite® 243™
Šroub statoru	M5	6 Nm	Loctite® 243™
Šroub synchronizátoru	M5	6 Nm	Loctite® 243™

Šroub u pojistky ložiska	M5	6 Nm	Loctite® 243™
Šroub u spojkové pružiny	M5	6 Nm	–
Šroub víka olejové pumpy	M5	6 Nm	Loctite® 243™
Šroubový uzávěr olejového kanálu ve víku alternátoru	M5	3 Nm	Loctite® 243™
Matice hlavy válce	M6	10 Nm	Naolejován motorovým olejem
Matice kola vodního čerpadla	M6	6 Nm	Loctite® 243™
Šroub aretace řazení	M6	10 Nm	Loctite® 243™
Šroub krytu spojky	M6	10 Nm	–
Šroub motoru startéru	M6	10 Nm	–
Šroub na krytu motoru	M6	10 Nm	–
Šroub nárazníku nožního startéru	M6	10 Nm	Loctite® 243™
Šroub řadicí páky	M6	14 Nm	Loctite® 243™
Šroub válce unašeče spojky	M6	10 Nm	–
Šroub víčka ventilu	M6	8 Nm	–
Šroub víka alternátoru	M6	6 Nm	–
Šroub víka olejového filtru	M6	10 Nm	–
Šroub víka vodní pumpy	M6	10 Nm	–
Šroub vodící lišty rozvodového řetězu	M6	10 Nm	Loctite® 243™
Šroub výfukové příruby	M6	10 Nm	Loctite® 243™
Šroub zajištění proti pádu rozvodového řetězu	M6	10 Nm	Loctite® 243™
Závrtný šroub hlavy válce	M6	10 Nm	–
Šroub můstku ložiska rozvodového hřídele	M7x1	14 Nm	Naolejován motorovým olejem
Šroub lišty napínáku rozvodového řetězu	M8	15 Nm	Loctite® 243™
Šroub nožního startéru	M8	25 Nm	Loctite® 243™
Šroubový uzávěr upevnění klikového hřídele	M8	10 Nm	–
Šroub pastorku	M10	60 Nm	Loctite® 2701™
Šroub odjištění napínáku rozvodového řetězu	M10x1	10 Nm	–
Šroub rotoru	M10x1	70 Nm	Závit naolejovaný motorovým olejem / kónus odmaštěný
Šroubový uzávěr osy vlečné páky	M10x1	10 Nm	–
Zapalovací svíčka	M10x1	10... 12 Nm	–
Závěrný šroub olejového kanálku	M10x1	15 Nm	Loctite® 243™
Matice hlavy válce	M10x1,25	Posloupnost utahování: Šikmo přitáhněte. 1. stupeň dotažení 10 Nm 2. stupeň dotažení 30 Nm 3. stupeň dotažení 50°	Závit naolejovaný motorovým olejem / podložka namazaná tukem
Závrtný šroub hlavy válce	M10x1,25	20 Nm	Loctite® 243™
Šroub u ozubeného kolečka vačkové hřídele	M12x1	70 Nm	Loctite® 243™ / kónus odmaštěný
Šroubový uzávěr regulačního ventilu tlaku oleje	M12x1,5	20 Nm	–
Teplotní čidlo chladicí kapaliny	M12x1,5	12 Nm	–
Vypouštěcí šroub oleje s magnetem	M12x1,5	20 Nm	–

Šroub vypouštění oleje	M14x1,5	15 Nm	–
Matice primárního kola	M18LHx1,5	100 Nm	Loctite® 243™
Matice unášeče spojky	M18x1,5	80 Nm	Loctite® 243™
Šroubový uzávěr olejového sítka	M20x1,5	15 Nm	–
Šroub víka alternátoru	M24x1,5	18 Nm	–
Závěrný šroub napínáku rozvodového řetězu	M24x1,5	25 Nm	–

23.3 Plnicí množství

23.3.1 Motorový olej

Motorový olej	1,20 l	Motorový olej (SAE 10W/50) (☛ str. 128)
		Alternativní motorový olej pro ztížené podmínky nasazení a zlepšení provozního stavu
		Motorový olej (SAE 10W/60) (00062010035) (☛ str. 127)

23.3.2 Chladicí kapalina

Chladicí kapalina	1,2 l	Chladicí kapalina (☛ str. 127)
		Chladicí kapalina (směs připravená k použití) (☛ str. 127)

23.3.3 Palivo

Objem palivové nádrže celkem cca (všechny modely EXC-F)	9 l	Bezolovnatý benzín super (ROZ 95) (☛ str. 127)
Objem palivové nádrže celkem cca (všechny modely XCF-W)	8,5 l	Bezolovnatý benzín super (ROZ 95) (☛ str. 127)
Rezerva paliva cca		1,5 l

23.4 Podvozek

Rám	Středový rám z trubek z chrom-molybden-oceli	
Vidlice (EXC-F EU, EXC-F AUS, XCF-W)	WP Suspension Up Side Down 4860 MXMA PA	
Vidlice (Všechny modely SIXDAYS)	WP Suspension Up Side Down 4860 4CS	
Zdvih pružiny (EXC-F EU, EXC-F AUS, XCF-W)		
vpředu	300 mm	
Zdvih pružiny (Všechny modely SIXDAYS)		
vpředu	292 mm	
Zdvih pružiny		
vzadu	335 mm	
Osazení vidlice	20 mm	
Pružná vzpěra	WP Suspension PDS 5018 DCC	
Brzda	Kotoučové brzdy, brzdové čelisti mají plovoucí uložení	
Brzdové kotouče - průměr		
vpředu	260 mm	
vzadu	220 mm	
Brzdové kotouče - mez opotřebení		
vpředu	2,5 mm	
vzadu	3,5 mm	
Tlak vzduchu v pneumatikách pro jízdu v terénu		
vpředu	1 bar	
vzadu	1 bar	
Tlak v pneumatikách na silnici (všechny modely EXC-F)		
vpředu	1,5 bar	
vzadu	1,5 bar	

Sekundární převod (všechny modely EXC-F)	14:52 (13:52)
Sekundární převod (všechny modely XCF-W)	13:52
Řetěz	5/8 x 1/4"
Dodávaná řetězová kola	38, 40, 42, 45, 48, 49, 50, 51, 52
Úhel hlavy rámu	63,5°
Rozchod kol	1 482±10 mm
Výška sedadla bez zátěže	970 mm
Světlá výška bez zatížení	345 mm
Homologovaná hmotnost bez paliva cca (všechny modely EXC-F)	108,5 kg
Hmotnost bez paliva cca (všechny modely XCF-W)	107,2 kg
Nejvyšší přípustné zatížení nápravy vpředu	145 kg
Nejvyšší přípustné zatížení nápravy vzadu	190 kg
Nejvyšší přípustná celková hmotnost	335 kg

23.5 Elektrická soustava

Baterie	YTX4L-BS	Napětí baterie: 12 V Jmenovitá kapacita: 3 Ah bezúdržbová
Baterie tachometru	CR 2430	Napětí baterie: 3 V
Pojistka	58011109105	5 A
Pojistka	75011088010	10 A
Pojistka	58011109120	20 A
Světlomet	HS1 / patice PX43t	12 V 35/35 W
Obrysově světlo	W5W / patice W2,1x9,5d	12 V 5 W
Kontrolky	W2,3W / patice W2x4,6d	12 V 2,3 W
Blinkr (všechny modely EXC-F)	R10W / patice BA15s	12 V 10 W
Brzdové / zadní světlo	LED	
Osvětlení poznávací značky (všechny modely EXC-F)	W5W / patice W2,1x9,5d	12 V 5 W

23.6 Pneumatiky

Platnost	Pneumatika vpředu	Pneumatika vzadu
(všechny modely EXC-F)	80/100 - 21 M/C 51M TT MAXXIS MAXX CROSS SI	140/80 - 18 M/C 70R TT MAXXIS MAXX ENDURO
(všechny modely XCF-W)	80/100 - 21 51M TT Dunlop GEOMAX MX51FA	110/100 - 18 64M TT Dunlop GEOMAX MX51

Další informace naleznete v oddílu servis na:
<http://www.ktm.com>

23.7 Vidlice

23.7.1 EXC-F EU, EXC-F AUS, XCF-W

Číslo výrobku na vidlici	14.18.7L.67
Vidlice	WP Suspension Up Side Down 4860 MXMA PA
Tlumení v tlaku	
Komfort	22 kliknutí
Standard	20 kliknutí
Sport	18 kliknutí

Tlumení při roztahování tlumiče		
Komfort		20 kliknutí
Standard		18 kliknutí
Sport		16 kliknutí
Předepnutí pružiny - Preload Adjuster		
Komfort		1 otáčka
Standard		2 otáčky
Sport		2 otáčky
Délka pružiny s předepnutím		
Hmotnost jezdce: 65... 75 kg		513 mm
Hmotnost jezdce: 75... 85 kg		513 mm
Hmotnost jezdce: 85... 95 kg		513 mm
Tuhost pružiny		
Hmotnost jezdce: 65... 75 kg		4,0 N/mm
Hmotnost jezdce: 75... 85 kg		4,2 N/mm
Hmotnost jezdce: 85... 95 kg		4,4 N/mm
Délka vidlice		940 mm
Délka vzduchové komůrky		110 ⁺¹⁰ / ₋₂₀ mm
Vidlicový olej na jednu vidlici	620 ml	Vidlicový olej (SAE 4) (48601166S1) (☛ str. 128)

23.7.2 Všechny modely SIXDAYS

Číslo výrobku na vidlici		24.18.7N.67
Vidlice		WP Suspension Up Side Down 4860 4CS
Tlumení při stlačování tlumiče		
Komfort		15 kliknutí
Standard		13 kliknutí
Sport		11 kliknutí
Tlumení při roztahování tlumiče		
Komfort		15 kliknutí
Standard		13 kliknutí
Sport		11 kliknutí
Délka pružiny s předpětím		472 mm
Tuhost pružiny		
Hmotnost jezdce: 65... 75 kg		4,0 N/mm
Hmotnost jezdce: 75... 85 kg		4,2 N/mm
Hmotnost jezdce: 85... 95 kg		4,4 N/mm
Délka vidlice		932 mm
Délka vzduchové komůrky		100 mm
Vidlicový olej na jednu vidlici	635 ml	Vidlicový olej (SAE 4) (48601166S1) (☛ str. 128)

23.8 Pružná vzpěra

Výrobní číslo pružné vzpěry		12.18.7L.67
Pružná vzpěra		WP Suspension PDS 5018 DCC
Tlumení v tlaku Low Speed		
Komfort		25 kliknutí
Standard		20 kliknutí
Sport		15 kliknutí
Tlumení v tlaku High Speed		
Komfort		2 otáčky
Standard		1,5 otáčky

Sport	1,25 otáčky
Tlumení při roztahování tlumiče	
Komfort	28 kliknutí
Standard	24 kliknutí
Sport	22 kliknutí
Předepnutí pružiny	8 mm
Tuhost pružiny	
Hmotnost jezdce: 65... 75 kg	66 N/mm
Hmotnost jezdce: 75... 85 kg	69 N/mm
Hmotnost jezdce: 85... 95 kg	72 N/mm
Délka pružiny	250 mm
Tlak plynu	10 bar
Statické prověšení	33... 35 mm
Prověšení při jízdě	105... 115 mm
Montážní délka	417 mm
Tlumičový olej	Tlumičový olej (SAE 2,5) (50180342S1) (☛ str. 128)

23.9 Utahovací momenty u podvozku

Šroub regulátoru tlaku	EJOT PT®	3 Nm	–
Uchycení paprsků předního kola	M4,5	5... 6 Nm	–
Uchycení paprsků zadního kola	M4,5	5... 6 Nm	–
Šroub pólu baterie	M5	2,5 Nm	–
šroub spojleru na palivové nádrži (všechny modely XCF-W)	M5x12	1,5 Nm	–
Šroub teplotního čidla - nasávaný vzduch	M5	2 Nm	–
Šroub u nastavovacího kroužku pružné vzpěry	M5	5 Nm	–
Matice kabelu u motoru startéru	M6	4 Nm	–
Ostatní matky na podvozku	M6	10 Nm	–
Ostatní šrouby na podvozku	M6	10 Nm	–
Šroub kulového kloubu tlačné tyčky u válce nožní brzdy	M6	10 Nm	Loctite® 243™
Šroub otočné rukojeti plynu	M6	5 Nm	–
Šroub protiskluzového krytu řetězu	M6	6 Nm	Loctite® 243™
Šroub u brzdového kotouče přední	M6	14 Nm	Loctite® 243™
Šroub u brzdového kotouče zadní	M6	14 Nm	Loctite® 243™
Matice dorazu pedálu nožní brzdy	M8	20 Nm	–
Matice k držáku pneumatiky	M8	12 Nm	–
Matka ke šroubu řetězového kola	M8	35 Nm	Loctite® 2701™
Ostatní matky na podvozku	M8	25 Nm	–
Ostatní šrouby na podvozku	M8	25 Nm	–
Připojení paliva k palivovému čerpadlu	M8	10 Nm	–
Šroub kluznice řetězu	M8	15 Nm	–
Šroub u brzdových čelistí přední	M8	25 Nm	Loctite® 243™
Šroub u koncovky vidlice	M8	15 Nm	–
Šroub u můstku vidlice horní (Všechny modely SIXDAYS)	M8	17 Nm	–
Šroub u můstku vidlice horní (EXC-F EU, EXC-F AUS, XCF-W)	M8	20 Nm	–
Šroub u můstku vidlice spodní (Všechny modely SIXDAYS)	M8	15 Nm	–

Šroub u můstku vidlice spodní (EXC-F EU, EXC-F AUS, XCF-W)	M8	15 Nm	–
Šroub u postranního uchycení stojanu	M8	45 Nm	Loctite® 2701™
Šroub u pouzdra vidlice horní (Všechny modely SIXDAYS)	M8	17 Nm	Loctite® 243™
Šroub u pouzdra vidlice horní (EXC-F EU, EXC-F AUS, XCF-W)	M8	20 Nm	–
Šroub u svorky řídítek	M8	20 Nm	–
Šroub u výztuhy motoru	M8	33 Nm	–
Šroub u vzpěry rámu	M8	35 Nm	Loctite® 2701™
Nosný šroub motoru	M10	60 Nm	–
Ostatní matky na podvozku	M10	45 Nm	–
Ostatní šrouby na podvozku	M10	45 Nm	–
Šroub u úchytu řídítek	M10	40 Nm	Loctite® 243™
Matice upevnění palivového čerpadla	M12	15 Nm	–
Šroub u pružné vzpěry dole	M12	80 Nm	Loctite® 2701™
Šroub u pružné vzpěry nahoře	M12	80 Nm	Loctite® 2701™
Matka uchycení sedla	M12x1	20 Nm	–
Matka k čepu vahadla	M16x1,5	100 Nm	–
Matka u zadního výsuvného čepu kola	M20x1,5	80 Nm	–
Šroub u hlavy rámu horní	M20x1,5	12 Nm	–
Šroubovací hrdlo chlazení	M20x1,5	12 Nm	Loctite® 243™
Šroub u výsuvného čepu kola vpředu	M24x1,5	45 Nm	–

Bezolovnatý benzín super (ROZ 95)**podle**

- DIN EN 228 (ROZ 95)

Předepsaná hodnota

- Používejte jen bezolovnaté palivo Super, které splňuje uvedenou normu nebo je stejně hodnotné.
- Podíl až 10 % etanolu (palivo E10) je přitom nezávadný.

**Informace**

Nepoužívejte **žádné** palivo z metanolu (např. M15, M85, M100) nebo s podílem etanolu více než 10 % (např. E15, E25, E85, E100).

Brzdová kapalina DOT 4 / DOT 5.1**podle**

- DOT

Předepsaná hodnota

- Používejte pouze takovou brzdovou kapalinu, která odpovídá stanovené normě (viz údaje na obalu), a která má odpovídající vlastnosti. KTM doporučuje výrobky **Castrol** a **Motorex®**.

dodavatel**Castrol**

- RESPONSE BRAKE FLUID SUPER DOT 4

Motorex®

- Brake Fluid DOT 5.1

Chladicí kapalina**Předepsaná hodnota**

- Používejte pouze vhodnou chladicí kapalinu (i v zemích s vysokými teplotami). U prostředků s nižší mrazuvzdorností může dojít ke korozi nebo tvorbě pěny. KTM doporučuje výrobky **Motorex®**.

Poměr směsi

Ochrana před zamrznutím: -25... -45 °C	50 % prostředek na ochranu proti korozi a mrazu 50 % destilovaná voda
--	--

Chladicí kapalina (směs připravená k použití)

Ochrana před zamrznutím	-40 °C
-------------------------	--------

dodavatel**Motorex®**

- COOLANT G48

Motorový olej (SAE 10W/60) (00062010035)**podle**

- JASO T903 MA (☛ str. 131)
- SAE (☛ str. 131) (SAE 10W/60)
- KTM LC4 2007+

Předepsaná hodnota

- Používejte pouze takový motorový olej, který odpovídá stanoveným normám (viz údaje na obalu), a který má odpovídající vlastnosti. KTM doporučuje výrobky **Motorex®**.

Plně syntetický motorový olej

dodavatel**Motorex®**

- Cross Power 4T

Motorový olej (SAE 10W/50)

podle

- JASO T903 MA (☛ str. 131)
- SAE (☛ str. 131) (SAE 10W/50)

Předepsaná hodnota

- Používejte pouze takový motorový olej, který odpovídá stanoveným normám (viz údaje na obalu) a který má odpovídající vlastnosti. KTM doporučuje výrobky **Motorex®**.

Plně syntetický motorový olej

dodavatel

Motorex®

- **Cross Power 4T**

Tlumičový olej (SAE 2,5) (50180342S1)

podle

- SAE (☛ str. 131) (SAE 2,5)

Předepsaná hodnota

- Používejte pouze oleje, které odpovídají stanoveným normám (viz údaje na obalu), a které mají odpovídající vlastnosti.

Vidlicový olej (SAE 4) (48601166S1)

podle

- SAE (☛ str. 131) (SAE 4)

Předepsaná hodnota

- Používejte pouze oleje, které odpovídají stanoveným normám (viz údaje na obalu), a které mají odpovídající vlastnosti.

Aditivum paliva

Předepsaná hodnota

- KTM doporučuje výrobky **Motorex®**.

dodavatel

Motorex®

- Fuel Stabilizer

Čistič a leštěnka na lesklé a matné laky, kovové a plastové povrchy

Předepsaná hodnota

- KTM doporučuje výrobky **Motorex®**.

dodavatel

Motorex®

- Clean & Polish

Čistič motocyklů

Předepsaná hodnota

- KTM doporučuje výrobky **Motorex®**.

dodavatel

Motorex®

- Moto Clean 900

Čisticí a konzervační prostředky na kov a pryž

Předepsaná hodnota

- KTM doporučuje výrobky **Motorex®**.

dodavatel

Motorex®

- Protect & Shine

Čisticí prostředek vzduchového filtru

Předepsaná hodnota

- KTM doporučuje výrobky **Motorex®**.

dodavatel

Motorex®

- Twin Air Dirt Bio Remover

Lepidlo pro gumovou rukojeť (00062030051)

dodavatel

KTM-Sportmotorcycle AG

- GRIP GLUE

Mazací tuk s vysokou viskozitou

Předepsaná hodnota

- KTM doporučuje výrobky **SKF®**.

dodavatel

SKF®

- LGHB 2

Mazivo s dlouhodobým účinkem

Předepsaná hodnota

- KTM doporučuje výrobky **Motorex®**.

dodavatel

Motorex®

- Bike Grease 2000

Olej pro pěnový vzduchový filtr

Předepsaná hodnota

- KTM doporučuje výrobky **Motorex®**.

dodavatel

Motorex®

- Twin Air Liquid Bio Power

Prostředek na čištění řetězu

Předepsaná hodnota

- KTM doporučuje výrobky **Motorex®**.

dodavatel

Motorex®

- Chain Clean

Sprej na řetězy pro offroad

Předepsaná hodnota

- KTM doporučuje výrobky **Motorex®**.

dodavatel

Motorex®

- Chainlube Offroad

Univerzální olejový sprej

Předepsaná hodnota

- KTM doporučuje výrobky **Motorex®**.

dodavatel

Motorex®

- Joker 440 Synthetic

JASO T903 MA

Různé technické vývojové směry si vyžádaly vlastní specifikaci pro 4taktní motocykly - normu JASO T903 MA. Dříve se pro 4taktní motocykly používaly motorové oleje určené pro osobní automobily, protože neexistovala žádná vlastní specifikace pro motocykly. Jestliže se u motorů osobních automobilů požadují dlouhé servisní intervaly, je u motocyklových motorů v popředí zájmu vysoký výkon motoru při vysokých otáčkách. U většiny motocyklových motorů se stejným olejem maže i převodovka a spojka. Norma JASO MA se zabývá těmito zvláštními požadavky.

SAE

Viskozitní třídy SAE byly stanoveny společností Society of Automotive Engineers a slouží rozdělení olejů podle jejich viskozity. Viskozita popisuje pouze jednu vlastnost oleje a nijak nevypovídá o kvalitě oleje.

B	
Baterie	
demontáž	96
montáž	96
nabíjení	97
Bezpečný provoz	7
Blikací kód	118-119
Boční stojan	19
Brzdová kapalina	
brzdy předního kola - doplnění	83
brzdy zadního kola - doplnění	87
Brzdová obložení	
brzdy předního kola - výměna	85
brzdy zadního kola výměna	89
kontrola brzdy předního kola	84
kontrola brzdy zadního kola	88
Brzdová soustava	82-90
Brzdové kotouče	
kontrola	83
C	
Chladicí kapalina	
doplnění	106
vypuštění	105
Chladicí systém	104
Č	
Číslo klíčků	12
Číslo motoru	12
Číslo podvozku	12
D	
Definice použití	6
G	
Gumová rukojeť	
kontrola	79
zajištění	80
H	
Hladina brzdové kapaliny	
kontrola brzdy předního kola	83
kontrola brzdy zadního kola	87
Hladina chladicí kapaliny	
kontrola	104-105
Hladina motorového oleje	
kontrola	109
Hlavní pojistka	
výměna	98
I	
Identifikační štítek	12
K	
Kryt motoru	
demontáž	81
montáž	81
Kryt schránky na vzduchový filtr	
demontáž	69
montáž	69
Kryt vidlice	
demontáž	60
montáž	60
Kyvné rameno	
kontrola	79
L	
Ložisko hlavy řízení-	
mazání	66
M	
Maska světlometu se světlometem	
demontáž	100
montáž	100
Motocykl	
mytí	113
sejmutí ze stojanu	57
zdvihnutí na stojan	57
Motor	
záběh	40
Motorový olej	
doplnění	112
výměna	110
Mrazuvzdornost	
kontrola	104
N	
Náhradní díly	9
Napnutí paprsků	
kontrola	94
Napnutí řetězu	
kontrola	75
nastavení	76
Nastavení světlometů	
kontrola	101
Návod k obsluze	8
Nouzový vypínač	15
Nožní brzda	19
kontrola mrtvého chodu	86
nastavení základní polohy	86
Nožní startér	18
O	
Obrázky	9
Ochranný oděv	7
Olejové sítko	
čištění	110
Olejový filtr	
výměna	110
Otočná rukojeť plynu	14
P	
Páčka ruční brzdy	14
kontrola mrtvého chodu	82
nastavení mrtvého chodu	82
nastavení základní polohy	82

Páčka spojky	14
nastavení základní polohy	80
Palivová nádrž	
demontáž	72
montáž	74
Palivové sítko	
výměna	109
Plnicí množství	
chladicí kapalina	106, 122
motorový olej	111, 122
palivo	46, 122
Počet otáček volnoběhu	
nastavení	108
Pohled na vozidlo	
zepředu zleva	10
zezadu zprava	11
Pojistka	
jednotlivých elektrických spotřebičů - výměna	99
výměna hlavní pojistky	98
Poloha řídítek	55
nastavení	55
Pomocné prostředky	9
Pravidla při práci	7
Přední blatník	
demontáž	67
montáž	67
Přední kolo	
demontáž	91
montáž	91
Přehled kontrol	16-17
Přepínač blinkrů	15
Přepínač světel	15
Přeprava	45
Příslušenství	9
Prověšení při jízdě	
nastavení	52
Provozní látky	9
Pružná vzpěra	
demontáž	67
kontrola prověšení při jízdě	51
kontrola statického prověšení	51
montáž	68
nastavení předpětí pružiny	52

R

Rám	
kontrola	78
Regulační šroub otáček volnoběhu	18

Ř

Řadící páka	18
kontrola základní polohy	108
nastavení základní polohy	108
Řetěz	
čištění	75
kontrola	77

Řetězové kolo	
kontrola	77
Řetězový pastorek	
kontrola	77
Řízení	
odemknutí	20
uzamknutí	19

S

Schránka na vzduchový filtr	
čištění	70
utěsnění	70
Sedačka	
demontáž	68
montáž	68
Servis	9
Servisní plán	47-48
Spodní můstek vidlice	
demontáž	60-61
montáž	62-63
Spojka	
kontrola/doplnění hladiny kapaliny	80
výměna kapaliny	80
Startování	43
Stav pneumatik	
kontrola	93
Světlomet	
nastavení dosahu světla	101

T

Tachometr	
nastavení	22, 30
nastavení času	22, 30
nastavení kilometrů nebo mílí	21, 29
tlačítka tachometru	21, 29
výměna baterie	102
Tankování	
palivo	46
Technické údaje	
elektrická soustava	123
motor	120
plnicí množství	122
pneumatiky	123
podvozek	122
pružná vzpěra	124
utahovací momenty u motoru	120
utahovací momenty u podvozku	125
vidlice	123
Tlačítko E-startéru	16
Tlačítko houkačky	15
Tlak vzduchu v pneumatikách	
kontrola	94
Tlumení High Speed při stlačování tlumiče	
pružné vzpěry - nastavení	50
Tlumení Low Speed při stlačování tlumiče	
pružné vzpěry - nastavení	49

Tlumení při roztahování tlumiče	
na vidlici - nastavení	54
pružné vzpěry - nastavení	50
Tlumení při stlačování tlumiče	
na vidlici - nastavení	53
Tlumič koncovka výfuku	
demontáž	71
montáž	71
výměna výplně	71

U

Uložení	115
Uložení plynového bovdenu	
kontrola	79
Určené použití	6
Uvedení do provozu	
kontrola a ošetření před každým uvedením do provozu	43
po uložení	115
pokyny pro první uvedení do provozu	39
Uzávěr palivové nádrže	
zavření	17

V

Vedení řetězu	
kontrola	77
Vidlice	
čištění prachových manžet	57
demontáž	58
kontrola základního nastavení	53
montáž	59
nastavení předpětí pružiny	55
odvzdušnění	57
Vůle ložiska hlavy řízení	
kontrola	65
nastavení	66
Vůle plynového bovdenu	
kontrola	107
nastavení	107
Vyhledávání závad	116-117
Vzduchový filtr	
čištění	70
demontáž	69
montáž	69

Z

Zadní kolo	
demontáž	92
montáž	92
Zákaznický servis	9
Základní nastavení podvozku	
podle hmotnosti jezdce	49
Záruční plnění	9
Záruka	9
Zavření	
nádrže	17
Zimní provoz	
kontrola a ošetření	114

Zkratovací tlačítko	14
Ztížené podmínky nasazení	40
bahnitý terén	42
mokrý písek	41
mokrý terén	42
nízká teplota	42
pomalá jízda	42
sníh	42
suchý písek	41
vysoká teplota	42

Ž

Žárovka blinkru	
výměna	102
Žárovka světlometu	
výměna	100
Životní prostředí	8



3213036cs

04/2013

