

250 EXC-F EU
250 EXC-F AUS
250 EXC-F SIX DAYS EU
250 XCF-W USA

Výr.č. 3211862cs



KTM

Rádi bychom Vám poblahopřáli v Vašem rozhodnutí pro motocykl KTM. Nyní jste majitelem moderního, sportovního motocyklu, který Vám určitě přinese plno radosti, pokud o něj budete příslušně pečovat a udržovat jej.

Přejeme Vám mnoho radosti při jízdě!

Níže prosím uveďte sériová čísla vašeho vozidla.

Číslo podvozku (☛ str. 12)	Razítko obchodníka
Číslo motoru (☛ str. 12)	
Číslo klíčků (všechny modely EXC-F) (☛ str. 12)	

K datu tisku opovídal návod k obsluze nejnovějšímu stavu této konstrukční řady. Nelze však vyloučit drobné odchylky, které vzniknou v důsledku dalšího konstrukčního vývoje motocyklů.

Všechny údaje zde obsažené jsou nezávazné. KTM-Sportmotorcycle AG si vyhrazuje zejména právo bez předchozího oznámení a bez udání důvodů změnit technické údaje, ceny, barvy, typy, materiál, služby a servisní služby, konstrukce, vybavení a ostatní, resp. je bez náhrad vyškrtnout, přizpůsobit místním podmínkám stejně jako zastavit výrobu určitého modelu bez předchozího oznámení. KTM neručí za možnosti dodávky, odlišnosti ve vyobrazeních a popisech, ani za tiskové chyby a omyly. Zobrazené modely obsahují zčásti zvláštní vybavení, které nepatří k rozsahu sériové dodávky.

© 2012 KTM-Sportmotorcycle AG, Mattighofen Rakousko

Všechna práva vyhrazena

Dotisk i dílčích výtahů, jakož i rozmnožování jakéhokoliv druhu jen s písemným svolením autora.



ISO 9001(12 100 6061)

Ve smyslu mezinárodní normy řízení kvality ISO 9001 používá KTM procesy zajištění kvality, které vedou k nejvyšší možné kvalitě výrobku.







Vystavil: TÜV Management Service

REG.NO. 12 100 6061

KTM-Sportmotorcycle AG
5230 Mattighofen, Rakousko





1	ZOBRAZOVACÍ PROSTŘEDKY	5	6.15.11	Režim zobrazení SPEED/LAP (čas kola).....	20
1.1	Použité symboly	5	6.15.12	Režim zobrazení SPEED/ODO (počítadlo ujetých kilometrů)	20
1.2	Použité formátování	5	6.15.13	Režim zobrazení SPEED/TR1 (Tripmaster 1).....	20
2	BEZPEČNOSTNÍ UPOZORNĚNÍ	6	6.15.14	Režim zobrazení SPEED/TR2 (Tripmaster 2).....	21
2.1	Definice použití - určené použití	6	6.15.15	Režim zobrazení SPEED/A1 (průměrná rychlost 1).....	21
2.2	Bezpečnostní pokyny.....	6	6.15.16	Režim zobrazení SPEED/A2 (průměrná rychlost 2).....	21
2.3	Stupně nebezpečí a symboly.....	6	6.15.17	Režim zobrazení SPEED/S1 (stopky 1).....	22
2.4	Výstraha před manipulacemi	6	6.15.18	Režim zobrazení SPEED/S2 (stopky 2).....	22
2.5	Bezpečný provoz	7	6.15.19	Přehled funkcí	22
2.6	Ochranný oděv	7	6.15.20	Přehled podmínek a aktivovatelnosti	23
2.7	Pravidla při práci	7	6.16	Otevření uzávěru nádrže	23
2.8	Životní prostředí	7	6.17	Zavření uzávěru palivové nádrže.....	24
2.9	Návod k obsluze	8	6.18	Regulační šroub otáček volnoběhu	24
3	DŮLEŽITÁ UPOZORNĚNÍ	9	6.19	Páčka řazení	24
3.1	Záruka, záruční plnění	9	6.20	Nožní startér	25
3.2	Provozní látky, pomocné prostředky.....	9	6.21	Nožní brzda.....	25
3.3	Náhradní díly, příslušenství	9	6.22	Boční stojan	25
3.4	Servis.....	9	6.23	Zámek řízení (všechny modely EXC-F).....	25
3.5	Obrázky.....	9	6.24	Uzamknutí řízení (všechny modely EXC-F).....	26
3.6	Zákaznický servis	9	6.25	Odemknutí řízení (všechny modely EXC-F)	26
4	POHLED NA VOZIDLO	10	7	UVEDENÍ DO PROVOZU	27
4.1	Pohled na vozidlo zepředu zleva (symbolické znázornění).....	10	7.1	Pokyny pro první uvedení do provozu	27
4.2	Pohled na vozidlo zezadu zprava (symbolické znázornění).....	11	7.2	Záběh motoru	28
5	SÉRIOVÁ ČÍSLA	12	7.3	Příprava vozidla na ztížené podmínky nasazení	28
5.1	Číslo podvozku	12	7.4	Přípravy na jízdy v suchém písku	29
5.2	Identifikační štítek	12	7.5	Přípravy na jízdy v mokřím písku.....	29
5.3	Číslo klíčků (všechny modely EXC-F)	12	7.6	Příprava na jízdy v mokřím a bahnitém terénu.....	30
5.4	Číslo motoru.....	12	7.7	Přípravy pro jízdy při vysoké teplotě a nízké rychlosti.....	30
5.5	Číslo výrobku na vidlici	12	7.8	Přípravy pro jízdy při nízké teplotě nebo na sněhu	30
5.6	Výrobní číslo pružné vzpěry	13	8	NÁVOD K JÍZDĚ	31
6	OVLÁDACÍ PRVKY	14	8.1	Práce kontroly a údržby před každým uvedením do provozu	31
6.1	Páčka spojky.....	14	8.2	Startování.....	31
6.2	Páčka ruční brzdy	14	8.3	Rozjezd.....	32
6.3	Otočná rukojeť plynu	14	8.4	Řazení, jízda	32
6.4	Zkratovací tlačítko (všechny modely EXC-F).....	14	8.5	Brzdění.....	32
6.5	Zkratovací tlačítko (XCF-W)	14	8.6	Zastavení, parkování	33
6.6	Tlačítko houkačky (všechny modely EXC-F).....	15	8.7	Přeprava	33
6.7	Přepínač světel (všechny modely EXC-F).....	15	8.8	Tankování paliva.....	34
6.8	Přepínač světel (XCF-W).....	15	9	SERVISNÍ PLÁN	35
6.9	Přepínač blinkrů (všechny modely EXC-F).....	15	9.1	Servisní plán	35
6.10	Nouzový vypínač (EXC-F AUS).....	15	9.2	Servisní práce (jako zakázka navíc)	36
6.11	Tlačítko E-startéru (EXC-F AUS).....	16	10	VYLADĚNÍ PODVOZKU	37
6.12	Tlačítko E-startéru (EXC-F EU, EXC-F SIX DAYS, XCF-W)	16	10.1	Kontrola základního nastavení podvozku podle hmotnosti jezdce	37
6.13	Přehled kontrol (všechny modely EXC-F).....	16	10.2	Tlumení při stlačování pružné vzpěry	37
6.14	Přehled kontrol (XCF-W).....	16	10.3	Nastavení tlumení Low Speed při stlačování tlumiče pružné vzpěry	37
6.15	Tachometr.....	17	10.4	Nastavení tlumení High Speed při stlačování pružné vzpěry	38
6.15.1	Přehled	17	10.5	Nastavení tlumení při roztahování tlumiče pružné vzpěry	38
6.15.2	Aktivace a test.....	17	10.6	Zjištění rozměru odlehčeného zadního kola	39
6.15.3	Spínač Tripmaster	17			
6.15.4	Nastavení kilometrů nebo mílí.....	17			
6.15.5	Nastavení času.....	18			
6.15.6	Nastavení funkcí tachometru	18			
6.15.7	Dotaz na čas soutěžního kola	19			
6.15.8	Režim zobrazení SPEED (rychlost)	19			
6.15.9	Režim zobrazení SPEED/H (provozní hodiny).....	19			
6.15.10	Režim zobrazení SPEED/CLK (čas)	20			

10.7	Kontrola statického prověšení pružné vzpěry.....	39	11.40	Kontrola řetězu, řetězového kola, řetězového pastorku a vedení řetězu	64
10.8	Kontrola prověšení pružné vzpěry při jízdě	39	11.41	Nastavení vedení řetězu 🛠️.....	66
10.9	Nastavení předpětí pružiny na pružné vzpěře 🛠️.....	40	11.42	Kontrola rámu 🛠️.....	66
10.10	Nastavení prověšení při jízdě 🛠️.....	40	11.43	Kontrola kyvného ramena 🛠️.....	66
10.11	Kontrola základního nastavení vidlice	41	11.44	Kontrola uložení plynového bovdeny.....	67
10.12	Nastavení tlumení při stlačování tlumiče na vidlici	41	11.45	Kontrola gumové rukojeti	67
10.13	Nastavení tlumení při roztahování tlumiče vidlice.....	42	11.46	Dodatečné zajištění gumové rukojeti.....	67
10.14	Nastavení předeprnutí pružiny vidlice (EXC-F EU, EXC-F AUS, XCF-W).....	43	11.47	Nastavení základní polohy páčky spojky	68
10.15	Poloha řídítek.....	43	11.48	Kontrola/doplnění hladiny kapaliny hydraulické spojky.....	68
10.16	Nastavení polohy řídítek 🛠️.....	43	11.49	Výměna kapaliny hydraulické spojky 🛠️.....	68
11	SERVISNÍ PRÁCE NA PODVOZKU	45	11.50	Demontáž krytu motoru (EXC-F AUS, EXC-F SIX DAYS)	69
11.1	Zdvihnutí motocyklu na stojan	45	11.51	Montáž krytu motoru (EXC-F AUS, EXC-F SIX DAYS).....	69
11.2	Sejmutí motocyklu ze stojanu	45	12	BRZDOVÁ SOUSTAVA	70
11.3	Odvzdušnění vidlic.....	45	12.1	Kontrola mrtvého chodu páčky ruční brzdy	70
11.4	Čištění prachových manžet na vidlici.....	45	12.2	Nastavení mrtvého chodu páčky ruční brzdy (všechny modely EXC-F).....	70
11.5	Uvolnění krytu vidlice.....	46	12.3	Nastavení základní polohy páčky ruční brzdy (XCF-W).....	70
11.6	Nastavení polohy krytu vidlice	46	12.4	Kontrola brzdových kotoučů	71
11.7	Demontáž vidlic	46	12.5	Kontrola hladiny brzdové kapaliny brzdy předního kola	71
11.8	Montáž vidlic 🛠️.....	47	12.6	Doplnění brzdové kapaliny brzdy předního kola 🛠️.....	71
11.9	Demontáž krytu vidlice 🛠️.....	48	12.7	Kontrola brzdového obložení brzdy předního kola	72
11.10	Montáž krytu vidlice 🛠️.....	48	12.8	Výměna brzdového obložení brzdy předního kola 🛠️.....	72
11.11	Demontáž spodního můstku vidlice 🛠️ (EXC-F EU, EXC-F AUS, XCF-W).....	48	12.9	Kontrola mrtvého chodu nožní brzdy	74
11.12	Demontáž spodního můstku vidlice 🛠️ (EXC-F SIX DAYS)	49	12.10	Nastavení základní polohy pedálu nožní brzdy 🛠️.....	74
11.13	Montáž spodního můstku vidlice 🛠️ (EXC-F EU, EXC-F AUS, XCF-W).....	50	12.11	Kontrola hladiny brzdové kapaliny u brzdy zadního kola	75
11.14	Montáž spodního můstku vidlice 🛠️ (EXC-F SIX DAYS)	51	12.12	Doplnění brzdové kapaliny u brzdy zadního kola 🛠️.....	75
11.15	Kontrola vůle ložiska hlavy řízení	53	12.13	Kontrola brzdového obložení zadní brzdy	76
11.16	Nastavení vůle ložiska hlavy rámu 🛠️ (EXC-F EU, EXC-F AUS, XCF-W).....	54	12.14	Výměna obložení brzdy zadního kola 🛠️.....	77
11.17	Nastavení vůle ložiska hlavy řízení 🛠️ (EXC-F SIX DAYS)	54	13	KOLA, PNEUMATIKY	79
11.18	Mazání ložiska hlavy řízení 🛠️.....	54	13.1	Demontáž předního kola 🛠️.....	79
11.19	Demontáž předního blatníku.....	55	13.2	Montáž předního kola 🛠️.....	79
11.20	Montáž předního blatníku	55	13.3	Demontáž zadního kola 🛠️.....	80
11.21	Demontáž pružné vzpěry 🛠️.....	55	13.4	Montáž zadního kola 🛠️.....	80
11.22	Montáž pružné vzpěry 🛠️.....	55	13.5	Kontrola stavu pneumatik	81
11.23	Demontáž sedačky	56	13.6	Kontrola tlaku vzduchu v pneumatikách	82
11.24	Montáž sedačky	56	13.7	Kontrola napnutí paprsků.....	82
11.25	Demontáž krytu schránky vzduchového filtru	56	14	ELEKTRICKÁ SOUSTAVA	84
11.26	Montáž krytu schránky vzduchového filtru.....	56	14.1	Demontáž baterie 🛠️.....	84
11.27	Demontáž vzduchového filtru 🛠️.....	56	14.2	Montáž baterie 🛠️.....	84
11.28	Montáž vzduchového filtru 🛠️.....	57	14.3	Nabíjení baterie 🛠️.....	85
11.29	Vyčištění vzduchového filtru a skříně vzduchového filtru 🛠️.....	57	14.4	Výměna hlavní pojistky	86
11.30	Utěsnění schránky na vzduchový filtr 🛠️.....	58	14.5	Výměna pojistek jednotlivých elektrických spotřebičů	87
11.31	Demontáž tlumící koncovky výfuku.....	58	14.6	Výměna pojistky ventilátoru chladiče (EXC-F SIX DAYS)	88
11.32	Montáž tlumící koncovky výfuku	58	14.7	Demontáž masky světlometu se světlometem ...	88
11.33	Výměna výplně v tlumící koncovce výfuku 🛠️.....	58	14.8	Montáž masky světlometu se světlometem	88
11.34	Demontáž palivové nádrže 🛠️.....	59	14.9	Výměna žárovky světlometu	89
11.35	Montáž palivové nádrže 🛠️.....	61	14.10	Výměna žárovky blinkru.....	89
11.36	Kontrola znečištění řetězu	62	14.11	Kontrola nastavení světlometu	90
11.37	Čištění řetězu.....	62			
11.38	Kontrola napnutí řetězu	62			
11.39	Nastavení napnutí řetězu.....	63			

14.12	Nastavení dosahu světlometu	90
14.13	Výměna baterie tachometru.....	91
15	CHLADICÍ SYSTÉM.....	92
15.1	Chladicí systém	92
15.2	Kontrola mrazuvzdornosti a hladiny chladicí kapaliny.....	92
15.3	Kontrola hladiny chladicí kapaliny.....	93
15.4	Vypuštění chladicí kapaliny 	93
15.5	Doplnění chladicí kapaliny 	94
16	VYLADĚNÍ MOTORU.....	95
16.1	Kontrola vůle plynového bovdeny.....	95
16.2	Nastavení vůle plynového bovdeny 	95
16.3	Nastavení otáček volnoběhu 	96
16.4	Kontrola základní polohy řadicí páky	96
16.5	Nastavení základní polohy řadicí páky 	96
17	SERVISNÍ PRÁCE NA MOTORU	97
17.1	Výměna palivového sítka 	97
17.2	Kontrola hladiny motorového oleje	97
17.3	Výměna motorového oleje a olejového filtru, vyčištění olejového sítka 	98
17.4	Doplnění motorového oleje.....	100
18	MYTÍ, OŠETŘOVÁNÍ	101
18.1	Mytí motocyklu	101
18.2	Kontrola a ošetření pro zimní provoz.....	102
19	ULOŽENÍ.....	103
19.1	Uložení.....	103
19.2	Uvedení do provozu po uložení	103
20	VYHLEDÁVÁNÍ ZÁVAD	104
21	BLIKAJÍCÍ KÓD	106
22	TECHNICKÉ ÚDAJE.....	108
22.1	Motor.....	108
22.2	Utahovací momenty u motoru.....	108
22.3	Plnicí množství.....	110
22.3.1	Motorový olej.....	110
22.3.2	Chladicí kapalina	110
22.3.3	Palivo.....	110
22.4	Podvozek	110
22.5	Elektrická soustava	111
22.6	Pneumatiky	111
22.7	Vidlice	112
22.7.1	EXC-F EU, EXC-F AUS, XCF-W.....	112
22.7.2	EXC-F SIX DAYS	112
22.8	Pružná vzpěra.....	113
22.9	Utahovací momenty u podvozku	113
23	PROVOZNÍ LÁTKY	115
24	POMOCNÉ PROSTŘEDKY	117
25	NORMY	119
	REJSTŘÍK	120

1.1 Použité symboly

Dále je vysvětleno použití určitých symbolů.

-
- | | |
|--|--|
|  | Označuje očekávanou reakci (např. pracovního postupu nebo funkce). |
|  | Označuje neočekávanou reakci (např. pracovního postupu nebo funkce). |
|  | Všechny práce, které jsou označeny tímto symbolem, vyžadují odborné znalosti a technické chápání. V zájmu vlastní bezpečnosti nechte tyto práce provést autorizovaným servisem KTM! Údržbu Vašeho motocyklu tam optimálně provedou speciálně vyškolení odborníci pomocí nezbytných speciálních nástrojů. |
|  | Označuje odkaz na stránku (na uvedené straně si můžete přečíst více informací). |
-

1.2 Použité formátování

Dále je vysvětleno použité formátování písma.

-
- | | |
|----------------------|---------------------------|
| Vlastní název | Označuje vlastní název. |
| Název® | Označuje ochranný název. |
| Značka™ | Označuje obchodní značku. |
-

2.1 Definice použití - určené použití

(všechny modely EXC-F)

Sportovní motocykly KTM jsou navrženy a konstruovány tak, že vyhovují současným nárokům a obstojí v regulérní konkurenci. Motocykly odpovídají současným platným předpisům a kategoriím nejvyšších mezinárodních motocyklových sportovních svazů.



Informace

Pro veřejný provoz na silnici je motocykl schválen jen v homologované (přiškrčené) verzi. V nepřiškrčené verzi se smí motocykl provozovat jen na uzavřených trasách, mimo veřejný silniční provoz. Motocykl je navržen pro cross-country vytrvalostní závody a ne pro převažující použití pro motokros.

(XCF-W)

Sportovní motocykly KTM jsou navrženy a konstruovány tak, že vyhovují současným nárokům a obstojí v regulérní konkurenci. Motocykly odpovídají současným platným předpisům a kategoriím nejvyšších mezinárodních motocyklových sportovních svazů.



Informace

Motocykl je navržen pro cross-country vytrvalostní závody a ne pro převažující použití pro motokros.

2.2 Bezpečnostní pokyny

Pro bezpečné zacházení s vozidlem se musí dodržovat několik bezpečnostních pokynů. Proto si pozorně přečtěte tento návod. Bezpečnostní pokyny jsou v textu opticky zvýrazněny a jsou pomocí odkazů propojeny s relevantními místy v textu.



Informace

Na vozidle jsou na dobře viditelných místech umístěny různé informační/výstražné nálepky. Žádnou informační/výstražnou nálepku neodstraňujte. Pokud by některá chyběla, nemuseli byste Vy nebo někdo jiný poznat nebezpečí a v důsledku toho by mohlo dojít ke zranění.

2.3 Stupně nebezpečí a symboly



Nebezpečí

Upozornění na nebezpečí, které má za následek jistou smrt nebo těžká zranění s trvalými následky, pokud nebudou provedena příslušná preventivní opatření.



Výstraha

Upozornění na nebezpečí, které má pravděpodobně za následek smrt nebo těžká zranění, pokud nebudou provedena příslušná preventivní opatření.



Pozor

Upozornění na nebezpečí, které může mít za následek lehká zranění, pokud nebudou provedena příslušná preventivní opatření.

Upozornění

Upozornění na nebezpečí, které má za následek značné hmotné škody nebo poškození stroje, pokud nebudou provedena příslušná preventivní opatření.



Výstraha

Upozornění na nebezpečí, které má za následek poškození životního prostředí, pokud nebudou provedena příslušná preventivní opatření.

2.4 Výstraha před manipulacemi



Provádění změn na součástech tlumení hluku je zakázáno. Následující opatření nebo vytváření určitých stavů je ze zákona zakázáno:

- 1 Odstranění jakýchkoliv zařízení nebo součástí nového vozidla sloužících k tlumení hluku nebo jejich vyřazení z provozu před prodejem nebo dodáním vozidla koncovému zákazníkovi nebo během používání vozidla k jinému účelu než je údržba, oprava nebo výměna těchto součástí, jakož i
- 2 používání vozidla po odstranění zařízení nebo součástí tohoto druhu nebo po jejich vyřazení z provozu.

Příklady protizákonné manipulace:

- 1 Odstranění nebo provrtání tlumicích koncovek výfuku, nárazových plechů, kolen nebo jiných součástí, které vedou výfukové plyny.
- 2 Odstranění nebo provrtání jakékoliv části sacího systému.
- 3 Používání v neudržovaném stavu.
- 4 Výměna jakéhokoliv mobilního dílu vozidla nebo částí výfukového systému nebo sacího systému za díly neschválené výrobcem.

2.5 Bezpečný provoz

-  **Nebezpečí**
Nebezpečí úrazu Nebezpečí při snížené schopnosti řízení.
- Neuvádějte vozidlo do provozu, pokud jste požili alkohol, léky nebo drogy resp. nejste ve fyzicky nebo psychicky dobrém stavu.
-  **Nebezpečí**
Nebezpečí otravy Výfukové plyny jsou jedovaté a mohou způsobit bezvědomí a/nebo smrt.
- Při provozu motoru se postarejte vždy o dostatečné větrání, motor nestartujte nebo nenechte běžet v uzavřeném prostoru nebo bez vhodného odsávacího zařízení.
-  **Výstraha**
Nebezpečí popálení Některé součásti vozidla jsou při provozu vozidla velice horké.
- Nedotýkejte se horkých součástí, jako např. výfukového systému, chladiče, motoru, nárazového tlumiče nebo brzdové soustavy. Předtím než začnete s pracemi na těchto součástech, nechte je vychladnout.

Vozidlo provozujte jen v technicky bezvadném stavu, v souladu s jeho určením, s ohledem na bezpečnost a životní prostředí. Pro silniční provoz je zapotřebí příslušné řídičské oprávnění. Poruchy, které by ohrožily bezpečnost, nechte ihned opravit v autorizovaném servisu KTM. Respektujte nálepky s upozorněním/ výstražným upozorněním umístěné na vozidle.

2.6 Ochranný oděv

-  **Výstraha**
Nebezpečí poranění Chybějící nebo závadný ochranný oděv představuje zvýšené bezpečnostní riziko.
- Ochranný oděv (helmu, jezdecké boty, rukavice, kalhoty a bundu s protektory) noste při každé jízdě. Používejte vždy ochranný oděv, který je v bezvadném stavu a odpovídá zákonným požadavkům.

V zájmu Vaší bezpečnosti KTM doporučuje, abyste provozovali vozidlo pouze ve vhodném ochranném oděvu.

2.7 Pravidla při práci

Pro některé práce jsou zapotřebí speciální nástroje. Tyto nástroje nejsou součástí vozidla, ale lze je objednat podle čísel uvedených v závorkách. Příkl.: Stahovák ložisek (15112017000)
Součásti, které nelze znovu použít (např. samopojistné šrouby a matice, těsnění, těsnicí kroužky, O-kroužky, závlačky, pojistné podložky), se při montáži musí nahradit novými součástmi.
Pro některá šroubová spojení je nutné použít prostředek k zajištění šroubů (např. **Loctite®**). Při jeho použití je nutné dodržovat specifické pokyny výrobce.
Součásti, které se mají po demontáži znovu použít, je nutno vyčistit a zkontrolovat, zda nejsou poškozené resp. opotřebené.
Poškozené resp. opotřebené součásti vyměňte.
Po skončení opravy nebo servisu je nutné se ujistit o provozní bezpečnosti vozidla.

2.8 Životní prostředí

Odpovědné zacházení s Vaším motocyklem zajistí, aby k problémům nebo konfliktům nedocházelo. Pro zajištění budoucí jízdy na motocyklu se ujistěte, zda používáte motocykl legálně, chovejte se uvědoměle k životnímu prostředí a respektujte práva ostatních lidí.
Při likvidaci použitého oleje, jiných provozních a pomocných prostředků a použitých součástí dodržujte zákony a směrnice platné v příslušné zemi.
Jelikož motocykly nepodléhají směrnici EU o likvidaci vozidel k sešrotování, není pro likvidaci starých vozidel žádná zákonná úprava. Váš autorizovaný prodejce KTM Vám rád pomůže.

2.9 Návod k obsluze

Nezbytně si před první jízdou důkladně a úplně přečtěte návod k obsluze. Návod k obsluze obsahuje mnoho informací a tipů, které Vám usnadní ovládání, manipulaci a údržbu. Jen tak zjistíte, jak nejlépe vozidlo sladit se svými potřebami, a jak se můžete chránit před úrazem.

Uschovejte návod k obsluze na dobře přístupném místě, abyste do něj v případě potřeby mohli kdykoliv nahlédnout.

Pokud byste se chtěli dozvědět více o vozidle nebo se při čtení vyskytly nejasnosti, obraťte se na autorizovaného prodejce KTM. Návod k obsluze je důležitá součást vozidla, a musí být při prodeji předán novému vlastníkovi.

3.1 Záruka, záruční plnění

Práce předepsané v servisním plánu musí provádět výhradně autorizovaný odborný servis KTM a musí je potvrdit jak v servisní knížce, tak na **KTM dealer.net**, jinak zaniká jakýkoliv nárok na záruku. Při škodách a následných škodách, které byly způsobeny manipulací a/nebo přestavbami na vozidle, nemůže být poskytnuto žádné záruční plnění.

Další informace o záruce a záručním plnění a jejich vyřízení si prosím přečtete v servisní knížce.

3.2 Provozní látky, pomocné prostředky



Výstraha

Ohrožení životního prostředí Nesprávné zacházení s palivem ohrožuje životní prostředí.

- Palivo nesmí proniknout do podzemních vod, do půdy nebo do kanalizace.

Provozní látky a pomocné prostředky uvedené v návodu k obsluze (např. palivo a maziva) je nutné používat podle jejich specifikace.

3.3 Náhradní díly, příslušenství

Pro svoji vlastní bezpečnost používejte jen náhradní díly a příslušenství, které schválila a/nebo doporučila firma KTM, a nechte si je namontovat v autorizovaném odborném servisu KTM. Za jiné výrobky a následně vzniklé škody firma KTM neručí.

Některé náhradní díly a příslušenství je u příslušných popisů uvedeno v závorkách. Váš prodejce KTM Vám rád poradí.

Aktuální **KTM PowerParts** pro své vozidlo naleznete na webových stránkách KTM.

Mezinárodní webové stránky KTM: <http://www.ktm.com>

3.4 Servis

Předpokladem pro bezchybný provoz a pro předcházení předčasného opotřebení je dodržování servisu, péče a seřizování motoru a podvozku tak, jak je uvedeno v návodu k obsluze. Nesprávné nastavení podvozku může vyvolat poškození a zlomení součástí podvozku.

Použití vozidla při ztížených podmínkách, např. na písku, v mokřem nebo bahnitém terénu může vést ke značně vyššímu opotřebení součástí, jako hnacího ústrojí, brzdové soustavy nebo komponent pérování. Z tohoto důvodu by mohla být kontrola nebo výměna součástí zapotřebí ještě před dosažením dalšího servisního termínu.

Bezpodmínečně dodržujte předepsané doby záběhu a servisní intervaly. Jejich přesné dodržování výrazně přispívá k prodloužení životnosti Vašeho motocyklu.

3.5 Obrázky

Obrázky obsažené v návodu zčásti znázorňují zvláštní vybavení.

Pro lepší znázornění a vysvětlení mohou být některé díly demontované nebo nezobrazené. Pro příslušný popis není vždy nutně zapotřebí provádět demontáž. Řiďte se uvedeným popisem v textu.

3.6 Zákaznický servis

Pro dotazy k Vašemu vozidlu a k firmě KTM Vám bude rád k dispozici autorizovaný prodejce KTM.

Seznam autorizovaných prodejců KTM naleznete na webových stránkách KTM.

Mezinárodní webové stránky KTM: <http://www.ktm.com>

4.1 Pohled na vozidlo zepředu zleva (symbolické znázornění)



L00001-01

- | | |
|---|--|
| 1 | Uzávěr palivové nádrže |
| 2 | Kryt schránky na vzduchový filtr |
| 3 | Vidlice - nastavení tlumiče pro stlačování |
| 4 | Páčka řazení (☛ str. 24) |
| 5 | Číslo motoru (☛ str. 12) |
| 6 | Boční stojan (☛ str. 25) |

4.2 Pohled na vozidlo zezadu zprava (symbolické znázornění)



L00002-01

1	Zkratovací tlačítko (☛ str. 14)
1	Tlačítko houkačky (☛ str. 15)
1	Přepínač světel (☛ str. 15)
1	Přepínač blinkrů (☛ str. 15)
2	Nouzový vypínač (☛ str. 15)
2	Tlačítko E-startéru (☛ str. 16)
3	Otočná rukojeť plynu (☛ str. 14)
4	Nastavení tlumiče vidlice pro roztahování a nastavení předpětí pružiny vidlice
5	Pružná vzpěra - nastavení tlumiče pro roztahování
6	Průzor - brzdová kapalina vzadu
7	Pružná vzpěra - nastavení tlumiče pro stlačování
8	Průzor motorového oleje
9	Nožní brzda (☛ str. 25)
10	Nožní startér (☛ str. 25)

5.1 Číslo podvozku

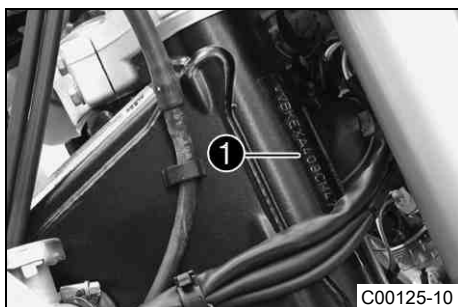

Číslo podvozku ❶ je vyraženo na hlavě řízení vpravo.

5.2 Identifikační štítek

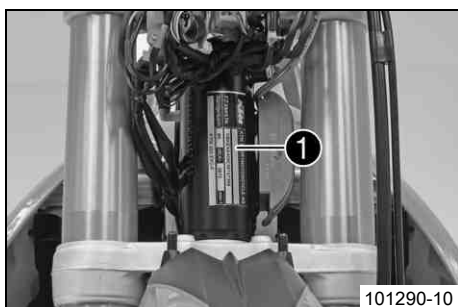

(XCF-W)

Identifikační štítek ❶ je umístěn na hlavě rámu vpředu.

5.3 Číslo klíčků (všechny modely EXC-F)

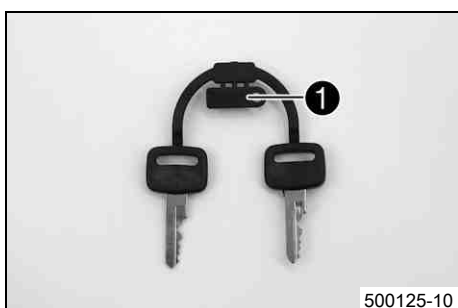

Číslo klíčků ❶ pro zámek řízení je vyraženo na sponě klíčků.

5.4 Číslo motoru

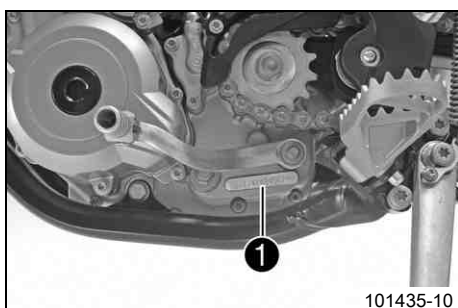

Číslo motoru ❶ je vyraženo na levé straně motoru pod pastorkem.

5.5 Číslo výrobku na vidlici

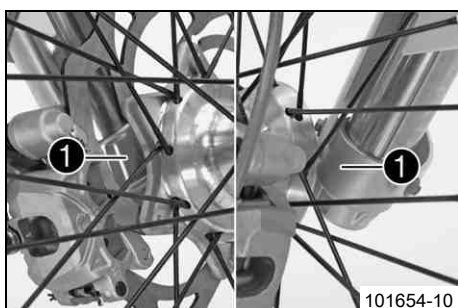

Číslo výrobku na vidlici ❶ je vyraženo na vnitřní straně koncovky vidlice.

5.6 Výrobní číslo pružné vzpěry

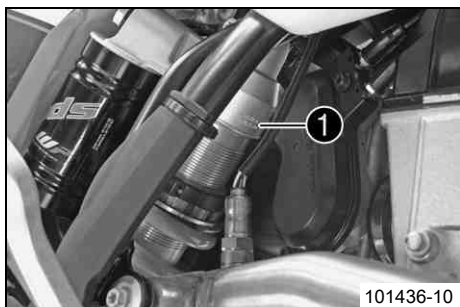

Výrobní číslo pružné vzpěry ❶ je vyraženo na horní části pružné vzpěry nad nastavovacím kroužkem směrem ke straně motoru.

6.1 Páčka spojky

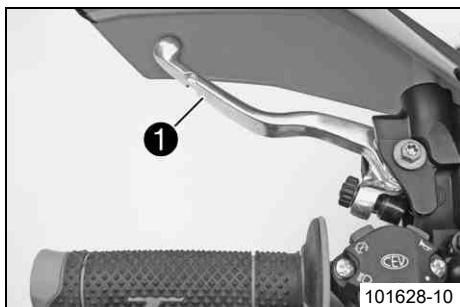

Páčka spojky ❶ je umístěna na řídítkách vlevo. Spojka je ovládaná hydraulicky a reguluje se automaticky.

6.2 Páčka ruční brzdy

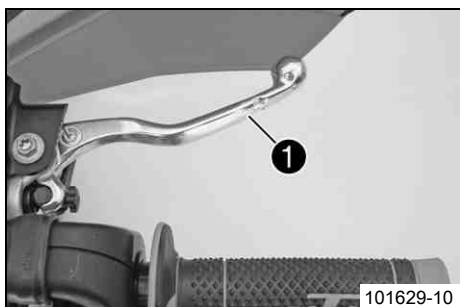

Páčka ruční brzdy ❶ je umístěna na řídítkách vpravo. Páčkou ruční brzdy se ovládá brzda předního kola.

6.3 Otočná rukojeť plynu

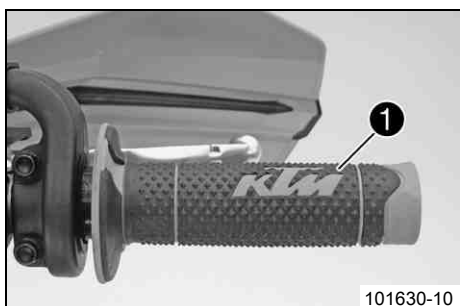

Otočná rukojeť plynu ❶ je umístěna na řídítkách vpravo.

6.4 Zkratovací tlačítko (všechny modely EXC-F)

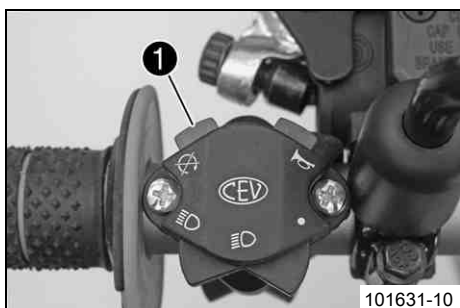

Zkratovací tlačítko ❶ je umístěno na řídítkách vlevo.

Možné stavy

- Zkratovací tlačítko ☒ v základní poloze – v této poloze je zapalovací obvod zavřený, motor lze startovat.
- Zkratovací tlačítko ☒ stisknuté – v této poloze je zapalovací obvod přerušovaný, běžící motor se vypne, stojící motor nenaskočí.

6.5 Zkratovací tlačítko (XCF-W)

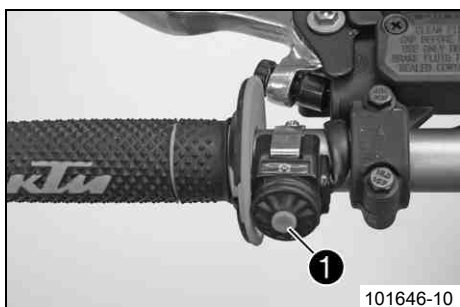

Zkratovací tlačítko ❶ je umístěno na řídítkách vlevo.

Možné stavy

- Zkratovací tlačítko ☒ v základní poloze – v této poloze je zapalovací obvod zavřený, motor lze startovat.
- Zkratovací tlačítko ☒ stisknuté – v této poloze je zapalovací obvod přerušovaný, běžící motor se vypne, stojící motor nenaskočí.

6.6 Tlačítko houkačky (všechny modely EXC-F)

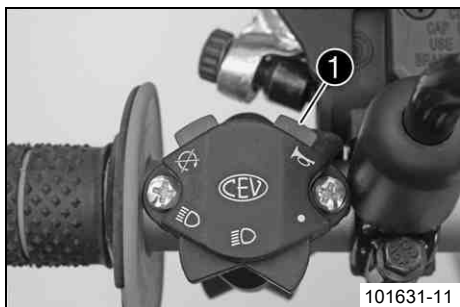

101631-11

Tlačítko houkačky ❶ je umístěno na řídítkách vlevo.

Možné stavy

- Tlačítko houkačky v základní poloze
- Tlačítko houkačky stisknuté – v této poloze je houkačka aktivovaná.

6.7 Přepínač světel (všechny modely EXC-F)

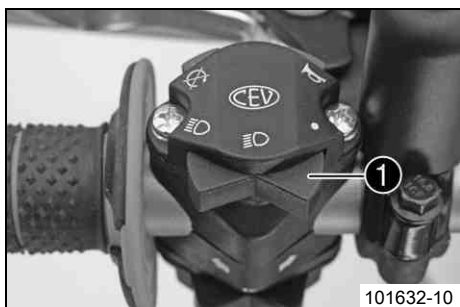

101632-10

Přepínač světel ❶ je umístěn na řídítkách vlevo.

Možné stavy

	Světla vypnutá – Přepínač světel je vychýlený doprava. V této poloze jsou světla vypnutá.
	Potkávací světlo zapnuté – Přepínač světel je ve střední poloze. V této poloze je zapnuté potkávací a zadní světlo.
	Dálkové světlo zapnuté – Přepínač světel je vychýlený doleva. V této poloze je zapnuté dálkové a zadní světlo.

6.8 Přepínač světel (XCF-W)



101303-10

Přepínač světel ❶ se nachází vpravo vedle tachometru.

Možné stavy

- Světla vypnutá – Přepínač světel je vtlačení dovnitř až na doraz. V této poloze jsou světla vypnutá.
- Světla zap – Přepínač světel je vytažený na doraz. V této poloze je zapnuté potkávací a zadní světlo.

6.9 Přepínač blinkrů (všechny modely EXC-F)

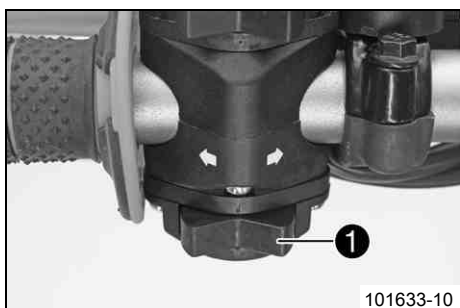

101633-10

Přepínač blinkrů ❶ je umístěn na řídítkách vlevo.

Možné stavy

	Blinkr vyp – Přepínač blinkrů je ve střední poloze.
	Blinkr vlevo zap – Přepínač blinkrů vychýlený vlevo.
	Blinkr vpravo zap – Přepínač blinkrů vychýlený vpravo.

6.10 Nouzový vypínač (EXC-F AUS)

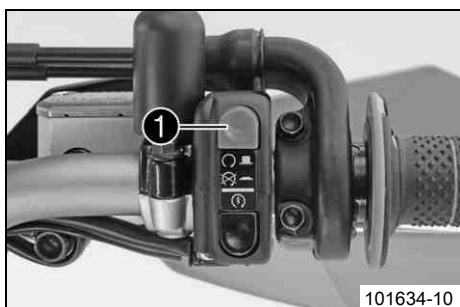

101634-10

Nouzový vypínač ❶ je umístěn na řídítkách vpravo.

Možné stavy

	Zapalování vyp – v této poloze je zapalovací obvod přerušovaný, běžící motor se vypne, stojící motor nenaskočí.
	Zapalování zap – v této poloze je zapalovací obvod zavřený, motor lze startovat.

6.11 Tlačítko E-startéru (EXC-F AUS)

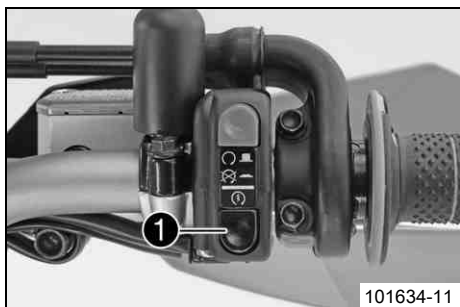

Tlačítko E-startéru ❶ je umístěno na řídítkách vpravo.

Možné stavy

- Tlačítko E-startéru ❸ v základní poloze
- Tlačítko E-startéru ❸ stisknuté – v této poloze je E-startér aktivovaný.

6.12 Tlačítko E-startéru (EXC-F EU, EXC-F SIX DAYS, XCF-W)

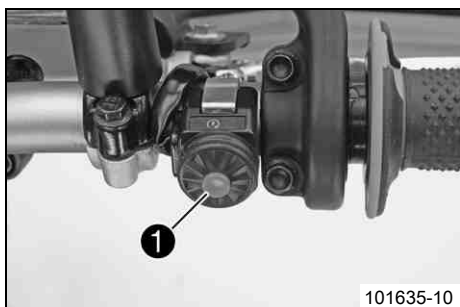

Tlačítko E-startéru ❶ je umístěno na řídítkách vpravo.





Možné stavy

- Tlačítko E-startéru ❸ v základní poloze
- Tlačítko E-startéru ❸ stisknuté – v této poloze je E-startér aktivovaný.

6.13 Přehled kontrol (všechny modely EXC-F)





Možné stavy

	Kontrolka dálkového světla svítí modře – Dálkové světlo je zapnuté.
	kontrolka FI (MIL) svítí/bliká oranžově – OBD identifikoval kritickou chybu emisí nebo bezpečnosti.
	Kontrolka hladiny paliva svítí oranžově – Hladina paliva dosáhla značky rezervy.
	Kontrolka blinkru bliká zeleně – Blinkr je zapnutý.

6.14 Přehled kontrol (XCF-W)



Možné stavy

	Kontrolka FI (MIL) svítí/bliká oranžově – OBD identifikoval kritickou chybu emisí nebo bezpečnosti.
	Kontrolka hladiny paliva svítí oranžově – Hladina paliva dosáhla značky rezervy.

6.15 Tachometr

6.15.1 Přehled

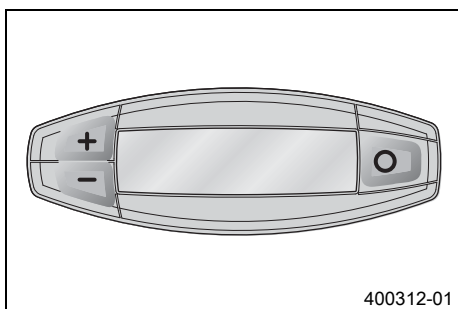

400312-01

- Tlačítkem se mění režim zobrazení nebo se přechází do menu nastavení.
- Tlačítkem se ovládají různé funkce.
- Tlačítkem se ovládají různé funkce.

i Informace

Při dodávce jsou aktivovány jen režimy zobrazení **SPEED/H** a **SPEED/ODO**.

6.15.2 Aktivace a test

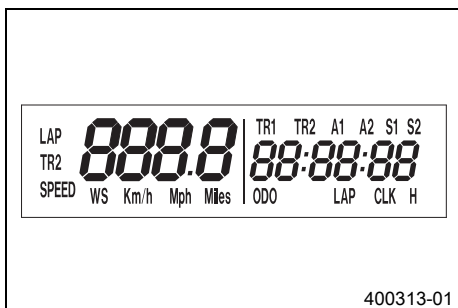

400313-01

Aktivace tachometru

Tachometr se aktivuje, pokud stisknete jedno z tlačítek nebo přijde impulz ze snímače otáček kola.

Test displeje

Pro funkční kontrolu displeje se na chvíli rozsvítí všechny zobrazovací prvky.



400314-01

WS (wheel size)

Po funkční kontrole displeje se na chvíli zobrazí obvod kola **WS** (wheel size).

i Informace

Číslo 2205 odpovídá obvodu 21" předního kola se sériovými pneumatikami.

Potom se zobrazí posledně zvolený režim.

6.15.3 Spínač Tripmaster

(Doplňkové vybavení: Spínač Tripmaster)

Spínačem Tripmaster můžete z řídítek ovládat funkce tachometru.

i Informace

Tripmaster je k dostání jako doplňkové vybavení.

6.15.4 Nastavení kilometrů nebo mílí

i Informace

Pokud změníte jednotku, hodnota **ODO** zůstane zachovaná a příslušně se přepočítá. Hodnoty **TR1**, **TR2**, **A1**, **A2** a **S1** se při změně jednotky vymažou.

Podmínka

Motocykl stojí.

- Tlačítko krátce stiskněte tolikrát, až se na displeji vpravo dole zobrazí ukazatel **H**.
- Tlačítko přidrže stisknuté 3 - 5 sekund.
 - ✓ Zobrazí se menu nastavení a aktivované funkce.
- Tlačítko stiskněte tolikrát, až začne blikat ukazatel **Km/h/Mph**.

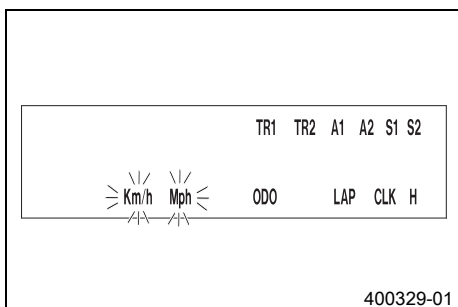

Nastavení Km/h

- Stiskněte tlačítko .



400329-01

Nastavení Mph





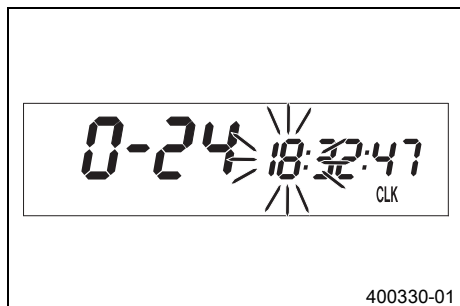

- Stiskněte tlačítko .
- Tlačítko  přidrže stisknuté 3 - 5 sekund.
- ✓ Nastavení se uloží do paměti a menu nastavení se uzavře.

**Informace**

Pokud se 20 sekund nestiskne žádné tlačítko nebo nepřijde impulz od snímače otáček kola, nastavení se automaticky uloží do paměti a menu nastavení se zavře.

6.15.5 Nastavení času**Podmínka**

Motocykl stojí.

- Tlačítko  krátce stiskněte tolikrát, až se na displeji vpravo dole zobrazí ukazatel CLK.
- Tlačítko  přidrže stisknuté 3 - 5 sekund.
- ✓ Ukazatel hodin bliká.
- Tlačítkem  resp. tlačítkem  nastavte ukazatel hodin.
- Krátce stiskněte tlačítko .
- ✓ Bliká další segment ukazatele a lze jej nastavit.
- Stisknutím tlačítka  a tlačítka  lze nastavit další segmenty, analogicky k ukazateli hodin.

**Informace**

Sekundy lze nastavit pouze na nulu.

- Tlačítko  přidrže stisknuté 3 - 5 sekund.
- ✓ Nastavení se uloží do paměti a menu nastavení se uzavře.

**Informace**



Pokud se 20 sekund nestiskne žádné tlačítko nebo nepřijde impulz od snímače otáček kola, nastavení se automaticky uloží do paměti a menu nastavení se zavře.

6.15.6 Nastavení funkcí tachometru**Informace**

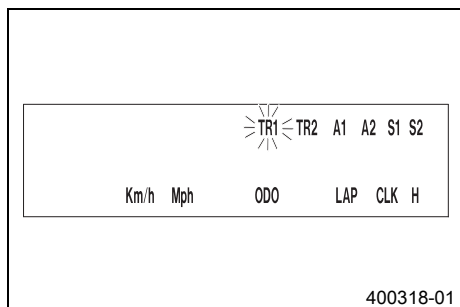
Při dodávce jsou aktivovány jen režimy zobrazení **SPEED/H** a **SPEED/ODO**.

**Podmínka**



Motocykl stojí.

- Tlačítko  krátce stiskněte tolikrát, až se na displeji vpravo dole zobrazí ukazatel H.
- Tlačítko  přidrže stisknuté 3 - 5 sekund.
- ✓ Zobrazí se menu nastavení a aktivované funkce.
- Krátkým stisknutím tlačítka  přejděte k požadované funkci.
- ✓ Zvolená funkce bliká.

Aktivace funkce

- Stiskněte tlačítko .
- ✓ Symbol zůstane zobrazen na displeji a ukazatel přejde na další funkci.

Deaktivace funkce

- Stiskněte tlačítko .
- ✓ Symbol na displeji zhasne a ukazatel přejde na další funkci.
- Všechny požadované funkce příslušně aktivujte nebo deaktivujte.
- Tlačítko  přidrže stisknuté 3 - 5 sekund.
- ✓ Nastavení se uloží do paměti a menu nastavení se uzavře.

i Informace

Pokud se 20 sekund nestiskne žádné tlačítko nebo nepřijde impuls od snímače otáček kola, nastavení se automaticky uloží do paměti a menu nastavení se zavře.

6.15.7 Dotaz na čas soutěžního kola**i** Informace

Tuto funkci lze vyvolat jen tehdy, když byla stopována soutěžní kola.

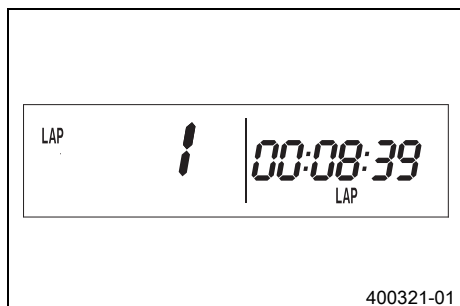
**Podmínka**

Motocykl stojí.

- Tlačítko krátce stiskněte tolikrát, až se na displeji vpravo dole zobrazí ukazatel **LAP**.
- Krátce stiskněte tlačítko .
- ✓ Na levé straně displeje se zobrazí **LAP 1**.
- Tlačítkem lze vyvolat soutěžní kola 1-10.
- Tlačítko bez funkce.
- Krátce stiskněte tlačítko .
- ✓ další režim zobrazení

i Informace

Pokud přijde impuls ze snímače otáček kola, vrátí se levá strana displeje zpět do režimu **SPEED**.

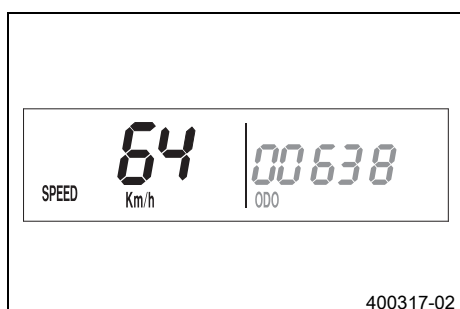
6.15.8 Režim zobrazení SPEED (rychlost)

- Tlačítko krátce stiskněte tolikrát, až se vlevo na displeji objeví požadovaný ukazatel **SPEED**.

V režimu zobrazení **SPEED** se zobrazí aktuální rychlost.

Aktuální rychlost může být zobrazena v **Km/h** nebo v **Mph**.

i Informace

Proveďte nastavení uživatelské země.

Jakmile přijde impuls z předního kola, přejde levá strana displeje tachometru do režimu **SPEED** a zobrazí se aktuální rychlost.

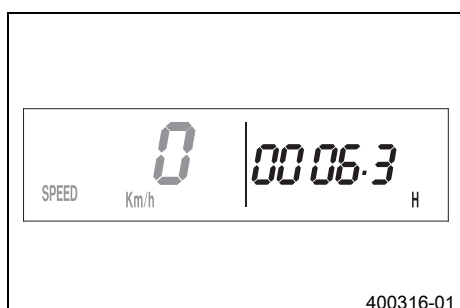
6.15.9 Režim zobrazení SPEED/H (provozní hodiny)**Podmínka**

- Motocykl stojí.

- Tlačítko krátce stiskněte tolikrát, až se na displeji vpravo dole zobrazí ukazatel **H**.

V režimu zobrazení **H** se zobrazují provozní hodiny motoru.

Počítadlo provozních hodin ukládá do paměti celkovou dobu jízdy.

i Informace

Počítadlo provozních hodin je nezbytné pro dodržení intervalu servisních prací. Pokud je tachometr při rozjíždění v režimu zobrazení **H**, automaticky přejde do režimu zobrazení **ODO**.

Režim zobrazení **H** je během jízdy potlačený.

Stiskněte tlačítko .	bez funkce
Stiskněte tlačítko .	bez funkce
Tlačítko přidržené stisknuté 3 - 5 sekund.	Ukazatel přejde do menu nastavení funkcí tachometru.
Krátce stiskněte tlačítko .	další režim zobrazení

6.15.10 Režim zobrazení SPEED/CLK (čas)

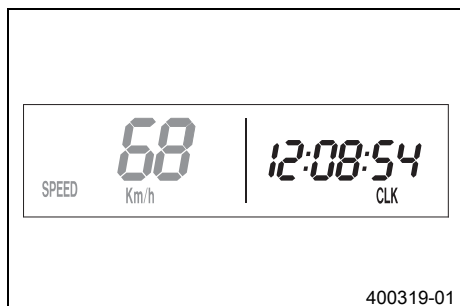

- Tlačítko krátce stiskněte tolikrát, až se na displeji vpravo dole zobrazí ukazatel **CLK**.

V režimu zobrazení **CLK** se zobrazí čas.

Stiskněte tlačítko .	bez funkce
Stiskněte tlačítko .	bez funkce
Tlačítko při- držte stisknuté 3 - 5 sekund.	Ukazatel přejde do menu nastavení hodin.
Krátce stiskněte tlačítko .	další režim zobrazení

6.15.11 Režim zobrazení SPEED/LAP (čas kola)

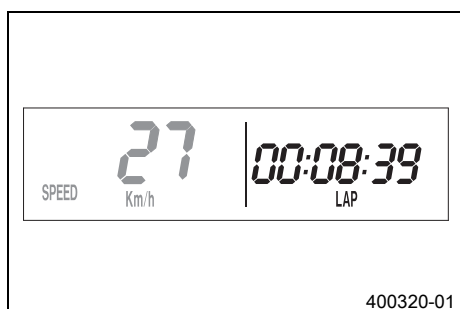

- Tlačítko krátce stiskněte tolikrát, až se na displeji vpravo dole zobrazí ukazatel **LAP**.

V režimu zobrazení **LAP** lze stopkami měřit časy až 10 kol.

i Informace
Pokud čas soutěžního kola po stisknutí tlačítka dále běží, je 9 paměťových míst obsazených. Soutěžní kolo 10 se musí zastavit tlačítkem .

Stiskněte tlačítko .	Spouští a zastavuje hodiny.
Stiskněte tlačítko .	Zastavuje běžící čas soutěžního kola, ukládá jej do paměti a stopky zahajují další kolo.
Tlačítko při- držte stisknuté 3 - 5 sekund.	Stopky a čas kola se vynulují.
Krátce stiskněte tlačítko .	další režim zobrazení

6.15.12 Režim zobrazení SPEED/ODO (počítadlo ujetých kilometrů)

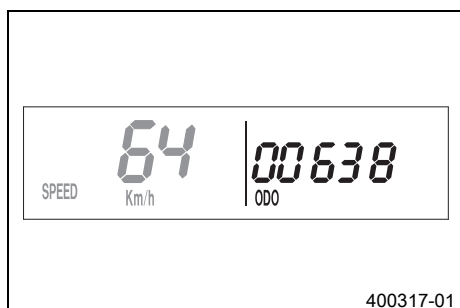

- Tlačítko krátce stiskněte tolikrát, až se na displeji vpravo dole zobrazí ukazatel **ODO**.

V režimu zobrazení **ODO** se zobrazí celkový počet ujetých kilometrů.

Stiskněte tlačítko .	bez funkce
Stiskněte tlačítko .	bez funkce
Tlačítko při- držte stisknuté 3 - 5 sekund.	-
Krátce stiskněte tlačítko .	další režim zobrazení

6.15.13 Režim zobrazení SPEED/TR1 (Tripmaster 1)

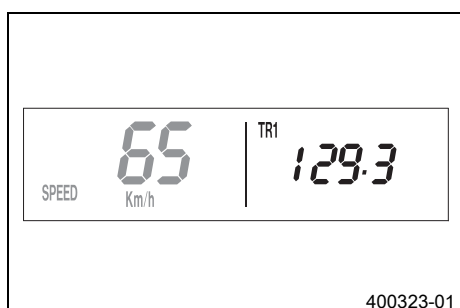

- Tlačítko krátce stiskněte tolikrát, až se na displeji vpravo nahoře zobrazí ukazatel **TR1**.

TR1(Tripmaster 1) běží stále a počítá do 999,9.

Pomocí něj lze měřit délky tras při vyjíždkách nebo vzdálenosti mezi dvěma zastávkami pro tankování.

TR1 je spojený s **A1** (průměrná rychlost 1) a **S1** (stopky 1).

i Informace
Pokud se překročí 999,9, jsou hodnoty **TR1**, **A1** a **S1** automaticky nastaveny na 0,0.

Stiskněte tlačítko + .	bez funkce
Stiskněte tlačítko - .	bez funkce
Tlačítko ○ při- držte stisknuté 3 - 5 sekund.	Ukazatele TR1 , A1 a S1 jsou nastaveny na 0,0.
Krátce stiskněte tlačítko ○ .	další režim zobrazení

6.15.14 Režim zobrazení SPEED/TR2 (Tripmaster 2)

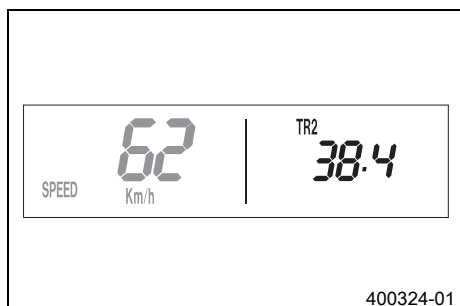

- Tlačítko **○** krátce stiskněte tolikrát, až se na displeji vpravo nahoře zobrazí ukazatel **TR2**.

TR2(Tripmaster 2) běží stále a počítá do 999,9.

Zobrazená hodnota se může manuálně nastavit pomocí tlačítka **+** a tlačítka **-**. Velmi praktická funkce při jízdách podle roadbooku.

Informace
Hodnota **TR2** se také může manuálně upravit pomocí tlačítka **+** a tlačítka **-**. Pokud se překročí 999,9, hodnota **TR2** se automaticky nastaví na 0,0.

Stiskněte tlačítko + .	Zvyšuje hodnotu TR2 .
Stiskněte tlačítko - .	Snižuje hodnotu TR2 .
Tlačítko ○ při- držte stisknuté 3 - 5 sekund.	Maže hodnoty TR2 .
Krátce stiskněte tlačítko ○ .	další režim zobrazení

6.15.15 Režim zobrazení SPEED/A1 (průměrná rychlost 1)



- Tlačítko **○** krátce stiskněte tolikrát, až se na displeji vpravo nahoře zobrazí ukazatel **A1**.

A1 (průměrná rychlost 1) zobrazuje průměrnou rychlost na základě výpočtu z **TR1** (Tripmaster 1) a **S1** (stopky 1).

Výpočet této hodnoty je aktivovaný prvním impulzem snímače kola a končí 3 sekundy po posledním impulzu.

Stiskněte tlačítko + .	bez funkce
Stiskněte tlačítko - .	bez funkce
Tlačítko ○ při- držte stisknuté 3 - 5 sekund.	Ukazatele TR1 , A1 a S1 jsou nastaveny na 0,0.
Krátce stiskněte tlačítko ○ .	další režim zobrazení

6.15.16 Režim zobrazení SPEED/A2 (průměrná rychlost 2)

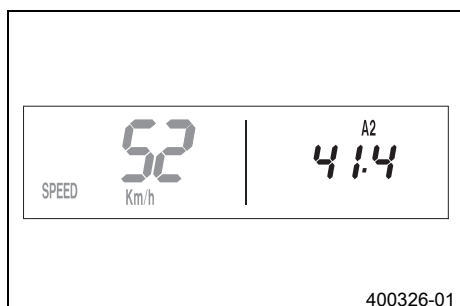

- Tlačítko **○** krátce stiskněte tolikrát, až se na displeji vpravo nahoře zobrazí ukazatel **A2**.

A2 (průměrná rychlost 2) zobrazuje průměrnou rychlost na základě aktuální rychlosti, pokud běží stopky **S2** (stopky 2).

Informace
Pokud se **S2** po jízdě nezastaví, může se zobrazená hodnota lišit od skutečné průměrné rychlosti.

Stiskněte tlačítko + .	bez funkce
-------------------------------	------------

Stiskněte tlačítko + .	bez funkce
Tlačítko ○ přidržené stisknuté 3 - 5 sekund.	–
Krátce stiskněte tlačítko ○ .	další režim zobrazení

6.15.17 Režim zobrazení SPEED/S1 (stopky 1)



- Tlačítko **○** krátce stiskněte tolikrát, až se na displeji vpravo nahoře zobrazí ukazatel **S1**.

S1 (stopky 1) ukazují čas jízdy na základě **TR1** a běží dále, jakmile přijde impuls se snímače kola.

Výpočet této hodnoty začíná s prvním impulzem snímače kola a končí 3 sekundy po posledním impulzu.

Stiskněte tlačítko + .	bez funkce
Stiskněte tlačítko + .	bez funkce
Tlačítko ○ přidržené stisknuté 3 - 5 sekund.	Ukazatele TR1 , A1 a S1 jsou nastaveny na 0,0.
Krátce stiskněte tlačítko ○ .	další režim zobrazení

6.15.18 Režim zobrazení SPEED/S2 (stopky 2)

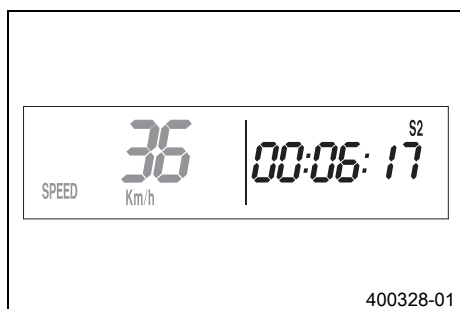

- Tlačítko **○** krátce stiskněte tolikrát, až se na displeji vpravo nahoře zobrazí ukazatel **S2**.

S2 (stopky 2) jsou manuální stopky.

Pokud v pozadí běží **S2**, bliká na displeji tachometru ukazatel **S2**.

Stiskněte tlačítko + .	Spouští nebo zastavuje S2 .
Stiskněte tlačítko + .	bez funkce
Tlačítko ○ přidržené stisknuté 3 - 5 sekund.	Ukazatele S2 , a A2 jsou nastaveny na 0,0.
Krátce stiskněte tlačítko ○ .	další režim zobrazení

6.15.19 Přehled funkcí

Ukazatel	Stiskněte tlačítko + .	Stiskněte tlačítko + .	Tlačítko ○ přidržené stisknuté 3 - 5 sekund.	Krátce stiskněte tlačítko ○ .
Režim zobrazení SPEED/H (provozní hodiny)	bez funkce	bez funkce	Ukazatel přejde do menu nastavení funkcí tachometru.	další režim zobrazení
Režim zobrazení SPEED/CLK (čas)	bez funkce	bez funkce	Ukazatel přejde do menu nastavení hodin.	další režim zobrazení
Režim zobrazení SPEED/LAP (čas kola)	Spouští a zastavuje hodiny.	Zastavuje běžící čas soutěžního kola, ukládá jej do paměti a stopky zahajují další kolo.	Stopky a čas kola se vynulují.	další režim zobrazení
Režim zobrazení SPEED/ODO (počítadlo ujetých kilometrů)	bez funkce	bez funkce	–	další režim zobrazení
Režim zobrazení SPEED/TR1 (Tripmaster 1)	bez funkce	bez funkce	Ukazatele TR1 , A1 a S1 jsou nastaveny na 0,0.	další režim zobrazení

Ukazatel	Stiskněte tlačítko + .	Stiskněte tlačítko - .	Tlačítko ○ přidrže stisknuté 3 - 5 sekund.	Krátce stiskněte tlačítko ○ .
Režim zobrazení SPEED/TR2 (Tripmaster 2)	Zvyšuje hodnotu TR2 .	Snižuje hodnotu TR2 .	Maže hodnoty TR2 .	další režim zobrazení
Režim zobrazení SPEED/A1 (průměrná rychlost 1)	bez funkce	bez funkce	Ukazatele TR1 , A1 a S1 jsou nastaveny na 0,0.	další režim zobrazení
Režim zobrazení SPEED/A2 (průměrná rychlost 2)	bez funkce	bez funkce	-	další režim zobrazení
Režim zobrazení SPEED/S1 (stopky 1)	bez funkce	bez funkce	Ukazatele TR1 , A1 a S1 jsou nastaveny na 0,0.	další režim zobrazení
Režim zobrazení SPEED/S2 (stopky 2)	Spouští nebo zastavuje S2 .	bez funkce	Ukazatele S2 , a A2 jsou nastaveny na 0,0.	další režim zobrazení

6.15.20 Přehled podmínek a aktivovatelnosti

Ukazatel	Motocykl stojí.	Menu aktivovatelné
Režim zobrazení SPEED/H (provozní hodiny)	•	
Režim zobrazení SPEED/CLK (čas)		•
Režim zobrazení SPEED/LAP (čas kola)		•
Režim zobrazení SPEED/TR1 (Tripmaster 1)		•
Režim zobrazení SPEED/TR2 (Tripmaster 2)		•
Režim zobrazení SPEED/A1 (průměrná rychlost 1)		•
Režim zobrazení SPEED/A2 (průměrná rychlost 2)		•
Režim zobrazení SPEED/S1 (stopky 1)		•
Režim zobrazení SPEED/S2 (stopky 2)		•

6.16 Otevření uzávěru nádrže

- ⚠ Nebezpečí**
Nebezpečí požáru Palivo je snadno vznětlivé.
- Nedoplňujte palivo do vozidla v blízkosti otevřeného ohně resp. hořících cigaret a vždy vypněte motor. Dbejte na to, aby se palivo nerozlilo, zejména na horké součásti vozidla. Rozlité palivo ihned utřete.
 - Palivo, které je v nádrži se při zahřátí rozpíná a při přeplnění může vytékat. Dodržujte údaje pro doplňování paliva.

- ⚠ Výstraha**
Nebezpečí otravy Palivo je jedovaté a zdraví škodlivé.
- Dbejte na to, aby palivo nepřišlo do styku s kůží, očima nebo oděvem. Nenadýchejte se palivových výparů. Při zasažení očí ihned vypláchněte vodou a vyhledejte lékaře. Zasažená místa na pokožce ihned očistěte vodou a mýdlem. Pokud došlo k polknutí paliva, ihned vyhledejte lékaře. Oděv potřísněný palivem si vyměňte. Palivo náležitě skladujte ve vhodném kanystru a uchovávejte z dosahu dětí.

- ☀ Výstraha**
Ohrožení životního prostředí Nesprávné zacházení s palivem ohrožuje životní prostředí.
- Palivo nesmí proniknout do podzemních vod, do půdy nebo do kanalizace.

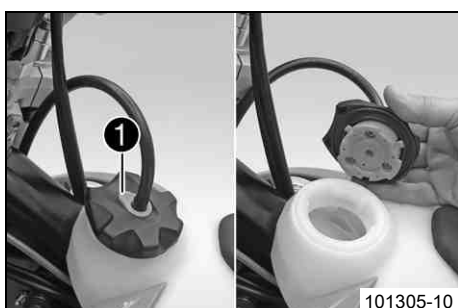

- Stiskněte tlačítko pro odemknutí **1**, otočte uzávěrem nádrže proti směru hodinových ručiček a vytáhněte směrem nahoru.

6.17 Zavření uzávěru palivové nádrže

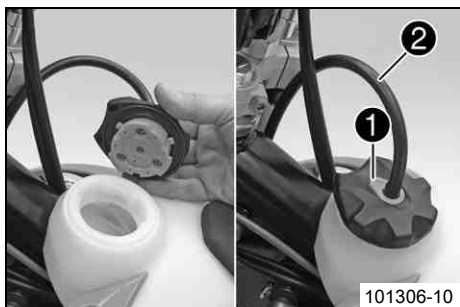

- Nasadíte uzávěr palivové nádrže a otáčejte po směru hodinových ručiček, dokud tlačítko pro odemknutí ❶ nezapadne.

i Informace

Uložte hadičku pro odvětrávání palivové nádrže ❷ tak, aby se nikde nelámala.

6.18 Regulační šroub otáček volnoběhu

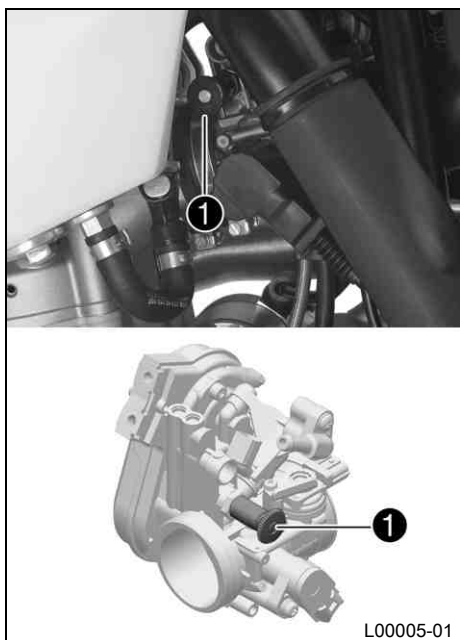

Regulační šroub otáček volnoběhu ❶ se nachází na tělese škrticí klapky vlevo nahoře.

Regulační šroub otáček volnoběhu má 2 funkce.

Otáčením se regulují otáčky volnoběhu.

Vytažením až na doraz lze zvýšit otáčky volnoběhu pro studený start.

Možné stavy

- Zvýšení otáček aktivováno – Regulační šroub otáček volnoběhu je vytažen až na doraz.
- Zvýšení otáček deaktivováno – Regulační šroub otáček volnoběhu je stlačen až na doraz.

6.19 Páčka řazení

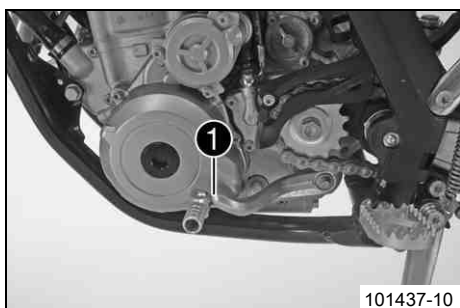

Páčka řazení ❶ je namontovaná na motoru vlevo.

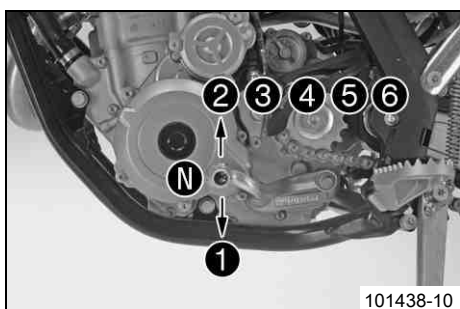

Poloha jednotlivých rychlostních stupňů je patrná na vyobrazení.

Poloha neutrálu nebo volnoběhu se nachází mezi 1. a 2. stupněm.

6.20 Nožní startér



Nožní startér ❶ je umístěný na motoru vpravo. Motor lze alternativně uvést do provozu nožním startérem nebo E-startérem. Horní část nožního startéru je sklopná.

i Informace

Před jízdou sklopte horní část nožního spouštěče k motoru.

6.21 Nožní brzda

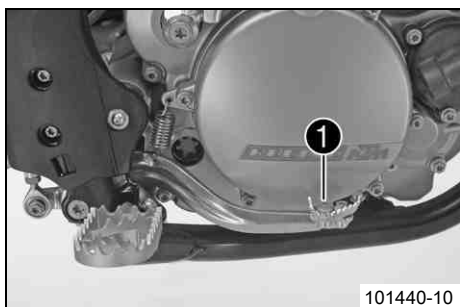

Nožní brzda ❶ je umístěna před pravou stupačkou. Nožní brzdou se ovládá brzda zadního kola.

6.22 Boční stojan

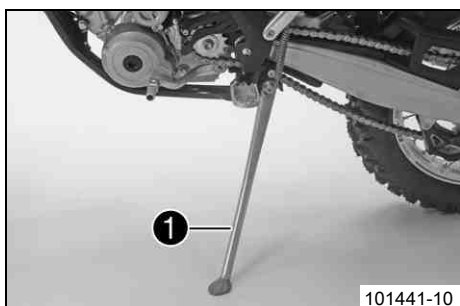

Boční stojan ❶ se nachází na levé straně vozidla.

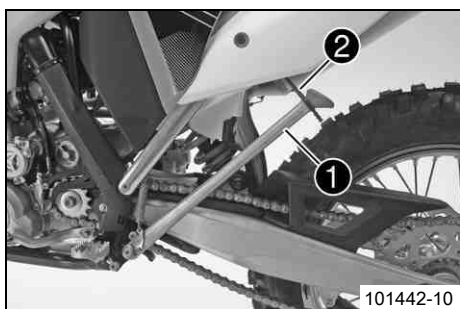

Boční stojan slouží k odstavení motocyklu.

i Informace

Během jízdy musí být boční stojan ❶ zaklapnutý nahoře a zajištěný gumovým páskem ❷.

6.23 Zámek řízení (všechny modely EXC-F)

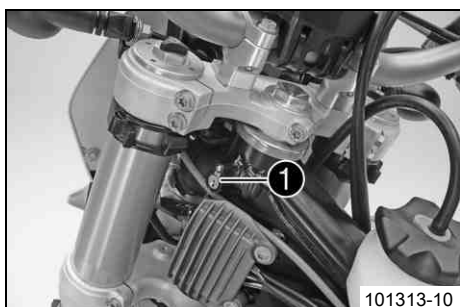

Zámek řízení ❶ je umístěn vlevo na hlavě řízení. Zámek řízení lze zamknout řízení. Není možné řídit a tím ani jet.

6.24 Uzamknutí řízení (všechny modely EXC-F)

Upozornění

Nebezpečí poškození Odstavené vozidlo může odjet resp. se může převrátit.

- Vozidlo odstavujte vždy na pevném a rovném podkladě.



- Odstavte vozidlo.
- Řídítka otočte zcela doprava.
- Do zámku řízení vložte klíček, otočte jím doleva, vtačte a otočte doprava. Klíček vytáhněte.
- ✓ Pohyb řídítky již není možný.



Informace

Nikdy nenechávejte klíček v zámku řízení.

6.25 Odemknutí řízení (všechny modely EXC-F)











- Do zámku řízení vložte klíček, otočte jím doleva, vytáhněte a otočte doprava. Klíček vytáhněte.
- ✓ Pohyb řídítky je opět možný.



Informace

Nikdy nenechávejte klíček v zámku řízení.

7.1 Pokyny pro první uvedení do provozu

-  **Nebezpečí**
Nebezpečí úrazu Nebezpečí při snížené schopnosti řízení.
- Neuvádějte vozidlo do provozu, pokud jste požili alkohol, léky nebo drogy resp. nejste ve fyzicky nebo psychicky dobrém stavu.
-  **Výstraha**
Nebezpečí poranění Chybějící nebo závadný ochranný oděv představuje zvýšené bezpečnostní riziko.
- Ochranný oděv (helmu, jezdecké boty, rukavice, kalhoty a bundu s protektory) noste při každé jízdě. Používejte vždy ochranný oděv, který je v bezvadném stavu a odpovídá zákonným požadavkům.
-  **Výstraha**
Nebezpečí pádu Omezení jízdních vlastností v důsledku rozdílných profilů pneumatik na předním a zadním kole.
- Přední a zadní kolo smí být opatřeno pouze pneumatikami se stejným profilem, jinak by se vozidlo mohl stát nekontrolovatelné.
-  **Výstraha**
Nebezpečí úrazu Nebezpečná jízda při nevhodném způsobu jízdy.
- Přizpůsobte rychlost jízdy stavu vozovky a svým jízdním dovednostem.
-  **Výstraha**
Nebezpečí úrazu Nebezpečí úrazu při vození spolujezdce.
- Vaše vozidlo není určeno pro vození spolujezdce. Nevozte žádného spolujezdce.
-  **Výstraha**
Nebezpečí úrazu Selhání brzdové soustavy.
- Není-li nožní brzda uvolněná, obrušuje se soustavně brzdové obložení. Brzda zadního kola může selhat v důsledku přehřátí. Pokud nechcete brzdit, dejte nohu z pedálu brzdy.
-  **Výstraha**
Nebezpečí úrazu Nestabilní jízda.
- Nepřekračujte nejvyšší přípustnou celkovou hmotnost a zatížení náprav.
-  **Výstraha**
Nebezpečí odcizení Použití neoprávněnými osobami.
- Pokud běží motor, nenechávejte nikdy vozidlo stát bez dozoru. Zajistěte vozidlo proti zásahu nepovolané osoby.

 **Informace**
Při provozu vašeho motocyklu mějte na paměti, že jiní lidé se mohou cítit obtěžováni nadměrným hlukem.

- Ujistěte se, že práce na kontrole dodávky provedl autorizovaný servis KTM.
 - ✓ Při předání vozidla obdržíte doklad o vydání a servisní knížku.
 - Před první jízdou si pozorně přečtěte celý návod na ovládání.
 - Seznamte se s ovládacími prvky.
 - Nastavte základní polohu páčky spojky. (☞ str. 68)
- (všechny modely EXC-F)**
- Nastavte mrtvý chod páčky ruční brzdy. (☞ str. 70)
- (XCF-W)**
- Nastavte základní polohu páčky ruční brzdy. (☞ str. 70)
 - Nastavte základní polohu pedálu nožní brzdy. ☞ (☞ str. 74)
 - Nastavte základní polohu řadicí páky. ☞ (☞ str. 96)
 - Než uskutečnete větší jízdu, zvykněte si na vhodném povrchu na ovládání motocyklu.

 **Informace**
Při jízdě v terénu doporučujeme, abyste jezdili s další osobou na druhém vozidle, abyste si mohli vzájemně pomoci.

- Vyzkoušejte si také jednou jet co nejpomaleji a ve stoje, abyste získali více citu pro motocykl.

- Nepodnikejte žádné jízdy v terénu, které by přesahovaly vaše schopnosti a zkušenosti.
- Během jízdy držte říditka pevně oběma rukama a nohy nechte na stupačkách.
- Berete-li si s sebou zavazadla, dbejte na bezpečné upevnění co nejbližší středu vozidla a na rovnoměrné rozložení hmotnosti na přední a zadní kolo.



Informace

Motocykly reagují citlivě na změny rozložení hmotnosti.

- Je nutno dodržovat nejvyšší přípustnou celkovou hmotnost a nejvyšší přípustné zatížení náprav.

Předepsaná hodnota

Nejvyšší přípustná celková hmotnost	335 kg
Nejvyšší přípustné zatížení nápravy vpředu	145 kg
Nejvyšší přípustné zatížení nápravy vzadu	190 kg

- Záběh motoru. (☛ str. 28)

7.2 Záběh motoru

- Během fáze náběhu nepřekračujte udaný počet otáček a výkon motoru.

Předepsaná hodnota

Maximální otáčky motoru	
první provozní hodinu	7 000 ot/min
Maximální výkon motoru	
první 3 provozní hodiny	≤ 75 %

- Vyvarujte se jízdy na plný plyn!

7.3 Příprava vozidla na ztížené podmínky nasazení



Informace

Použití vozidla při ztížených podmínkách, např. na písku, v mokřem nebo bahnitěm terénu může vést ke značně vyššímu opotřebení součástí, jako hnacího ústrojí, brzdové soustavy nebo komponent pérování. Z tohoto důvodu by mohla být kontrola nebo výměna součástí zapotřebí ještě před dosažením dalšího servisního termínu.

- Při ztížených podmínkách nasazení a pro zvýšení výkonu KTM doporučuje používat uvedený motorový olej.

Motorový olej (SAE 10W/60) (00062010035) (☛ str. 115)

- Vyčistěte vzduchový filtr a skříň vzduchového filtru. (☛ str. 57)



Informace

Vzduchový filtr kontrolujte cca každých 30 minut.

- Utěsněte schránku na vzduchový filtr. (☛ str. 58)
- Zajistěte dodatečně gumovou rukojeť. (☛ str. 67)
- Zkontrolujte elektrické konektory, zda nejsou vlhké nebo zrezivělé a zda jsou pevně utažené.
 - » Pokud se vyskytuje vlhkost, koroze nebo poškození:
 - Konektory vyčistěte a vysušte příp. vyměňte.

Ztížené podmínky nasazení jsou:

- Jízdy v suchém písku. (☛ str. 29)
- Jízdy v mokřem písku. (☛ str. 29)
- Jízdy v mokřem a bahnitěm terénu. (☛ str. 30)
- Jízdy při vysoké teplotě a nízké rychlosti. (☛ str. 30)
- Jízdy při nízké teplotě nebo na sněhu. (☛ str. 30)

7.4 Přípravy na jízdy v suchém písku



- Na vzduchový filtr namontujte kryt proti prachu.

Kryt vzduchového filtru proti prachu (7720692000)

**Informace**

Dodržujte montážní návod **KTM PowerParts**.



- Na vzduchový filtr namontujte kryt proti písku.

Kryt vzduchového filtru proti písku (59006022000)

**Informace**

Dodržujte montážní návod **KTM PowerParts**.



- Vyčistěte řetěz.

Prostředek na čištění řetězu (☛ str. 118)

- Namontujte ocelové řetězové kolo.

**Tip**

Řetěz nemažte.

- Vyčistěte lamely chladiče.
- Opatrně vyrovnejte ohnuté lamely chladiče.

7.5 Přípravy na jízdy v mokřém písku



- Na vzduchový filtr namontujte kryt proti vodě.

Kryt vzduchového filtru proti vodě (77206921000)

**Informace**

Dodržujte montážní návod **KTM PowerParts**.



- Vyčistěte řetěz.

Prostředek na čištění řetězu (☛ str. 118)

- Namontujte ocelové řetězové kolo.

**Tip**

Řetěz nemažte.

- Vyčistěte lamely chladiče.
- Opatrně vyrovnejte ohnuté lamely chladiče.

7.6 Příprava na jízdy v mokřím a bahnitém terénu



600870-01

- Na vzduchový filtr namontujte kryt proti vodě.

Kryt vzduchového filtru proti vodě (77206921000)

**Informace**

Dodržujte montážní návod **KTM PowerParts**.



600868-01

- Namontujte ocelové řetězové kolo.
- Umyjte motocykl. (☛ str. 101)
- Opatrně vyrovnejte ohnuté lamely chladiče.

7.7 Přípravy pro jízdy při vysoké teplotě a nízké rychlosti



600868-01

- Přizpůsobte sekundární převod terénu.

**Informace**

Pokud by se z důvodů příliš dlouhého sekundárního převodu musela často aktivovat spojka, rychle by se zahříval motorový olej.

- Vyčistěte řetěz.

Prostředek na čištění řetězu (☛ str. 118)

- Vyčistěte lamely chladiče.
- Opatrně vyrovnejte ohnuté lamely chladiče.
- Zkontrolujte hladinu chladicí kapaliny. (☛ str. 93)

7.8 Přípravy pro jízdy při nízké teplotě nebo na sněhu



600870-01

- Na vzduchový filtr namontujte kryt proti vodě.

Kryt vzduchového filtru proti vodě (77206921000)

**Informace**

Dodržujte montážní návod **KTM PowerParts**.

8.1 Práce kontroly a údržby před každým uvedením do provozu

i Informace

Před každou jízdou zkontrolujte stav vozidla a jeho provozní bezpečnost. Vozidlo musí být při provozu v technicky bezvadném stavu.

- Zkontrolujte hladinu motorového oleje. (☞ str. 97)
- Zkontrolujte elektrickou soustavu.
- Zkontrolujte stav brzdové kapaliny brzdy předního kola. (☞ str. 71)
- Zkontrolujte stav brzdové kapaliny u brzdy zadního kola. (☞ str. 75)
- Zkontrolujte brzdové obložení brzdy předního kola. (☞ str. 72)
- Zkontrolujte brzdové obložení zadní brzdy. (☞ str. 76)
- Zkontrolujte funkci brzdové soustavy.
- Zkontrolujte hladinu chladicí kapaliny. (☞ str. 93)
- Zkontrolujte znečištění řetězu. (☞ str. 62)
- Zkontrolujte řetěz, řetězové kolo, řetězový pastorek a vedení řetězu. (☞ str. 64)
- Zkontrolujte napnutí řetězu. (☞ str. 62)
- Kontrolujte stav pneumatik. (☞ str. 81)
- Zkontrolujte tlak vzduchu v pneumatikách. (☞ str. 82)
- Zkontrolujte napnutí paprsků. (☞ str. 82)
- Vyčistěte prachové manžety na vidlici. (☞ str. 45)
- Odvzdušněte vidlice. (☞ str. 45)
- Zkontrolujte vzduchový filtr.
- Zkontrolujte nastavení a lehký chod všech ovládacích prvků.
- Pravidelně kontrolujte pevné utažení všech šroubů, matic a hadicových spon.
- Zkontrolujte zásobu paliva.

8.2 Startování

! Nebezpečí

Nebezpečí otravy Výfukové plyny jsou jedovaté a mohou způsobit bezvědomí a/nebo smrt.

- Při provozu motoru se postarejte vždy o dostatečné větrání, motor nespustíte nebo nenechte běžet v uzavřeném prostoru nebo bez vhodného odsávacího zařízení.

Upozornění

Poškození motoru Vysoké otáčky při studeném motoru působí negativně na životnost motoru.

- Motor zahřívejte vždy při nízkých otáčkách.

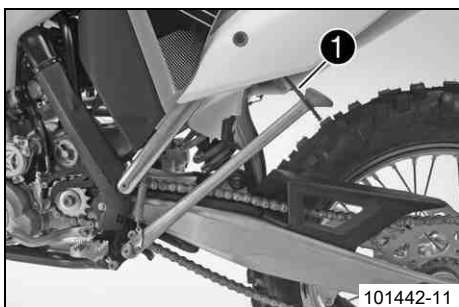

- Sejměte motocykl ze stojanu a stojan zajistěte gumovým páskem ❶.
- Zařaďte převodovku na neutrál.

(EXC-F AUS)

- Nouzový vypínač stiskněte do polohy ○.

Podmínka

Teplota okolí: < 20 °C

- Vytáhněte regulační šroub otáček volnoběhu až na doraz.

- Stiskněte tlačítko E-startéru nebo silně proslápněte nožní startér v celém jeho rozsahu.

i Informace

Tlačítko E-startéru stiskněte maximálně 5 sekund. Do dalšího pokusu o nastartování vyčkejte minimálně 5 sekund.

Během startování se z důvodů funkční kontroly krátce rozsvítí kontrolka FI.



400733-01

8.3 Rozjezd

i Informace

U motocyklů se světelným zařízením zapněte před jízdou světla. Ostatní účastníci provozu Vás tak dříve uvidí. Během jízdy musí být boční stojan zaklapnutý nahoře a zajištěný gumovým páskem.

- Stiskněte spojku, zařaďte 1. stupeň, pomalu pouštějte spojku a současně opatrně přidávejte plyn.

8.4 Řazení, jízda

! Výstraha

Nebezpečí úrazu Podřazení při vysokých otáčkách vede k zablokování zadního kola.

- Při vysokých otáčkách nepodřazujte na nižší stupeň. Motor se přetočí a zadní kolo se může zablokovat.

i Informace

Pokud se při jízdě vyskytnou neobvyklé zvuky, ihned zastavte, vypněte motor a kontaktujte autorizovaný servis KTM. 1. stupeň je stupeň pro rozjíždění nebo jízdu v horském terénu.

- Pokud to podmínky (stoupání, jízdní situace atd.) dovolují, můžete zařadit vyšší stupně. Uberte plyn, současně stiskněte spojku, zařaďte další stupeň, uvolněte spojku a přidejte plyn.
- Po dosažení nejvyšší rychlosti plným vytočením otočné rukojeti plynu, plyn snižte na $\frac{3}{4}$. Rychlost se téměř nesníží, ale značně se sníží spotřeba paliva.
- Vždy přidávejte pouze tolik plynu, kolik právě motor může spotřebovat - náhlé vytočení plynu zvyšuje spotřebu.
- Pro podřazení motocykl přibrzďte a současně uberte plyn.
- Stiskněte spojku a zařaďte nižší stupeň, pomalu uvolňujte spojku a přidávejte plyn resp. ještě jednou zařaďte.
- Vypněte motor, pokud má dojít k delšímu provozu na volnoběh nebo při stání.

Předepsaná hodnota

≥ 2 min

- Předcházejte častému a delšímu obrušování spojky. Zahřívá se tím motorový olej, a tudíž i motor a chladicí systém.
- Jezděte s nízkým počtem otáček namísto vysokého počtu otáček a obrušování spojky.

8.5 Brzdění

! Výstraha

Nebezpečí úrazu Příliš silné brzdění vede k zablokování kol.

- Přizpůsobte způsob brzdění jízdní situaci a stavu vozovky.

! Výstraha

Nebezpečí nehody Snižovaný brzdový účinek v důsledku porézního působení tlaku přední resp. zadní brzdy.

- Zkontrolujte brzdovou soustavu, nepokračujte v jízdě. (Váš autorizovaný odborný servis KTM Vám rád pomůže.)

! Výstraha

Nebezpečí úrazu Snižovaný brzdový účinek v důsledku mokré nebo špinavé brzdové soustavy.

- Znečištěnou nebo mokrou brzdovou soustavu opatrně vyčistěte resp. vysušte.

- Na písčitém povrchu, kluzkém povrchu nebo povrchu nasáklém po dešti byste převážně měli používat brzdu zadního kola.
- Brzdění byste měli ukončit vždy před začátkem zatáčky. Přitom podle rychlosti zařaďte nižší rychlostní stupeň.
- Při dlouhých jízdách s kopce využívejte brzdový účinek motoru. Za tím účelem zařaďte o jeden nebo o dva nižší stupeň, avšak nepřetáčejte motor. Potřebujete tak podstatně méně brzdit a brzdová soustava se tolik nepřehřívá.

8.6 Zastavení, parkování

**Výstraha****Nebezpečí odcizení** Použití neoprávněnými osobami.

- Pokud běží motor, nenechávejte nikdy vozidlo stát bez dozoru. Zajistěte vozidlo proti zásahu nepovolané osoby.

**Výstraha****Nebezpečí popálení** Některé součásti vozidla jsou při provozu vozidla velice horké.

- Nedotýkejte se horkých součástí, jako např. výfukového systému, chladiče, motoru, nárazového tlumiče nebo brzdové soustavy. Předtím než začnete s pracemi na těchto součástech, nechte je vychladnout.

Upozornění**Nebezpečí poškození** Odstavené vozidlo může odjet resp. se může převrátit.

- Vozidlo odstavujte vždy na pevném a rovném podkladě.

Upozornění**Nebezpečí požáru** Některé součásti vozidla jsou při provozu vozidla velice horké.

- Vozidlo neodstavujte na místech, kde se nacházejí snadno hořlavé a/nebo vznětlivé látky. Na zahřáté vozidlo nepokládejte žádné předměty. Vozidlo nechte vždy nejprve vychladnout.

Upozornění**Materiální škody** Poškození nebo zničení součástí v důsledku nadměrného zatížení.

- Postranní stojan je dimenzován pouze na hmotnost motocyklu. Nesedejte si na motocykl, pokud stojí na postranním stojanu. Postranní stojan resp. rám by se mohl poškodit a motocykl by mohl spadnout.

- Motocykl zabrzděte.
- Zařadte převodovku na neutrál.

(XCF-W)

- Stiskněte zkratovací tlačítko  při volnoběžných otáčkách motoru, až se motor zastaví.

(všechny modely EXC-F)

- Stiskněte zkratovací tlačítko  při volnoběžných otáčkách motoru, až se motor zastaví.
- Odstavte motocykl na pevný podklad.

8.7 Přeprava

Upozornění**Nebezpečí poškození** Odstavené vozidlo může odjet resp. se může převrátit.

- Vozidlo odstavujte vždy na pevném a rovném podkladě.

Upozornění**Nebezpečí požáru** Některé součásti vozidla jsou při provozu vozidla velice horké.

- Vozidlo neodstavujte na místech, kde se nacházejí snadno hořlavé a/nebo vznětlivé látky. Na zahřáté vozidlo nepokládejte žádné předměty. Vozidlo nechte vždy nejprve vychladnout.

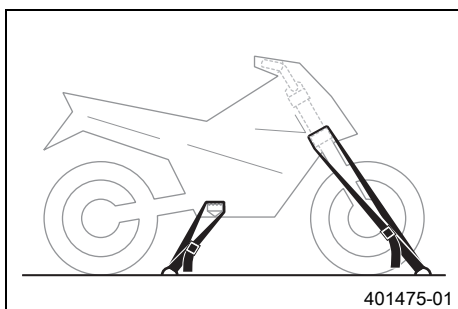

- Vypněte motor.
- Zajistěte motocykl upínacími popruhy nebo jinými vhodnými upínacími prostředky proti převržení nebo samovolnému odjetí.

8.8 Tankování paliva

**Nebezpečí****Nebezpečí požáru** Palivo je snadno vznětlivé.

- Nedoplňujte palivo do vozidla v blízkosti otevřeného ohně resp. hořících cigaret a vždy vypněte motor. Dbejte na to, aby se palivo nerozlilo, zejména na horké součásti vozidla. Rozlité palivo ihned utřete.
- Palivo, které je v nádrži se při zahřátí rozpíná a při přeplnění může vytékat. Dodržujte údaje pro doplňování paliva.

**Výstraha****Nebezpečí otravy** Palivo je jedovaté a zdraví škodlivé.

- Dbejte na to, aby palivo nepřišlo do styku s kůží, očima nebo oděvem. Nenadýchejte se palivových výparů. Při zasažení očí ihned vypláchněte vodou a vyhledejte lékaře. Zasažená místa na pokožce ihned očistěte vodou a mýdlem. Pokud došlo k polknutí paliva, ihned vyhledejte lékaře. Oděv potřísněný palivem si vyměňte.

Upozornění**Materiální škody** Předčasné ucpání palivového filtru.

- V některých zemích nebo regionech se může stát, že není k dispozici dostatečná kvalita a čistota paliva. Následkem jsou problémy v palivovém systému. (Váš autorizovaný odborný servis KTM Vám rád pomůže.)
- Čerpejte jen čisté palivo, které odpovídá uvedeným normám.

**Výstraha****Ohrožení životního prostředí** Nesprávné zacházení s palivem ohrožuje životní prostředí.

- Palivo nesmí proniknout do podzemních vod, do půdy nebo do kanalizace.

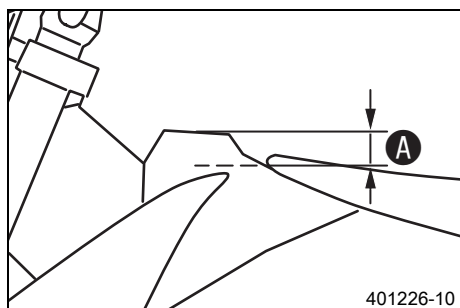

- Vypněte motor.
- Otevřete uzávěr nádrže. (☛ str. 23)
- Naplňte palivovou nádrž palivem maximálně k rysce **A**.

Předepsaná hodnota

Ryska A		35 mm
Objem palivové nádrže celkem cca (všechny modely EXC-F)	9 l	Bezolovnatý benzín super (ROZ 95) (☛ str. 115)
Objem palivové nádrže celkem cca (XCF-W)	8,5 l	Bezolovnatý benzín super (ROZ 95) (☛ str. 115)

- Zavřete uzávěr palivové nádrže. (☛ str. 24)

9.1 Servisní plán

	S1N	S15A	S30A
Přečtěte paměť chyb pomocí diagnostického nástroje KTM. 🛠️	•	•	•
Zkontrolujte funkci elektrické soustavy.	•	•	•
Zkontrolujte a nabijte baterii. 🛠️		•	•
Zkontrolujte brzdové obložení brzdy předního kola. (🔧 str. 72)		•	•
Zkontrolujte brzdové obložení zadní brzdy. (🔧 str. 76)		•	•
Zkontrolujte brzdové kotouče. (🔧 str. 71)		•	•
Zkontrolujte těsnění a poškození brzdových vedení.		•	•
Zkontrolujte stav brzdové kapaliny u brzdy zadního kola. (🔧 str. 75)		•	•
Zkontrolujte mrtvý chod nožní brzdy. (🔧 str. 74)		•	•
Zkontrolujte rám a kyvné rameno. 🛠️		•	•
Zkontrolujte ložisko kyvného ramene. 🛠️			•
Zkontrolujte naklápěcí ložisko na pružné vzpěře nahoře a dole. 🛠️		•	•
Kontrolujte stav pneumatik. (🔧 str. 81)	•	•	•
Zkontrolujte tlak vzduchu v pneumatikách. (🔧 str. 82)	•	•	•
Zkontrolujte vůli ložisek kol. 🛠️		•	•
Zkontrolujte náboj kol. 🛠️		•	•
Zkontrolujte házivost ráfku. 🛠️	•	•	•
Zkontrolujte napnutí paprsků. (🔧 str. 82)	•	•	•
Zkontrolujte řetěz, řetězové kolo, řetězový pastorek a vedení řetězu. (🔧 str. 64)		•	•
Zkontrolujte napnutí řetězu. (🔧 str. 62)	•	•	•
Namažte všechny pohyblivé součásti (např. boční stojan, ruční páčky, řetěz, ...) a zkontrolujte jejich lehký chod. 🛠️		•	•
Zkontrolujte/doplňte hladinu kapaliny hydraulické spojky. (🔧 str. 68)		•	•
Zkontrolujte stav brzdové kapaliny brzdy předního kola. (🔧 str. 71)		•	•
Zkontrolujte mrtvý chod páčky ruční brzdy. (🔧 str. 70)		•	•
Zkontrolujte vůli ložiska hlavy řízení. (🔧 str. 53)	•	•	•
Zkontrolujte vůli ventilů. 🛠️	•		•
Zkontrolujte spojku. 🛠️			•
Vyměňte motorový olej a olejový filtr, vyčistěte olejové sítka. 🛠️ (🔧 str. 98)	•	•	•
Zkontrolujte všechny hadice (např. palivové, chladicí, odvodušňovací, drenážní hadice, ...) a manžety, zda nemají trhliny, jsou těsné a správně uloženy. 🛠️	•	•	•
Zkontrolujte mrazuvzdornost a hladinu chladicí kapaliny. (🔧 str. 92)	•	•	•
Zkontrolujte kabely, zda nejsou poškozené a jsou uloženy bez ohybů. 🛠️		•	•
Zkontrolujte bovdenová lanka, zda nejsou poškozená, jsou správně nastavená a jsou uložena bez ohybů.	•	•	•
Vyčistěte vzduchový filtr a skříň vzduchového filtru. 🛠️		•	•
Vyměňte výplň v tlumicích koncove výfuku. 🛠️ (🔧 str. 58)			•
Zkontrolujte pevné utažení šroubů a matic. 🛠️	•	•	•
Zkontrolujte nastavení světlometu. (🔧 str. 90)	•	•	•
Vyměňte palivové sítko. 🛠️ (🔧 str. 97)	•	•	•
Zkontrolujte tlak paliva. 🛠️		•	•
Nastavení otáček volnoběhu. 🛠️ (🔧 str. 96)	•	•	•
Zkontrolujte funkci ventilátoru chladiče. 🛠️ (EXC-F SIX DAYS)	•	•	•
Závěrečná kontrola: Zkontrolujte provozní bezpečnost vozidla a proveďte zkušební jízdu.	•	•	•
Po zkušební jízdě přečtěte z paměti chyb pomocí diagnostického nástroje KTM. 🛠️	•	•	•
Proveďte záznam o servisu na KTM DEALER.NET a v servisní knížce. 🛠️	•	•	•

S1N: jednorázově po 1 provozní hodině

S15A: každých 15 provozních hodin

S30A: každých 30 provozních hodin / po každém závodě

9.2 Servisní práce (jako zakázka navíc)

	S15N	S45A	S105A	J1A
Vyměňte brzdovou kapalinu brzdy předního kola. 🛠️				•
Vyměňte brzdovou kapalinu brzdy zadního kola. 🛠️				•
Vyměňte kapalinu hydraulické spojky. 🛠️ (☞ str. 68)				•
Namažte ložisko hlavy řízení. 🛠️ (☞ str. 54)				•
Vyčistěte jiskerník. 🛠️ (XCF-W)				•
Proveďte servis vidlice. (EXC-F SIX DAYS) 🛠️	•	•		
Proveďte servis vidlice. (EXC-F EU, EXC-F AUS, XCF-W) 🛠️	•	•		
Proveďte servis pružné vzpěry. 🛠️		•		
Vyměňte zapalovací svíčku a kabelovou koncovku zapalovací svíčky. 🛠️			•	
Vyměňte písty. 🛠️			•	
Zkontrolujte/změňte válce. 🛠️			•	
Zkontrolujte hlavu válce. 🛠️			•	
Zkontrolujte ventily, ventilové pružiny misky ventilových pružin. 🛠️			•	
Zkontrolujte rozvodový hřídel a vahadlo. 🛠️			•	
Vyměňte ojnici, ojnicní ložiska a čep kliky. 🛠️			•	
Zkontrolujte převodovku a řazení. 🛠️			•	
Zkontrolujte regulační ventil tlaku oleje. 🛠️			•	
Zkontrolujte olejová čerpadla a systém mazání. 🛠️			•	
Zkontrolujte pohon rozvodu. 🛠️			•	
Vyměňte všechna motorová ložiska. 🛠️			•	

S15N: jednorázově po 15 provozních hodinách

S45A: každých 45 provozních hodin

S105A: každých 105 provozních hodin / každých 50 provozních hodin při sportovním nasazení

J1A: ročně

10.1 Kontrola základního nastavení podvozků podle hmotnosti jezdce

i Informace

Při základním nastavení podvozků nastavte nejprve pružnou vzpěru a potom vidlici.

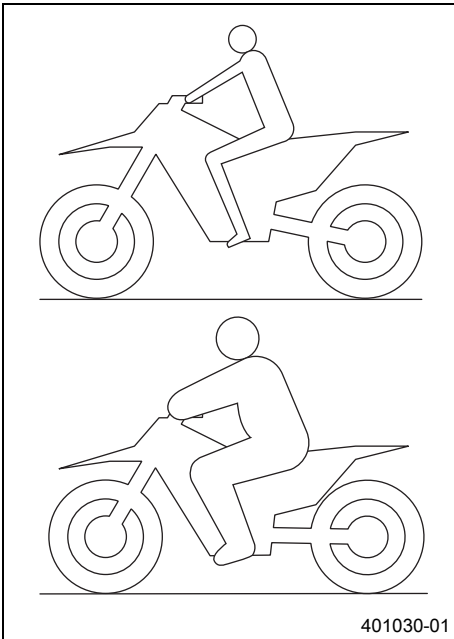

- Abyste dosáhli optimálních jízdních vlastností motocyklu a abyste předešli poškození vidlice, pružných vzpěr, vahadla a rámu, musí odpovídat nastavení pružných komponent tělesné hmotnosti řidiče.
- Offroadové motocykly KTM jsou při dodávce nastaveny na standardní hmotnost jezdce (s kompletním ochranným oděvem).

Předepsaná hodnota

Standardní hmotnost jezdce	75... 85 kg
----------------------------	-------------

- Pokud je hmotnost řidiče mimo tento rozsah, musí se příslušně přizpůsobit základní nastavení pružících součástí.
- Menší hmotnostní odchylky lze vyrovnat změnou předepnutí pružin, při větších odchylkách je nutno namontovat odpovídající pružiny.

10.2 Tlumení při stlačování pružné vzpěry

Tlumení při stlačování pružné vzpěry je rozděleno na dvě oblasti, High Speed a Low Speed.

High- a Low Speed se vztahuje k pohybu pružné vzpěry při zapružení a ne k rychlosti motocyklu při jízdě.

Nastavení High Speed se projeví např. při přistání po skoku, zadní kolo přitom rychleji propruží.

Nastavení Low Speed se projeví např. při jízdě přes dlouhé terénní vlny, zadní kolo přitom pomaleji propruží.

Tyto dvě oblasti lze nastavit odděleně, přechod mezi High- a Low Speed je však plynulý. Následkem toho se změny v oblasti přetlakového stupně High Speed projeví i v oblasti Low Speed a naopak.

10.3 Nastavení tlumení Low Speed při stlačování tlumiče pružné vzpěry



Pozor

Nebezpečí nehody Demontáž součástí pod tlakem může způsobit zranění.

- Pružná vzpěra je naplněna vysoce stlačeným dusíkem. Dodržujte uvedený popis. (Váš autorizovaný odborný servis KTM Vám rád pomůže.)

i Informace

Při nastavení Low Speed se projeví váš vliv při pomalém až normálním zatížení pružiny pružné vzpěry.

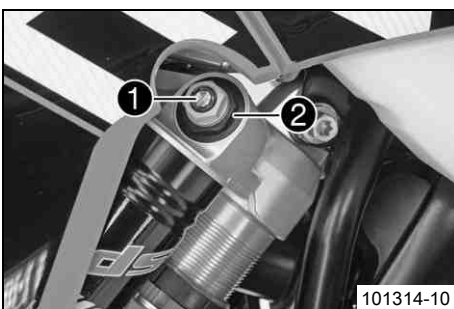

- Šroubovákem otočte regulační šroub ❶ po směru hodinových ručiček až k poslednímu citelnému kliknutí.

i Informace

Nepovolujte závit ❷!

- Několika kliknutími podle typu pružné vzpěry otočte zpět proti směru hodinových ručiček.

Předepsaná hodnota

Tlumení v tlaku Low Speed	
Komfort	25 kliknutí
Standard	20 kliknutí
Sport	15 kliknutí

i Informace
 Otáčení po směru hodinových ručiček zvyšuje pružení, otáčení proti směru hodinových ručiček snižuje pružení.

10.4 Nastavení tlumení High Speed při stlačování pružné vzpěry

! Pozor
Nebezpečí nehody Demontáž součástí pod tlakem může způsobit zranění.

- Pružná vzpěra je naplněna vysoce stlačeným dusíkem. Dodržujte uvedený popis. (Váš autorizovaný odborný servis KTM Vám rád pomůže.)

i Informace
 Při nastavení High Speed se projeví váš vliv při rychlém zatížení pružiny pružné vzpěry.

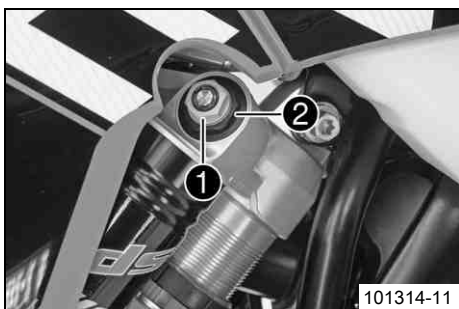

- Nástrčným klíčem otočte regulační šroub ❶ po směru hodinových ručiček až na doraz.

i Informace
 Nepovolujte závit ❷!

- Otácejte zpět proti směru hodinových ručiček o tolik otáček, které odpovídají typu pružné vzpěry.

Předepsaná hodnota

Tlumení v tlaku High Speed	
Komfort	2 otáčky
Standard	1,5 otáčky
Sport	1,25 otáčky

i Informace
 Otáčení po směru hodinových ručiček zvyšuje pružení, otáčení proti směru hodinových ručiček snižuje pružení.

10.5 Nastavení tlumení při roztahování tlumiče pružné vzpěry

! Pozor
Nebezpečí nehody Demontáž součástí pod tlakem může způsobit zranění.

- Pružná vzpěra je naplněna vysoce stlačeným dusíkem. Dodržujte uvedený popis. (Váš autorizovaný odborný servis KTM Vám rád pomůže.)

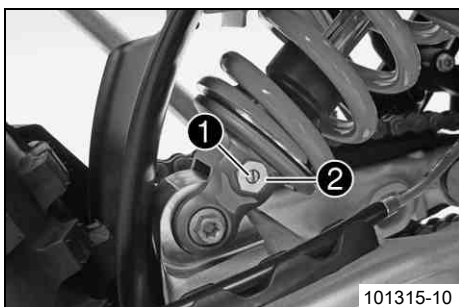

- Otočte regulační šroub ❶ po směru hodinových ručiček až k poslednímu citelnému kliknutí.

i Informace
 Nepovolujte závit ❷!

- Několika kliknutími podle typu pružné vzpěry otočte zpět proti směru hodinových ručiček.

Předepsaná hodnota

Tlumení při roztahování tlumiče	
Komfort	28 kliknutí
Standard	24 kliknutí
Sport	22 kliknutí

i Informace
 Otáčení po směru hodinových ručiček zvyšuje tlumení, otáčení proti směru hodinových ručiček snižuje tlumení při uvolnění pružin vidlice.

10.6 Zjištění rozměru odlehčeného zadního kola

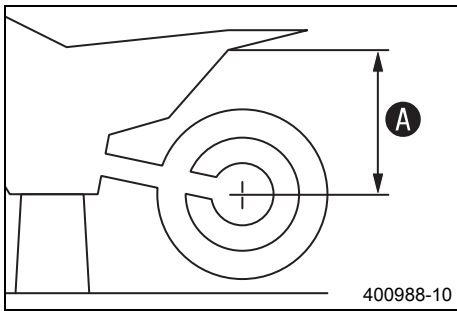

Přípravná práce

- Zdvihněte motocykl na stojan. (☞ str. 45)

Hlavní práce

- Změřte pokud možno v kolmé poloze vzdálenost mezi zadní nápravou a pevným bodem - např. značka na postranním plášti.
- Poznamenejte si hodnotu jako rozměr **A**.

Následná práce

- Sejměte motocykl ze stojanu. (☞ str. 45)

10.7 Kontrola statického prověšení pružné vzpěry

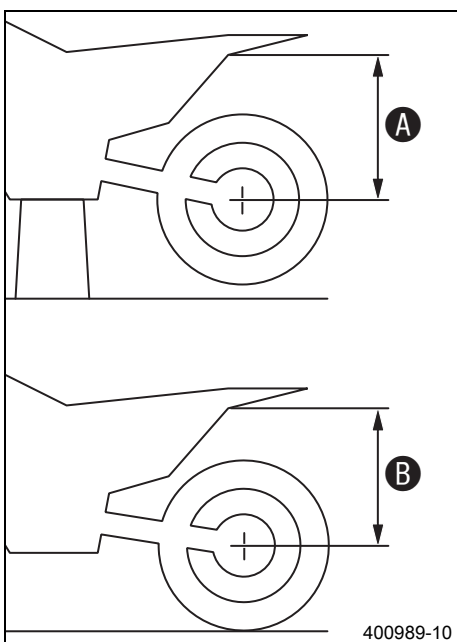

- Zjistěte rozměr **A** odlehčeného zadního kola. (☞ str. 39)
- Podržte s pomocníkem motocykl kolmo k zemi.
- Znovu změřte vzdálenost mezi zadní nápravou a pevným bodem.
- Poznamenejte hodnotu jako rozměr **B**.

i Informace

Statické prověšení je rozdíl mezi hodnotou **A** a **B**.

- Zkontrolujte statické prověšení.

Statické prověšení	33... 35 mm
--------------------	-------------

- » Pokud je statické prověšení menší nebo větší než zadaný rozměr:
 - Nastavte předpětí pružiny na pružné vzpěře. ☞ (☞ str. 40)

10.8 Kontrola prověšení pružné vzpěry při jízdě

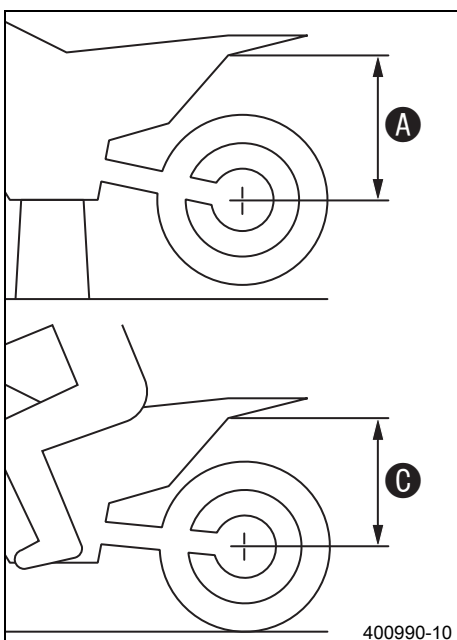

- Zjistěte rozměr **A** odlehčeného zadního kola. (☞ str. 39)
- Za pomoci osoby, která motocykl podrží, se jezdec v kompletním ochranném oděvu posadí do normálního sedu (nohy na stupačkách) na motocykl a několikrát se zhoupne nahoru a dolů.
 - ✓ Zavěšení zadního kola se srovná.
- Další osoba nyní znovu změří vzdálenost mezi zadní nápravou a pevným bodem.
- Poznamenejte hodnotu jako rozměr **C**.

i Informace

Prověšení při jízdě je rozdíl mezi hodnotou **A** a **C**.

- Zkontrolujte prověšení při jízdě.

Prověšení při jízdě	105... 115 mm
---------------------	---------------

- » Pokud se prověšení při jízdě liší od předepsané hodnoty:
 - Nastavte prověšení při jízdě. ☞ (☞ str. 40)

10.9 Nastavení předpětí pružiny na pružné vzpěře

- Pozor**
Nebezpečí nehody Demontáž součástí pod tlakem může způsobit zranění.
- Pružná vzpěra je naplněna vysoce stlačeným dusíkem. Dodržujte uvedený popis. (Váš autorizovaný odborný servis KTM Vám rád pomůže.)

- Informace**
 Než změníte předpětí pružiny, měli byste si poznamenat současné nastavení - např. změřit délku pružiny.

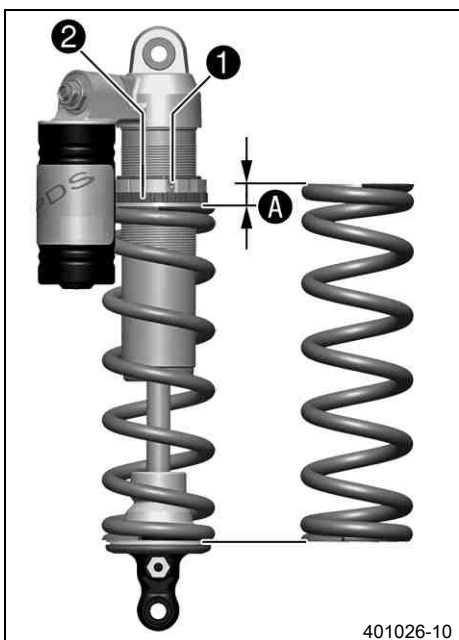

401026-10

Přípravná práce

- Zdvihněte motocykl na stojan. (☞ str. 45)
- Demontujte pružnou vzpěru. (☞ str. 55)
- Vymontovanou pružnou vzpěru důkladně vyčistěte.

Hlavní práce

- Povolte šroub ①.
- Otáčejte nastavovacím kroužkem ②, až se pružina zcela uvolní.

Hákový klíč (T106S)

- Změřte celkovou délku pružiny v uvolněném stavu.
- Otáčením nastavovacího kroužku ② utáhněte pružinu na udanou hodnotu A.

Předepsaná hodnota

Předepnutí pružiny	
Komfort	7 mm
Standard	7 mm
Sport	7 mm

Informace

V závislosti na statickém prověšení resp. prověšení při jízdě může být zapotřebí vyšší nebo nižší předpětí pružiny.

- Pevně utáhněte šroub ①.

Předepsaná hodnota

Šroub u nastavovacího kroužku pružné vzpěry	M5	5 Nm
---	----	------

Následná práce

- Namontujte pružnou vzpěru. (☞ str. 55)
- Sejměte motocykl ze stojanu. (☞ str. 45)

10.10 Nastavení prověšení při jízdě

Přípravná práce

- Zdvihněte motocykl na stojan. (☞ str. 45)
- Demontujte pružnou vzpěru. (☞ str. 55)
- Vymontovanou pružnou vzpěru důkladně vyčistěte.

Hlavní práce

- Vyberte odpovídající pružinu a namontujte ji.

Předepsaná hodnota

Tuhost pružiny	
Hmotnost jezdce: 65... 75 kg	66 N/mm
Hmotnost jezdce: 75... 85 kg	69 N/mm
Hmotnost jezdce: 85... 95 kg	72 N/mm

Informace

Tuhost pružiny je uvedena na vnější straně pružiny.
 Menší odchylky hmotnosti lze vyrovnat změnou předepnutí pružiny.

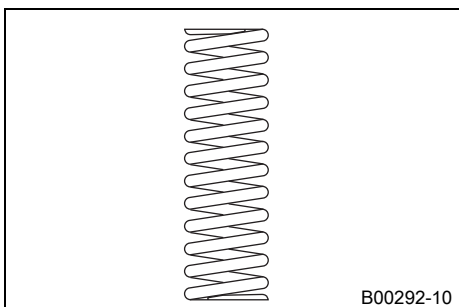

B00292-10

Následná práce

- Namontujte pružnou vzpěru. (☛ str. 55)
- Sejměte motocykl ze stojanu. (☛ str. 45)
- Zkontrolujte statické prověšení pružné vzpěry. (☛ str. 39)
- Zkontrolujte prověšení pružné vzpěry při jízdě. (☛ str. 39)
- Nastavte tlumení při roztahování tlumiče pružné vzpěry. (☛ str. 38)

10.11 Kontrola základního nastavení vidlice

Informace

Na vidlici nelze z různých důvodů zjistit přesné prověšení při jízdě.

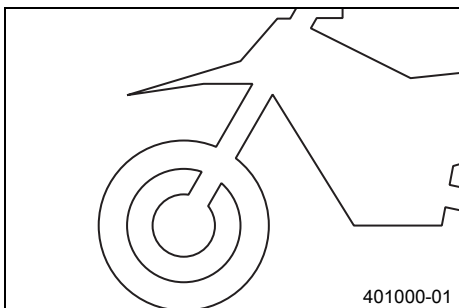

- Menší odchylky tělesné hmotnosti řidiče lze stejně jako u pružných vzpěr vyrovnat předepnutím pružin.
- Pokud ale vidlice častěji naráží (tvrdší doraz při zapružení), je třeba do vidlice namontovat tvrdší pružiny, abyste předešli poškození vidlice a rámu.

10.12 Nastavení tlumení při stlačování tlumiče na vidlici

Informace

Hydraulický tlumič určuje chování při napružení vidlice.

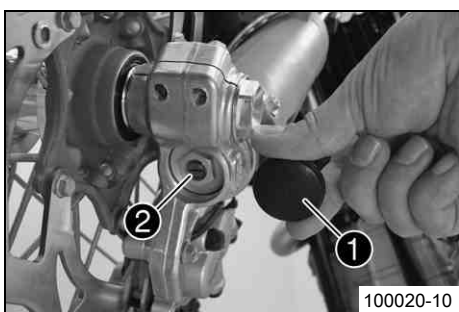

(EXC-F EU, EXC-F AUS, XCF-W)

- Sejměte ochranné kryty ①.
- Regulační šrouby ② dotáhněte po směru hodinových ručiček až na doraz.

Informace

Regulační šrouby ② se nacházejí na spodních koncích obou vzpěr vidlice. Nastavení na obou vidlicích proveďte tak, aby bylo stejné.

- Několika kliknutími podle typu vidlice otočte zpět proti směru hodinových ručiček.

Předepsaná hodnota

Tlumení v tlaku	
Komfort	22 kliknutí
Standard	20 kliknutí
Sport	18 kliknutí

Informace

Otáčení po směru hodinových ručiček zvyšuje tlumení, otáčení proti směru hodinových ručiček snižuje tlumení při stlačení pružin vidlice.

- Namontujte ochranné kryty ①.

(EXC-F SIX DAYS)

- Bílý nastavovací šroub ③ dotáhněte ve směru hodinových ručiček až na doraz.

Informace

Nastavovací šroub ③ se nachází na horním konci levé vidlice. Tlumení při stlačování tlumiče se nachází v levé vidlici (bílý nastavovací šroub). Tlumení při roztahování tlumiče se nachází v pravé vidlici (červený nastavovací šroub).



- Několika kliknutími podle typu vidlice otočte zpět proti směru hodinových ručiček.

Předepsaná hodnota

Tlumení při stlačování tlumiče	
Komfort	24 kliknutí
Standard	22 kliknutí
Sport	16 kliknutí

i **Informace**
Otáčení po směru hodinových ručiček zvyšuje tlumení, otáčení proti směru hodinových ručiček snižuje tlumení při stlačení pružin vidlice.

10.13 Nastavení tlumení při roztahování tlumiče vidlice

i **Informace**
Hydraulické tlumení při roztahování určuje chování při uvolnění pružin vidlice.

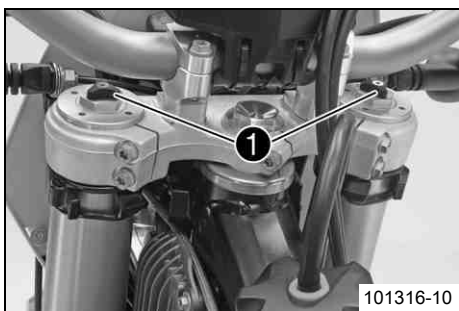

101316-10

(EXC-F EU, EXC-F AUS, XCF-W)

- Regulační šrouby ❶ dotáhněte po směru hodinových ručiček až na doraz.

i **Informace**
Regulační šrouby ❶ se nacházejí na horních koncích obou vidlic. Nastavení na obou vidlicích proveďte tak, aby bylo stejné.

- Několika kliknutími podle typu vidlice otočte zpět proti směru hodinových ručiček.

Předepsaná hodnota

Tlumení při roztahování tlumiče	
Komfort	20 kliknutí
Standard	18 kliknutí
Sport	16 kliknutí

i **Informace**
Otáčení po směru hodinových ručiček zvyšuje tlumení, otáčení proti směru hodinových ručiček snižuje tlumení při uvolnění pružin vidlice.



101648-10

(EXC-F SIX DAYS)

- Červený nastavovací šroub ❷ dotáhněte ve směru hodinových ručiček až na doraz.

i **Informace**
Nastavovací šroub ❷ se nachází na horním konci pravé vidlice. Tlumení při roztahování tlumiče se nachází v pravé vidlici (červený nastavovací šroub). Tlumení při stlačování tlumiče se nachází v levé vidlici (bílý nastavovací šroub).

- Několika kliknutími podle typu vidlice otočte zpět proti směru hodinových ručiček.

Předepsaná hodnota

Tlumení při roztahování tlumiče	
Komfort	20 kliknutí
Standard	18 kliknutí
Sport	18 kliknutí

i **Informace**
Otáčení po směru hodinových ručiček zvyšuje tlumení, otáčení proti směru hodinových ručiček snižuje tlumení při uvolnění pružin vidlice.

10.14 Nastavení předepnutí pružiny vidlice (EXC-F EU, EXC-F AUS, XCF-W)



101317-01

- Regulační šrouby otočte proti směru hodinových ručiček až na doraz.

i Informace
Nastavení na obou vidlicích proveďte tak, aby bylo stejné.

- Ve směru hodinových ručiček otočte zpět o počet otočení odpovídající danému typu vidlice.

Předepsaná hodnota

Předepnutí pružiny - Preload Adjuster	
Komfort	1 otáčka
Standard	2 otáčky
Sport	2 otáčky

i Informace
Otáčení po směru hodinových ručiček zvyšuje předepnutí pružiny, otáčení proti směru hodinových ručiček snižuje předepnutí pružiny. Nastavení předepnutí pružiny nemá žádný vliv na nastavení tlumení při roztahování. Zásadně by ale při větším předepnutí pružiny mělo být nastaveno i vyšší tlumení při roztahování.

10.15 Poloha řídítek

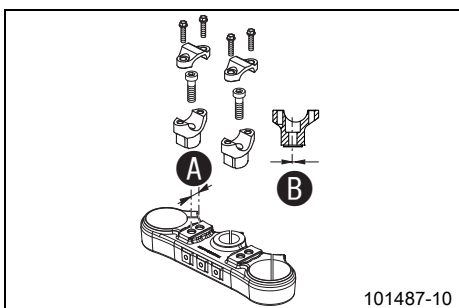

101487-10

Na horní sorce vidlice jsou ve vzdálenosti **A** dva vyvrtané otvory.

Vzdálenost otvorů A	15 mm
----------------------------	-------

Otvory vyvrtané na úchytu řídítek jsou umístěny ve vzdálenosti **B** ze středu.

Vzdálenost otvorů B	3,5 mm
----------------------------	--------

Úchyty řídítek lze namontovat ve 4 různých polohách.

10.16 Nastavení polohy řídítek

! Výstraha
Nebezpečí úrazu Prasknutí řídítek.

- Pokud se řídítka ohýbají nebo vyrovnávají, unaví se materiál a řídítka mohou prasknout. Řídítka vždy vyměňte.

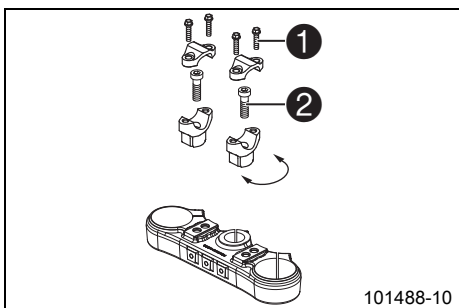

101488-10

- Vyšroubujte čtyři šrouby **1**. Sejměte svorky na řídítkách. Sejměte řídítka a odložte stranou.

i Informace
Chraňte motocykl a demontované části před poškozením překrytím. Neohýbejte nadměrně kabely ani vedení.

- Sejměte dva šrouby **2**. Sejměte úchyty řídítek.
- Úchyty řídítek natavte do požadované polohy. Našroubujte dva šrouby **2** a utáhněte.

Předepsaná hodnota

Šroub u úchytu řídítek	M10	40 Nm	Loctite® 243™
------------------------	-----	-------	---------------

i Informace
Nastavte úchyt řídítek stejně vlevo a vpravo.

- Nastavte řídítka.

i Informace
Dbejte na správné uložení kabelů a vedení.

- Nasaďte svorky na řídítko. Našroubujte čtyři šrouby ❶ a všechny stejně utáhněte.

Předepsaná hodnota

Šroub u svorky řídítek	M8	20 Nm
------------------------	----	-------



Informace

Dbejte na stejnoměrné rozměry mezer.

11.1 Zdvihnutí motocyklu na stojan

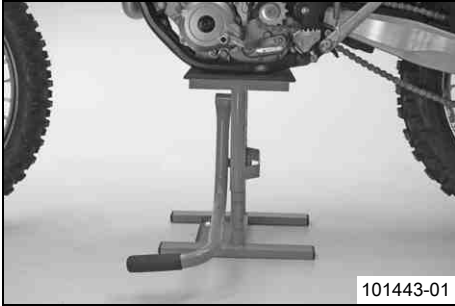

Upozornění

Nebezpečí poškození Odstavené vozidlo může odjet resp. se může převrátit.

- Vozidlo odstavujte vždy na pevném a rovném podkladě.

- Motocykl zvedejte za rám pod motorem.

Stojan (54829055000)

- ✓ Kola se nesmí dotýkat podlahy.
- Zajistěte motocykl proti převrnutí.

11.2 Sejmutí motocyklu ze stojanu

Upozornění

Nebezpečí poškození Odstavené vozidlo může odjet resp. se může převrátit.

- Vozidlo odstavujte vždy na pevném a rovném podkladě.

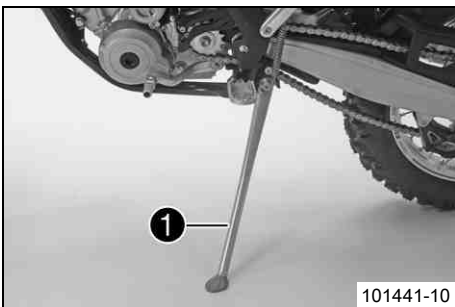

- Sejměte motocykl ze stojanu.
- Odstraňte stojan.
- Pro postavení motocyklu stiskněte nohou k zemi boční stojan ❶ a zatížete jej motocyklem.

Informace

Během jízdy musí být boční stojan zaklapnutý nahoře a zajištěný gumovým páskem.

11.3 Odvzdušnění vidlic

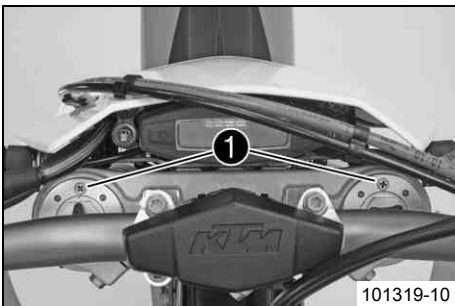

Přípravná práce

- Zdvihněte motocykl na stojan. (☛ str. 45)

Hlavní práce

- Na okamžik vyšroubujte odvzdušňovací šrouby ❶.
- ✓ Případný přetlak z vidlice unikne.
- Našroubujte odvzdušňovací šrouby a utáhněte je.

Následná práce

- Sejměte motocykl ze stojanu. (☛ str. 45)

11.4 Čištění prachových manžet na vidlici



Přípravná práce

- Zdvihněte motocykl na stojan. (☛ str. 45)
- Uvolněte kryt vidlice. (☛ str. 46)

Hlavní práce

- Na obou vidlicích posuňte dolů prachovou manžetu ❶.

Informace

Prachové manžety mají stírat prach a hrubou nečistotu z vnitřků vidlic. Časem se nečistoty mohou dostat za prachové manžety. Pokud tyto nečistoty neodstraníte, může dojít k netěsnosti olejových těsnicích kroužků, které se nacházejí za manžetami.



Výstraha

Nebezpečí úrazu Snížený brzdný účinek v důsledku přítomnosti oleje nebo maziva na brzdných kotoučích.

- Brzdné kotouče udržujte bezpodmínečně bez oleje a maziva, v případě potřeby ošetřete čističem brzd.

- Vyčistěte a naolejujte prachové manžety a vnitřky obou vidlic.

Univerzální olejový sprej (☛ str. 118)

- Zatlačte prachové manžety zpět do výchozí polohy.
- Odstraňte nadbytečný olej.

Následná práce

- Nastavte polohu krytu vidlice. (☛ str. 46)
- Sejměte motocykl ze stojanu. (☛ str. 45)

11.5 Uvolnění krytu vidlice

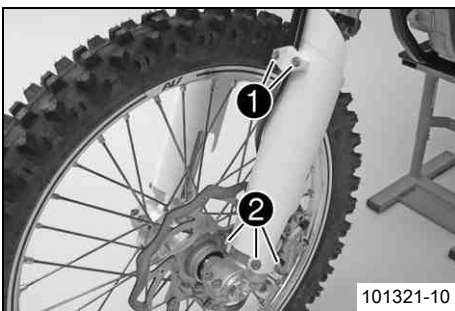

- Odšroubujte šrouby ❶ a sejměte svorku.
- Sejměte šrouby ❷ na levé vzpěře vidlice. Posuňte kryt vidlice dolů.
- Odšroubujte šrouby na pravé vidlici. Posuňte kryt vidlice dolů.

11.6 Nastavení polohy krytu vidlice

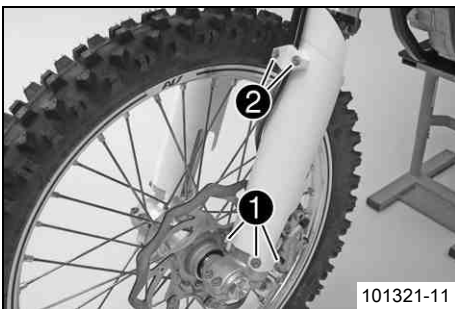

- Nastavte polohu krytu na levé vidlici. Našroubujte šrouby ❶ a utáhněte je. Předepsaná hodnota

Ostatní šrouby na podvozku	M6	10 Nm
----------------------------	----	-------

- Umístěte kabelový svazek.
- Umístěte brzdové vedení. Nasaďte svorku, našroubujte šrouby ❷ a utáhněte je.
- Nastavte polohu krytu vidlice na pravé vidlici. Našroubujte šrouby a utáhněte je. Předepsaná hodnota

Ostatní šrouby na podvozku	M6	10 Nm
----------------------------	----	-------

11.7 Demontáž vidlic

Přípravná práce

- Demontujte masku světlometu se světlometem. (☛ str. 88)
- Zdvihněte motocykl na stojan. (☛ str. 45)
- Vyměňte přední kolo. ☛ (☛ str. 79)

Hlavní práce

- Odšroubujte šrouby ❶ a sejměte svorku.
- Odstraňte spojku kabelu ❷.
- Odšroubujte šrouby ❸ a vyjměte čelist kotoučové brzdy.
- Zavěste čelist kotoučové brzdy s brzdovým vedením na stranu (bez pnutí).

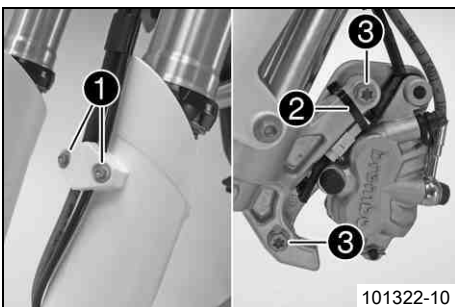

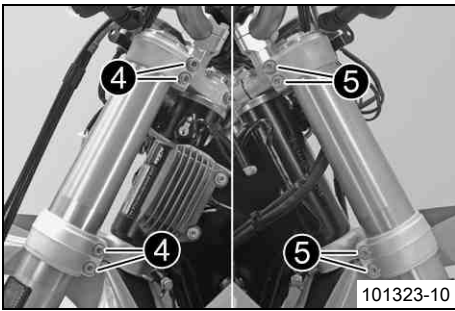

(EXC-F EU, EXC-F AUS, XCF-W)

- Povolte šrouby ④. Vyjměte levou vidlici.
- Povolte šrouby ⑤. Vyjměte pravou vidlici.

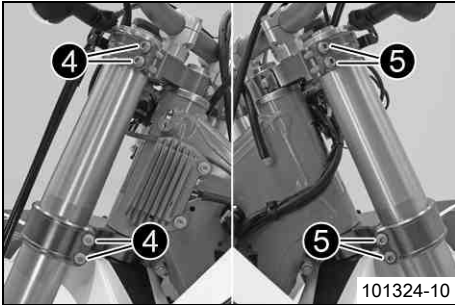

(EXC-F SIX DAYS)

- Povolte šrouby ④. Vyjměte levou vidlici.
- Povolte šrouby ⑤. Vyjměte pravou vidlici.

11.8 Montáž vidlic



Hlavní práce

- Srovnejte polohu vidlic.

i Informace

Na horním konci vidlic jsou na stranách vyfrézované drážky. Druhá vyfrézovaná drážka (seshora) musí být v úrovni horní hrany horního můstku vidlice.

Odvzdušňovací šrouby ① nastavte dopředu.

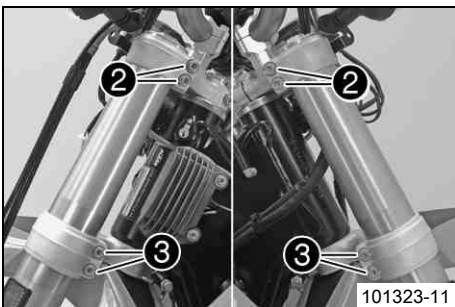

(EXC-F EU, EXC-F AUS, XCF-W)

- Utáhněte šrouby ②.

Předepsaná hodnota

Šroub u můstku vidlice horní	M8	20 Nm
------------------------------	----	-------

- Utáhněte šrouby ③.

Předepsaná hodnota

Šroub u můstku vidlice spodní	M8	15 Nm
-------------------------------	----	-------

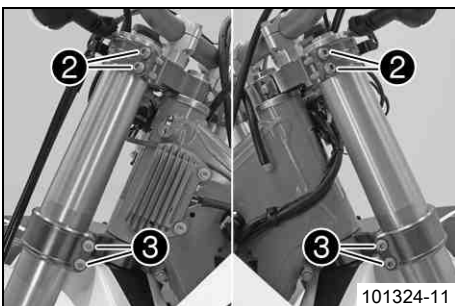

(EXC-F SIX DAYS)

- Utáhněte šrouby ②.

Předepsaná hodnota

Šroub u můstku vidlice horní	M8	17 Nm
------------------------------	----	-------

- Utáhněte šrouby ③.

Předepsaná hodnota

Šroub u můstku vidlice spodní	M8	12 Nm
-------------------------------	----	-------

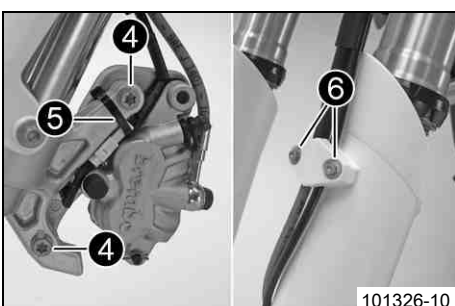

- Srovnejte polohu čelistí kotoučové brzdy, našroubujte šrouby ④ a pevně utáhněte.

Předepsaná hodnota

Šroub u brzdových čelistí přední	M8	25 Nm	Loctite® 243™
----------------------------------	----	-------	---------------

- Namontujte spojku kabelů ⑤.

- Namontujte masku světlometu se světlometem. (☛ str. 88)

- Umístěte brzdové vedení, kabelový svazek a svorku. Našroubujte šrouby ⑥ a utáhněte je.

Následná práce

- Vsaďte přední kolo. 🛠️ (☞ str. 79)

11.9 Demontáž krytu vidlice 🛠️

Přípravná práce

- Demontujte masku světlometu se světlometem. (☞ str. 88)
- Zdvihněte motocykl na stojan. (☞ str. 45)
- Vyjměte přední kolo. 🛠️ (☞ str. 79)
- Demontujte vidlice. (☞ str. 46)

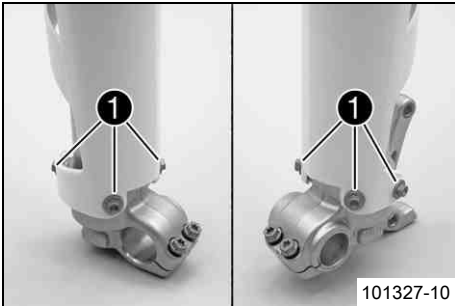

Hlavní práce

- Vyšroubujte šrouby ❶ z levé vzpěry vidlice. Vyjměte kryt směrem nahoru.
- Vyšroubujte šrouby na pravé vidlici. Vyjměte kryt směrem nahoru.

11.10 Montáž krytu vidlice 🛠️

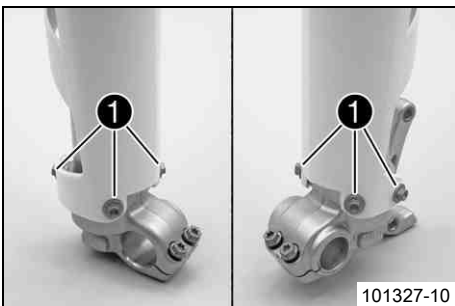

Hlavní práce

- Nastavte polohu krytu na levé vidlici. Našroubujte šrouby ❶ a utáhněte je.

Předepsaná hodnota

Ostatní šrouby na podvozku	M6	10 Nm
----------------------------	----	-------

- Nastavte polohu krytu vidlice na pravé vidlici. Našroubujte šrouby a utáhněte je.

Předepsaná hodnota

Ostatní šrouby na podvozku	M6	10 Nm
----------------------------	----	-------

Následná práce

- Namontujte vidlice. 🛠️ (☞ str. 47)
- Vsaďte přední kolo. 🛠️ (☞ str. 79)

11.11 Demontáž spodního můstku vidlice 🛠️ (EXC-F EU, EXC-F AUS, XCF-W)

Přípravná práce

- Demontujte masku světlometu se světlometem. (☞ str. 88)
- Zdvihněte motocykl na stojan. (☞ str. 45)
- Vyjměte přední kolo. 🛠️ (☞ str. 79)
- Demontujte vidlice. (☞ str. 46)
- Demontujte přední blatník. (☞ str. 55)
- Sejměte polstrování řídítek.
- Otevřete úchyt kabelu před pravým chladičem a uvolněte kabelový svazek.

Hlavní práce

- Vyšroubujte šrouby ❶ a regulátor napětí zavěste ke straně.
- Vyšroubujte šroub ❷ a šroub ❸. Sejměte horní můstek vidlice s řídítky a odložte je stranou.

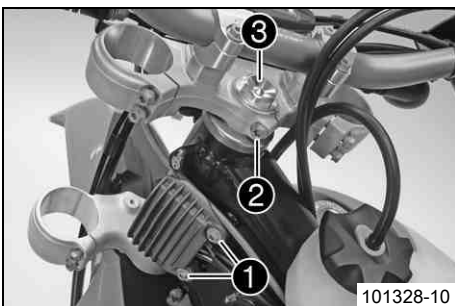

i Informace

Chraňte motocykl a demontované části před poškozením překrytím. Neohýbejte nadměrně kabely ani vedení.

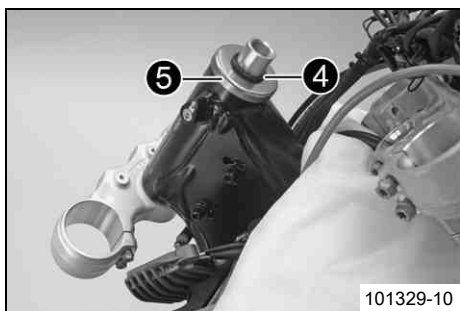

- Sejměte o-kroužek ④. Sejměte bezpečnostní kroužek ⑤.
- Vyjměte spodní můstek vidlice s pouzdem vidlice.
- Vyjměte ložisko hlavy řízení.

11.12 Demontáž spodního můstku vidlice 🏍️ (EXC-F SIX DAYS)

Přípravná práce

- Demontujte masku světlometu se světlometem. (🔧 str. 88)
- Zdvihněte motocykl na stojan. (🔧 str. 45)
- Vyjměte přední kolo. 🏍️ (🔧 str. 79)
- Demontujte vidlice. (🔧 str. 46)
- Demontujte přední blatník. (🔧 str. 55)
- Sejměte polstrování řídítek.
- Otevřete úchyt kabelu před pravým chladičem a uvolněte kabelový svazek.

Hlavní práce

- Vyšroubujte šrouby ① a regulátor napětí zavěste ke straně.
- Vyšroubujte šroub ②. Vyšroubujte šroub ③, sejměte horní můstek vidlice společně s řídítky a odložte na stranu.

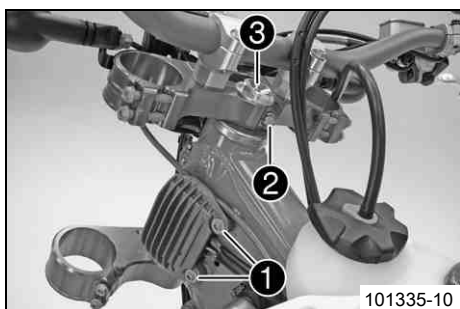

i Informace

Chraňte motocykl a demontované části před poškozením překrytím. Neohýbejte nadměrně kabely ani vedení.

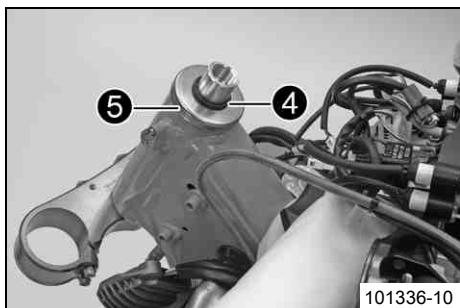

- Sejměte o-kroužek ④. Sejměte bezpečnostní kroužek ⑤.
- Vyjměte spodní můstek vidlice s pouzdem vidlice.
- Vyjměte ložisko hlavy řízení.

11.13 Montáž spodního můstku vidlice (EXC-F EU, EXC-F AUS, XCF-W)

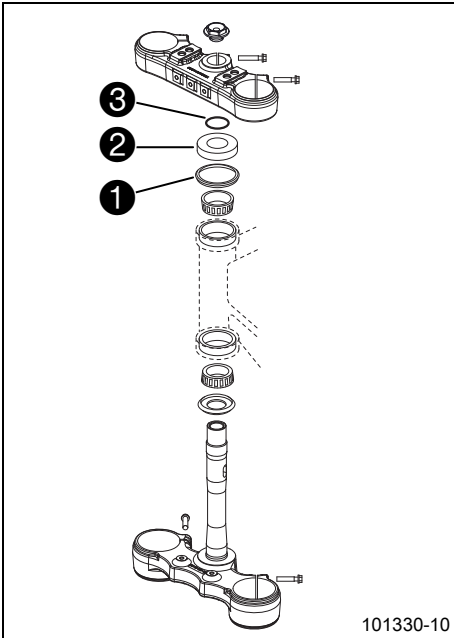

101330-10

Hlavní práce

- Vyčistěte ložiska a těsnící prvky, zkontrolujte poškození a promažte.

Mazací tuk s vysokou viskozitou (☛ str. 117)

- Spodní můstek vidlice nasadte na trubku vidlice. Namontujte horní ložisko hlavy řízení.
- Zkontrolujte, zda je nahoře správně nastaveno těsnění hlavy řízení ❶.
- Nasuňte bezpečnostní kroužek ❷ a o-kroužek ❸.

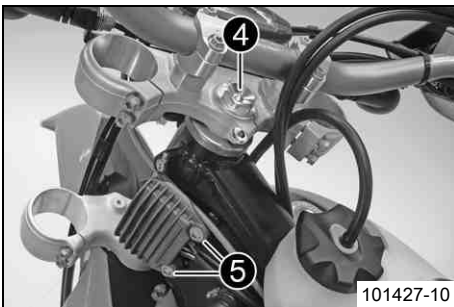

101427-10

- Nastavte polohu horního můstku vidlice a řídítek.
- Našroubujte šroub ❹, ale ještě ho pevně neutahujte.
- Nastavte polohu vedení spojky, kabelového svazku a regulátoru napětí. Našroubujte šrouby ❺ a utáhněte je.

Předepsaná hodnota

Ostatní šrouby na podvozku	M6	10 Nm
----------------------------	----	-------

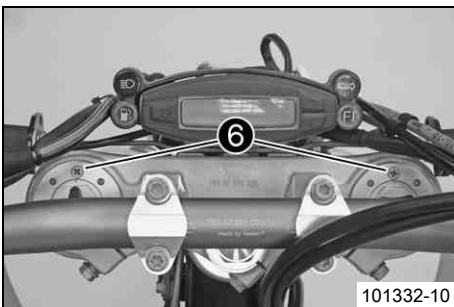

101332-10

- Srovnejte polohu vidlic.

Informace

Na horním konci vidlic jsou na stranách vyfrézované drážky. Druhá vyfrézovaná drážka (seshora) musí být v úrovni horní hrany horního můstku vidlice.

Odvzdušňovací šrouby ❻ nastavte dopředu.

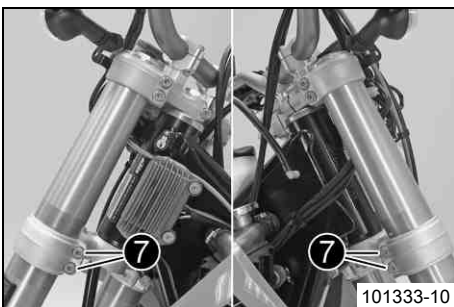

101333-10

- Utáhněte šrouby ❷.

Předepsaná hodnota

Šroub u můstku vidlice spodní	M8	15 Nm
-------------------------------	----	-------

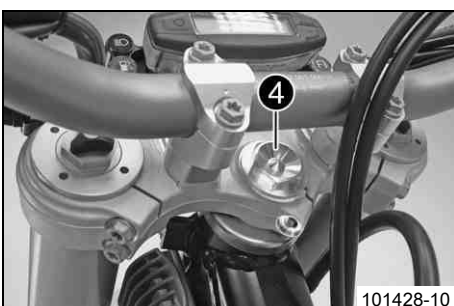

101428-10

- Utáhněte šroub ❹.

Předepsaná hodnota

Šroub u hlavy rámu horní	M20x1,5	12 Nm
--------------------------	---------	-------



101334-11

- Utáhněte šroub 8.

Předepsaná hodnota

Šroub u pouzdra vidlice horní	M8	20 Nm
-------------------------------	----	-------

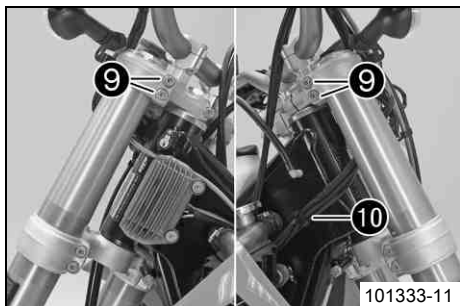

101333-11

- Utáhněte šrouby 9.

Předepsaná hodnota

Šroub u můstku vidlice horní	M8	20 Nm
------------------------------	----	-------

- Kabelový svazek zajistěte úchytem kabelu 10.

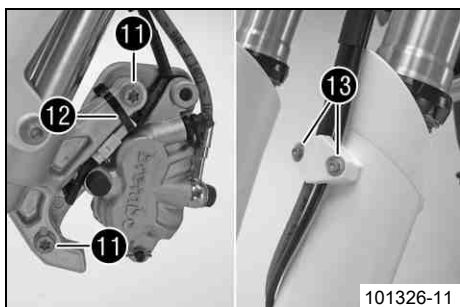

101326-11

- Umístěte brzdovou čelist. Našroubujte šrouby 11 a utáhněte je.

Předepsaná hodnota

Šroub u brzdových čelistí přední	M8	25 Nm	Loctite® 243™
----------------------------------	----	-------	---------------

- Namontujte spojku kabelů 12.
- Umístěte brzdové vedení, kabelový svazek a svorku. Našroubujte šrouby 13 a utáhněte je.

Následná práce

- Namontujte přední blatník. (☛ str. 55)
- Namontujte polstrování řídítek.
- Namontujte masku světlometu se světlometem. (☛ str. 88)
- Zkontrolujte nastavení světlometu. (☛ str. 90)
- Vsaďte přední kolo. ☛ (☛ str. 79)
- Zkontrolujte volný chod a uložení kabeláže, bovdenů, vedení brzdy a spojky.
- Zkontrolujte vůli ložiska hlavy řízení. (☛ str. 53)
- Sejměte motocykl ze stojanu. (☛ str. 45)

11.14 Montáž spodního můstku vidlice ☛ (EXC-F SIX DAYS)

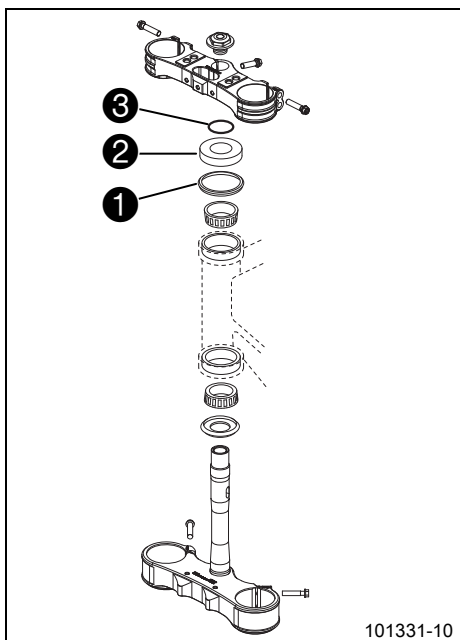

101331-10

Hlavní práce

- Vyčistěte ložiska a těsnící prvky, zkontrolujte poškození a promažte.

Mazací tuk s vysokou viskozitou (☛ str. 117)
--

- Spodní můstek vidlice nasadte na trubku vidlice. Namontujte horní ložisko hlavy řízení.
- Zkontrolujte, zda je nahoře správně nastaveno těsnění hlavy řízení 1.
- Nasuňte bezpečnostní kroužek 2 a o-kroužek 3.

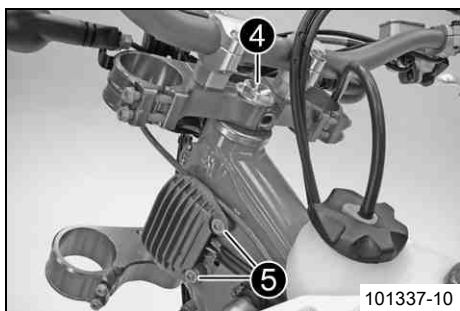

101337-10

- Nastavte polohu horního můstku vidlice a řídítek.
- Našroubujte šroub 4, ale ještě ho pevně neutahujte.
- Nastavte polohu vedení spojky, kabelového svazku a regulátoru napětí. Našroubujte šrouby 5 a utáhněte je.

Předepsaná hodnota

Ostatní šrouby na podvozku	M6	10 Nm
----------------------------	----	-------

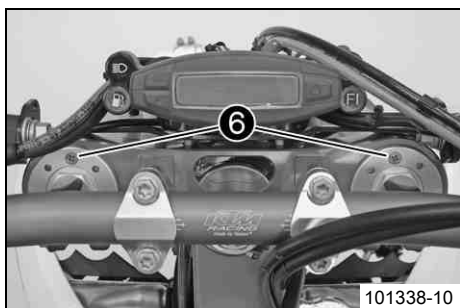

101338-10

- Srovnejte polohu vidlic.

i Informace

Na horním konci vidlic jsou na stranách vyfrézované drážky. Druhá vyfrézovaná drážka (seshora) musí být v úrovni horní hrany horního můstku vidlice.

Odvzdušňovací šrouby 6 nastavte dopředu.

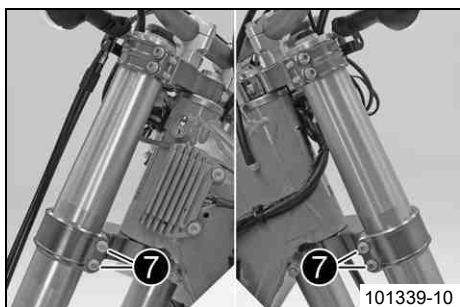

101339-10

- Utáhněte šrouby 7.

Předepsaná hodnota

Šroub u můstku vidlice spodní	M8	12 Nm
-------------------------------	----	-------

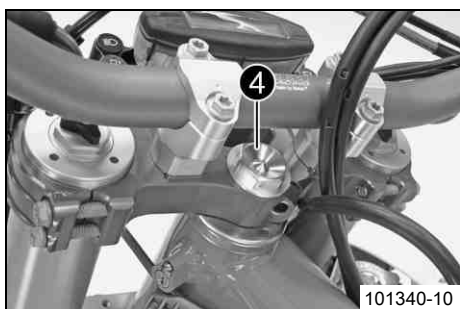

101340-10

- Utáhněte šroub 4.

Předepsaná hodnota

Šroub u hlavy rámu horní	M20x1,5	12 Nm
--------------------------	---------	-------

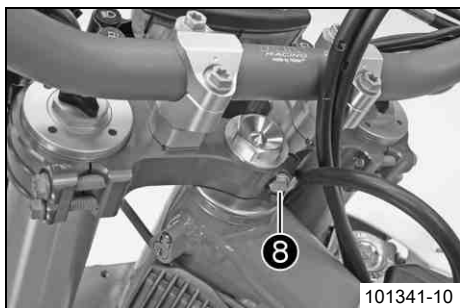

101341-10

- Našroubujte šroub 8 a pevně jej dotáhněte.

Předepsaná hodnota

Šroub u pouzdra vidlice horní	M8	17 Nm	Loctite® 243™
-------------------------------	----	-------	---------------

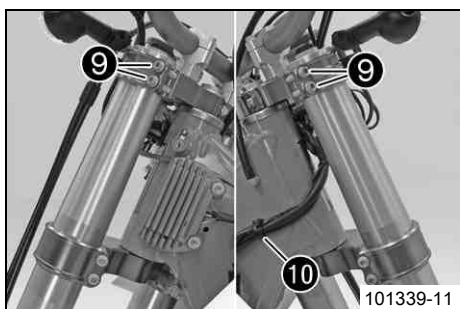

101339-11

- Utáhněte šrouby 9.

Předepsaná hodnota

Šroub u můstku vidlice horní	M8	17 Nm
------------------------------	----	-------

- Kabelový svazek zajistěte úchytem kabelu 10.

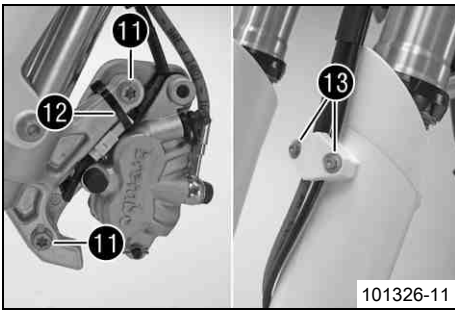

- Umístěte brzdovou čelist. Našroubujte šrouby 11 a utáhněte je.

Předepsaná hodnota

Šroub u brzdových čelistí přední	M8	25 Nm	Loctite® 243™
----------------------------------	----	-------	---------------

- Namontujte spojku kabelů 12.
- Umístěte brzdové vedení, kabelový svazek a svorku. Našroubujte šrouby 13 a utáhněte je.

Následná práce

- Namontujte přední blatník. (☞ str. 55)
- Namontujte polstrování řídítek.
- Namontujte masku světlometu se světlometem. (☞ str. 88)
- Zkontrolujte nastavení světlometu. (☞ str. 90)
- Vsaďte přední kolo. 🛠️ (☞ str. 79)
- Zkontrolujte volný chod a uložení kabeláže, bovdenů, vedení brzdy a spojky.
- Zkontrolujte vůli ložiska hlavy řízení. (☞ str. 53)
- Sejměte motocykl ze stojanu. (☞ str. 45)

11.15 Kontrola vůle ložiska hlavy řízení



Výstraha

Nebezpečí úrazu Nejistá jízda v důsledku nesprávné vůle ložiska hlavy rámu.

- Neodkladně nastavte vůli ložiska hlavy rámu. (Váš autorizovaný odborný servis KTM Vám rád pomůže.)



Informace

Budete-li jezdit delší dobu s vůlí v ložisku hlavy řízení, poškodí se ložisko a při delším používání uložení ložiska v rámu.

Přípravná práce

- Zdvihněte motocykl na stojan. (☞ str. 45)

Hlavní práce

- Řídítka nastavte rovně. Pohybujte vidlicemi ve směru jízdy sem a tam.

V ložisku hlavy řízení nesmíte cítit žádnou vůli.

» Pokud cítíte vůli:

(EXC-F SIX DAYS)

- Nastavte vůli ložiska hlavy řízení. 🛠️ (☞ str. 54)

(EXC-F EU, EXC-F AUS, XCF-W)

- Nastavte vůli ložiska hlavy rámu. 🛠️ (☞ str. 54)

- Pohybujte řídítky v celém rozsahu řízení sem a tam.

Pohyb řídítek musí být možný bez jakéhokoliv odporu v celém rozsahu řízení. Nesmí být znatelné žádné klidové polohy.

» Pokud cítíte klidové polohy:

(EXC-F SIX DAYS)

- Nastavte vůli ložiska hlavy řízení. 🛠️ (☞ str. 54)

(EXC-F EU, EXC-F AUS, XCF-W)

- Nastavte vůli ložiska hlavy rámu. 🛠️ (☞ str. 54)

- Zkontrolujte ložisko hlavy řízení příp. ho vyměňte.

Následná práce

- Sejměte motocykl ze stojanu. (☞ str. 45)

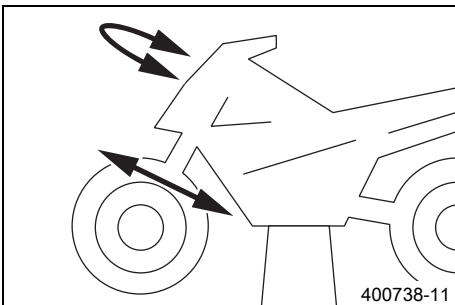

11.16 Nastavení vůle ložiska hlavy rámu ↘ (EXC-F EU, EXC-F AUS, XCF-W)

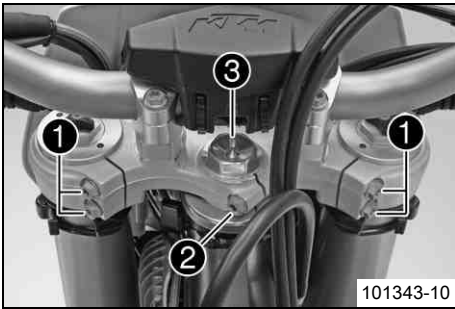

Přípravná práce

- Zdvihněte motocykl na stojan. (☛ str. 45)

Hlavní práce

- Povolte šrouby ❶ a ❷.
- Povolte šroub ❸ a znovu utáhněte.

Předepsaná hodnota

Šroub u hlavy rámu horní	M20x1,5	12 Nm
--------------------------	---------	-------

- Plastovým kladívkem poklepejte lehce na horní můstky vidlice, aby nedošlo k předpětí.

- Utáhněte šrouby ❶.

Předepsaná hodnota

Šroub u můstku vidlice horní	M8	20 Nm
------------------------------	----	-------

- Utáhněte šroub ❷.

Předepsaná hodnota

Šroub u pouzdra vidlice horní	M8	20 Nm
-------------------------------	----	-------

Následná práce

- Zkontrolujte vůli ložiska hlavy řízení. (☛ str. 53)
- Sejměte motocykl ze stojanu. (☛ str. 45)

11.17 Nastavení vůle ložiska hlavy řízení ↘ (EXC-F SIX DAYS)

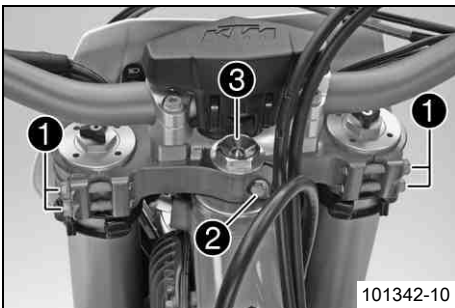

Přípravná práce

- Zdvihněte motocykl na stojan. (☛ str. 45)

Hlavní práce

- Povolte šrouby ❶. Vyšroubujte šroub ❷.
- Povolte šroub ❸ a znovu jej pevně utáhněte.

Předepsaná hodnota

Šroub u hlavy rámu horní	M20x1,5	12 Nm
--------------------------	---------	-------

- Plastovým kladívkem poklepejte lehce na horní můstky vidlice, aby nedošlo k předpětí.

- Utáhněte šrouby ❶.

Předepsaná hodnota

Šroub u můstku vidlice horní	M8	17 Nm
------------------------------	----	-------

- Našroubujte šroub ❷ a pevně jej dotáhněte.

Předepsaná hodnota

Šroub u pouzdra vidlice horní	M8	17 Nm	Loctite® 243™
-------------------------------	----	-------	---------------

Následná práce

- Zkontrolujte vůli ložiska hlavy řízení. (☛ str. 53)
- Sejměte motocykl ze stojanu. (☛ str. 45)

11.18 Mazání ložiska hlavy řízení ↘

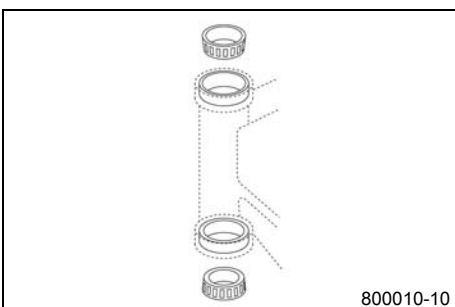

(EXC-F SIX DAYS)

- Demontujte spodní můstek vidlice. ↘ (☛ str. 49)
- Namontujte spodní můstek vidlice. ↘ (☛ str. 51)

(EXC-F EU, EXC-F AUS, XCF-W)

- Demontujte spodní můstek vidlice. ↘ (☛ str. 48)
- Namontujte spodní můstek vidlice. ↘ (☛ str. 50)

11.19 Demontáž předního blatníku

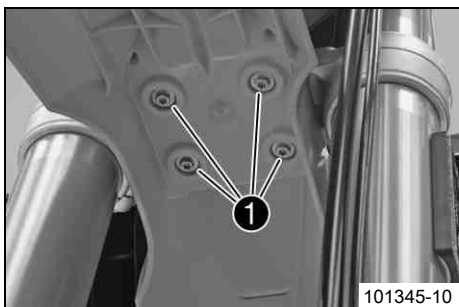

101345-10

- Vyšroubujte šrouby ❶. Sejměte přední blatník.
- Dejte pozor, aby distanční pouzdra zůstaly na svém místě.

11.20 Montáž předního blatníku

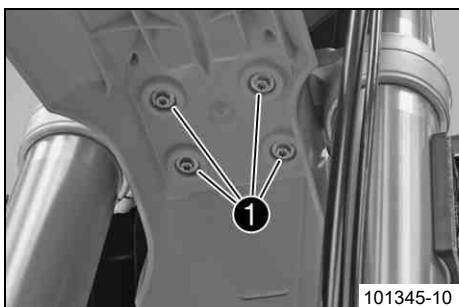

101345-10

- Zajistěte, aby v blatníku byly namontovány distanční kroužky.
- Blatník umístěte vpředu. Našroubujte šrouby ❶ a utáhněte je.

Předepsaná hodnota

Ostatní šrouby na podvozku	M6	10 Nm
----------------------------	----	-------

i Informace

Dávejte pozor, abyste neporušili úchytné nosy desky se startovním číslem resp. masku světlometu.

11.21 Demontáž pružné vzpěry

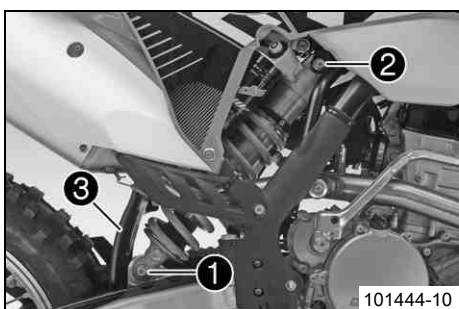

101444-10

Přípravná práce

- Zdvihněte motocykl na stojan. (☛ str. 45)

Hlavní práce

- Vyšroubujte šroub ❶ a pomocí vahadla snižte zadní kolo natolik, aby se jím dalo ještě točit. Zafixujte zadní kolo v této poloze.
- Vyšroubujte šroub ❷, stiskněte ke straně ochranu proti postříkání ❸ a vyjměte pružnou vzpěru.

11.22 Montáž pružné vzpěry

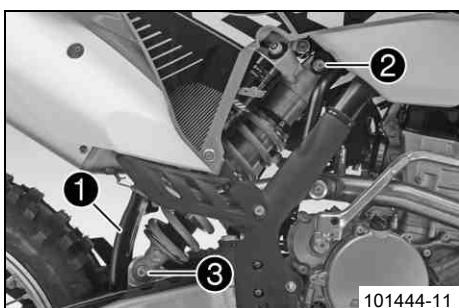

101444-11

Hlavní práce

- Stiskněte ke straně ochranu proti postříkání ❶ a srovnejte polohu pružné vzpěry. Našroubujte šroub ❷ a utáhněte jej.

Předepsaná hodnota

Šroub u pružné vzpěry nahoře	M12	80 Nm	Loctite® 2701
------------------------------	-----	-------	---------------

- Našroubujte šroub ❸ a utáhněte jej.

Předepsaná hodnota

Šroub u pružné vzpěry dole	M12	80 Nm	Loctite® 2701
----------------------------	-----	-------	---------------

i Informace

Naklápěcí ložisko pro pružnou vzpěru na výkyvném rameni je pokryto teflonem. Nesmí se mazat ani mazivem ani jinými lubrikačními prostředky. Lubrikační prostředky rozpouštějí teflonovou vrstvu, tím se drasticky snižuje životnost.

Následná práce

- Sejměte motocykl ze stojanu. (☛ str. 45)

11.23 Demontáž sedačky

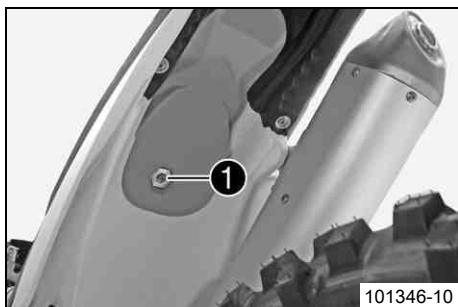

- Sejměte šroub ❶.
- Sedačku vzadu nazdvihněte, zatáhněte dozadu a potom vyjměte směrem nahoru.

11.24 Montáž sedačky



- Sedačku zavěste vpředu na pouzdro s věncem palivové nádrže, vzadu skloňte a současně posuňte směrem dopředu.
- Přesvědčte se, zda je sedačka správně zaklapnutá.
- Našroubujte šrouby upevnění sedačky a pevně utáhněte.

Předepsaná hodnota

Ostatní šrouby na podvozku	M6	10 Nm
----------------------------	----	-------

11.25 Demontáž krytu schránky vzduchového filtru

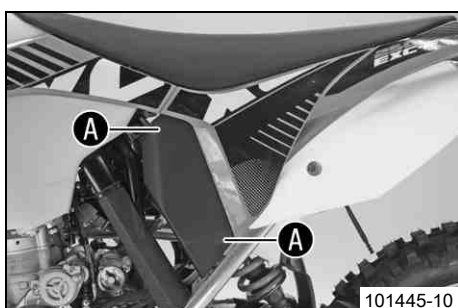

- Kryt schránky vzduchového filtru v oblasti ❶ vytáhněte do strany a vyjměte směrem dopředu.

11.26 Montáž krytu schránky vzduchového filtru

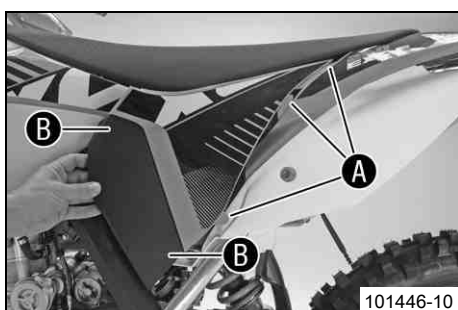

- Kryt schránky vzduchového filtru zavěste v zadní části ❶ a v přední části ❷ zasuňte západku.

11.27 Demontáž vzduchového filtru

Upozornění

Poškození motoru Nefiltrovaný nasávaný vzduch působí negativně na životnost motoru.

- Vozidlo nikdy neprovozujte bez vzduchového filtru, protože by se do motoru dostal prach a nečistota, což by zvýšilo opotřebení motoru.



Výstraha

Ohrožení životního prostředí Problematické látky způsobují škody na životním prostředí.

- Oleje, maziva, filtry, paliva, čisticí prostředky, brzdovou kapalinu atd. likvidujte náležitě dle platných předpisů.

Přípravná práce

- Demontujte kryt schránky vzduchového filtru. (☛ str. 56)



Hlavní práce

- Vyvěste přidržovací třmen vzduchového filtru ❶ dolů a natočte jej do strany. Vyměňte vzduchový filtr i s držákem.
- Sejměte vzduchový filtr z držáku.

11.28 Montáž vzduchového filtru ↩

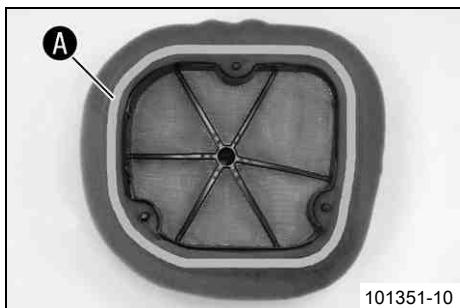

Hlavní práce

- Namontujte čistý vzduchový filtr na držák vzduchového filtru.
- Namažte vzduchový filtr v oblasti ❶.

Mazivo s dlouhodobým účinkem (☛ str. 117)



- Nasadte oba díly současně, upravte polohu a zajistěte přidržovacím třmenem vzduchového filtru ❶.

❶ Informace

Když není vzduchový filtr správně namontovaný, může prach a nečistoty vniknout do motoru a zapříčinit poškození.

Následná práce

- Namontujte kryt schránky vzduchového filtru. (☛ str. 56)

11.29 Vyčištění vzduchového filtru a skříně vzduchového filtru ↩

⚠ Výstraha

Ohrožení životního prostředí Problematické látky způsobují škody na životním prostředí.

- Oleje, maziva, filtry, paliva, čisticí prostředky, brzdovou kapalinu atd. likvidujte náležitě dle platných předpisů.

❶ Informace

Vzduchový filtr nečistěte palivem nebo petrolejem, protože tyto prostředky nepříznivě působí na pěnovou hmotu.

Přípravná práce

- Demontujte kryt schránky vzduchového filtru. (☛ str. 56)
- Demontujte vzduchový filtr. ↩ (☛ str. 56)

Hlavní práce

- Vzduchový filtr důkladně vyperte v čisticím roztoku a nechte dobře proschnout.

Čisticí prostředek vzduchového filtru (☛ str. 117)

❶ Informace

Vzduchový filtr pouze vymačkejte, v žádném případě neždímejte.

- Suchý vzduchový filtr naolejujte kvalitním olejem na filtry.

Olej pro pěnový vzduchový filtr (☛ str. 118)

- Vyčištění schránky na vzduchový filtr.

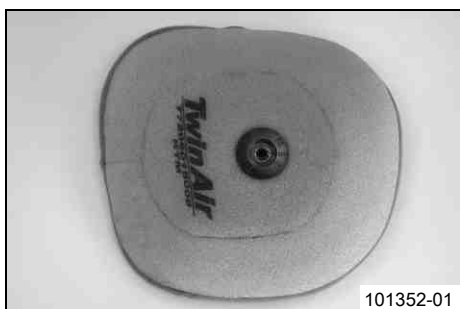

- Zkontrolujte pevné utažení sacího hrdla a zda není poškozené.

Následná práce

- Namontujte vzduchový filtr. (☞ str. 57)
- Namontujte kryt schránky vzduchového filtru. (☞ str. 56)

11.30 Utěsnění schránky na vzduchový filtr ☞

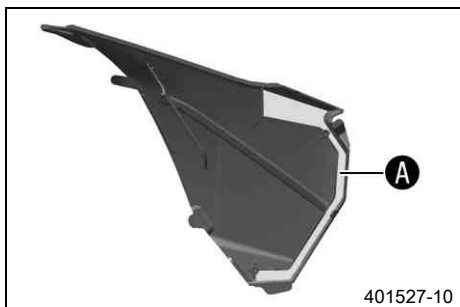

- Utěsněte schránku vzduchového filtru v označené oblasti **A**.

11.31 Demontáž tlumicí koncovky výfuku



Výstraha

Nebezpečí popálení Výfukový systém je při provozu vozidla velice horký.

- Nechte výfukový systém vychladnout. Nedotýkejte se horkých součástí.

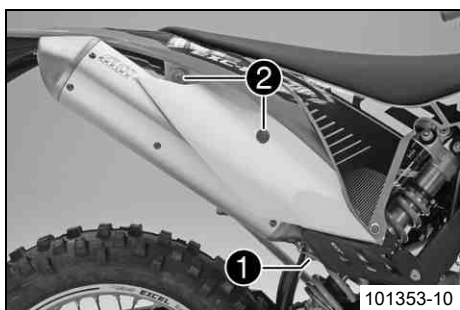

- Vyvěste pružinu **1**.
- Vyšroubujte šrouby **2** a sejměte tlumicí koncovku výfuku.

11.32 Montáž tlumicí koncovky výfuku

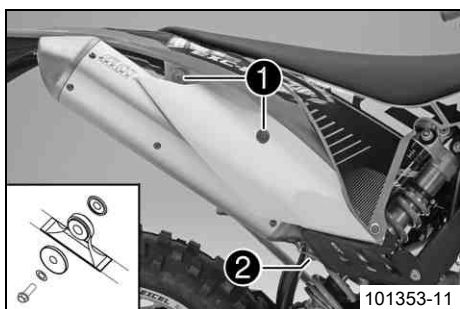

- Namontujte tlumicí koncovku výfuku. Našroubujte šrouby **1** a utáhněte je.

Předepsaná hodnota

Ostatní šrouby na podvozku	M6	10 Nm
----------------------------	----	-------

- Zavěste pružinu **2**.

11.33 Výměna výplně v tlumicí koncovce výfuku ☞



Výstraha

Nebezpečí popálení Výfukový systém je při provozu vozidla velice horký.

- Nechte výfukový systém vychladnout. Nedotýkejte se horkých součástí.



Informace

Časem se vlákna izolační látky rozpustí, tlumič výfuku "vyhoří".

Mimo zvýšenou hladinu hluku se tím změní i charakteristika výkonu.

Přípravná práce

- Demontujte tlumicí koncovku výfuku. (☞ str. 58)

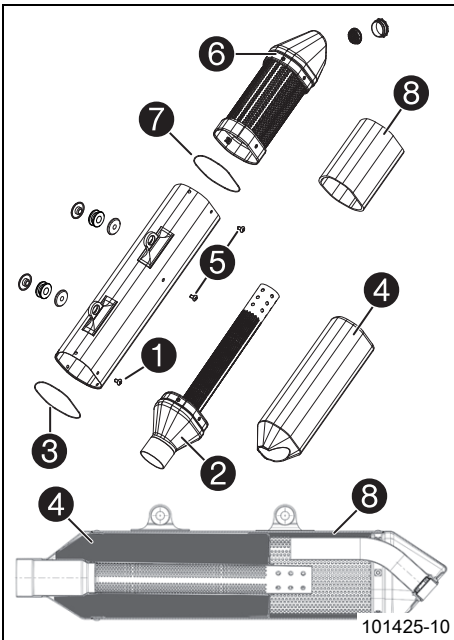

Hlavní práce (všechny modely EXC-F)

- Vyšroubujte šrouby ❶ přípojovací čepičky ❷.
- Vyměňte přípojovací čepičku s děrovanou trubkou, O-kroužek ❸ a výplň ze skelných vláken ❹.
- Vyšroubujte šrouby ❺, sejměte koncovou čepičku ❻ s O-kroužkem ❼ a tlumicí výztuží ❽.
- Součásti, které se mají znovu namontovat vyčistěte a zkontrolujte, zda nejsou poškozené.
- Na koncovou čepičku namontujte O-kroužek.
- Na koncovou čepičku namontujte novou tlumicí výztuž a zajistěte ji lepicí páskou.
- Nasadte koncovou čepičku. Našroubujte šrouby a utáhněte je.
- Na přípojovací čepičku namontujte O-kroužek.
- Novou výplň ze skelných vláken nasuňte přes děrovanou trubku.
- Přípojovací čepičku včetně výplně ze skelných vláken namontujte do tlumicí koncovky výfuku.

i Informace

Výplň ze skelných vláken nasuňte tupým nástrojem tlumicí koncovky výfuku.

- Našroubujte šrouby a utáhněte je.

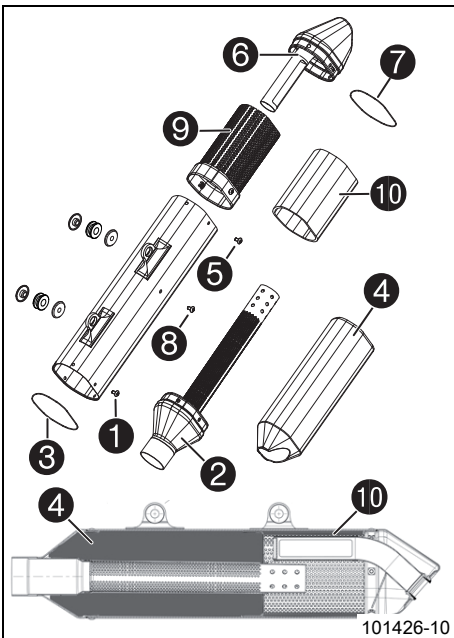

(XCF-W)

- Vyšroubujte šrouby ❶ přípojovací čepičky ❷.
- Vyměňte přípojovací čepičku s děrovanou trubkou, O-kroužek ❸ a výplň ze skelných vláken ❹.
- Vyšroubujte šrouby ❺ a sejměte koncovou čepičku ❻ s O-kroužkem ❼.
- Vyšroubujte šroub ❽ a vyměňte nástavec ❾ s tlumicí výztuží ❿.
- Součásti, které se mají znovu namontovat vyčistěte a zkontrolujte, zda nejsou poškozené.
- Namontujte novou tlumicí výztuž na nástavec a zajistěte lepicí páskou.
- Nástavec s tlumicí výztuží nasuňte do tlumicí koncovky výfuku a zajistěte šroubem.
- Na přípojovací čepičku namontujte O-kroužek.
- Novou výplň ze skelných vláken nasuňte přes děrovanou trubku.
- Přípojovací čepičku včetně výplně ze skelných vláken namontujte do tlumicí koncovky výfuku.

i Informace

Výplň ze skelných vláken nasuňte tupým nástrojem tlumicí koncovky výfuku.

- Našroubujte šrouby a utáhněte je.
- Na koncovou čepičku namontujte O-kroužek.
- Nasadte koncovou čepičku. Našroubujte šrouby a utáhněte je.

Následná práce

- Nasadte tlumicí koncovku výfuku. (☛ str. 58)

11.34 Demontáž palivové nádrže



Nebezpečí

Nebezpečí požáru Palivo je snadno vznětlivé.

- Nedoplňujte palivo do vozidla v blízkosti otevřeného ohně resp. hořících cigaret a vždy vypněte motor. Dbejte na to, aby se palivo nerozlilo, zejména na horké součásti vozidla. Rozlité palivo ihned utřete.
- Palivo, které je v nádrži se při zahřátí rozpíná a při přeplnění může vytékat. Dodržujte údaje pro doplňování paliva.



Výstraha

Nebezpečí otravy Palivo je jedovaté a zdraví škodlivé.

- Dbejte na to, aby palivo nepřišlo do styku s kůží, očima nebo oděvem. Nenadýchejte se palivových výparů. Při zasažení očí ihned vypláchněte vodou a vyhledejte lékaře. Zasažená místa na pokožce ihned očistěte vodou a mýdlem. Pokud došlo k polknutí paliva, ihned vyhledejte lékaře. Oděv potřísněný palivem si vyměňte. Palivo náležitě skladujte ve vhodném kanystru a uchovávejte z dosahu dětí.

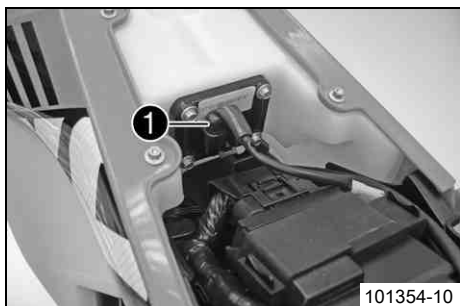

Přípravná práce

- Sejměte sedačku. (☛ str. 56)

Hlavní práce

- Odpojte elektrické konektory ❶ z palivového čerpadla.
- Sejměte hadici odvětrání palivové nádrže.

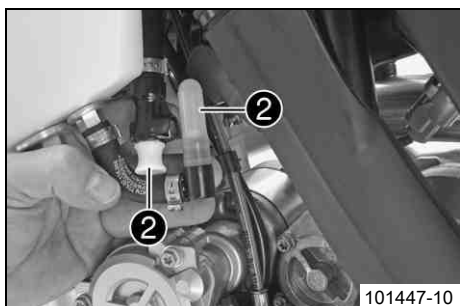

- Stlačeným vzduchem důkladně vyčistěte spojky palivového vedení.



Informace

Do palivového vedení se nesmí dostat žádná nečistota. Nečistota by ucpala vstřikovací ventil!

- Odpojte spojky palivového vedení.
- Namontujte sadu mycích čepiček ❷.

Sada mycích čepiček (81212016000)

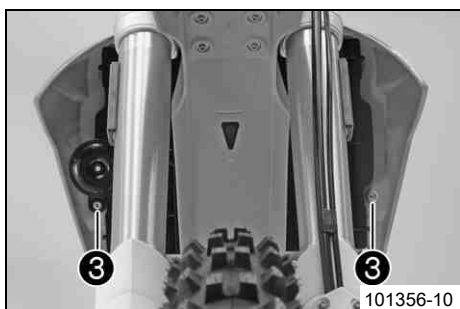

- Vyšroubujte šrouby ❸ s nákrůžkem a vyjměte houkačku.

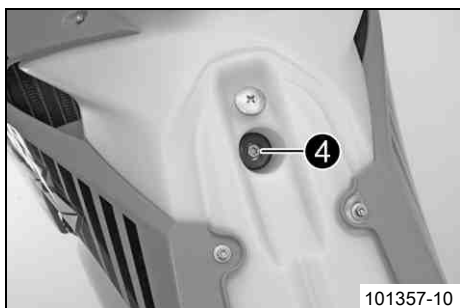

- Vyšroubujte šroub ❹ s gumovou objímkou.



- Vysuňte oba boční spojle od držáku chladiče a vyjměte palivovou nádrž směrem nahoru.

11.35 Montáž palivové nádrže

**Nebezpečí****Nebezpečí požáru** Palivo je snadno vznětlivé.

- Nedoplňujte palivo do vozidla v blízkosti otevřeného ohně resp. hořících cigaret a vždy vypněte motor. Dbejte na to, aby se palivo nerozlilo, zejména na horké součásti vozidla. Rozlité palivo ihned utřete.
- Palivo, které je v nádrži se při zahřátí rozpíná a při přeplnění může vytékat. Dodržujte údaje pro doplňování paliva.

**Výstraha****Nebezpečí otravy** Palivo je jedovaté a zdraví škodlivé.

- Dbejte na to, aby palivo nepřišlo do styku s kůží, očima nebo oděvem. Nenadýchejte se palivových výparů. Při zasažení očí ihned vypláchněte vodou a vyhledejte lékaře. Zasažená místa na pokožce ihned očistěte vodou a mýdlem. Pokud došlo k polknutí paliva, ihned vyhledejte lékaře. Oděv potřísněný palivem si vyměňte.

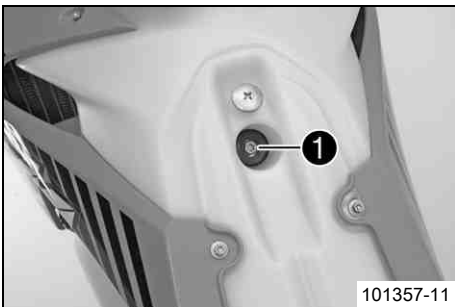
**Hlavní práce**

- Zkontrolujte uložení plynového bovdeny. (☛ str. 67)
- Srovnejte polohu palivové nádrže a oba spoilery zavěste po stranách upevnění chladiče.
- Ujistěte se, že žádné kabely resp. bovdeny nejsou přiskřípnuté nebo poškozené.
- Nasaďte hadičku pro odvětrávání palivové nádrže.
- Našroubujte a utáhněte šroub 1 s gumovou objímkou.

Předepsaná hodnota

Ostatní šrouby na podvozku	M6	10 Nm
----------------------------	----	-------

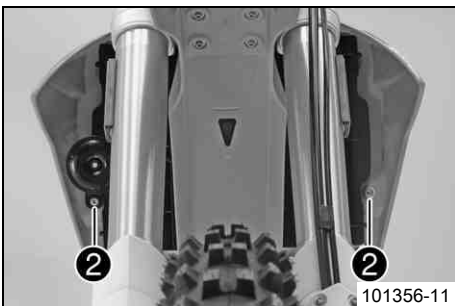

- Srovnejte polohu houkačky, našroubujte šrouby 2 s nákrůžky a pevně je utáhněte.

Předepsaná hodnota

Ostatní šrouby na podvozku	M6	10 Nm
----------------------------	----	-------

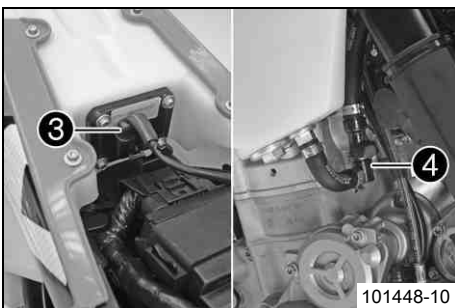

- Připojte elektrický konektor 3.
- Stlačeným vzduchem důkladně vyčistěte spojky palivového vedení.

**Informace**

Do palivového vedení se nesmí dostat žádná nečistota. Nečistota by ucplala vstřikovací ventil!

- Sejměte sadu mycích čepiček. Namažte O-kroužek a spojte konektory 4 palivového vedení.

**Informace**

Kabel a palivové vedení ved'te v bezpečné vzdálenosti od výfukového zařízení.

Následná práce

- Namontujte sedačku. (☛ str. 56)

11.36 Kontrola znečištění řetězu

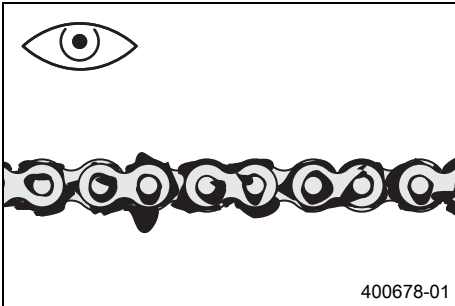

- Zkontrolujte hrubé nečistoty na řetězu.
 - » Pokud je řetěz silně znečištěný:
 - Vyčistěte řetěz. (☛ str. 62)

11.37 Čištění řetězu

- ! Výstraha**
Nebezpečí úrazu Maziva na pneumatikách snižují jejich přilnavost.
- Odstraňte maziva vhodným čistícím prostředkem.

- ! Výstraha**
Nebezpečí úrazu Snižovaný brzdny účinek v důsledku přítomnosti oleje nebo maziva na brzdnych kotoučích.
- Brzdny kotouče udržte bezpodmínečně bez oleje a maziva, v případě potřeby ošetřete čističem brzd.

- ☀ Výstraha**
Ohrožení životního prostředí Problematické látky způsobují škody na životním prostředí.
- Oleje, maziva, filtry, paliva, čistící prostředky, brzdovou kapalinu atd. likvidujte náležitě dle platných předpisů.

- i Informace**
 Životnost řetězu závisí z velké části na péči, kterou mu věnujete.

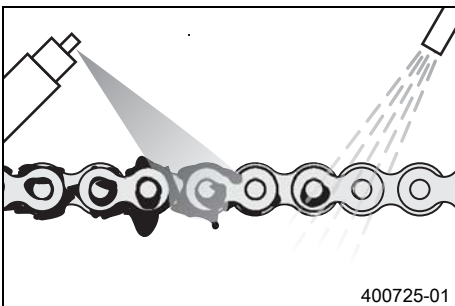

- Řetěz pravidelně čistěte a potom ošetřete sprejem na řetěz.

Prostředek na čištění řetězu (☛ str. 118)

Sprej na řetězy pro offroad (☛ str. 118)

11.38 Kontrola napnutí řetězu

- ! Výstraha**
Nebezpečí úrazu Nebezpečí v důsledku špatného napnutí řetězu.
- Pokud je řetěz napnutý příliš silně, poškozují se součásti sekundárního přenosu síly (řetěz, pastorek, řetězové kolo, ložisko v převodovce a v zadním kole). Mimo předčasné opotřebení se může v extrémním případě řetěz přetrhnout nebo se může zlomit hnací hřídel převodovky. Pokud je naproti tomu řetěz příliš volný, může spadnout z pastorku, resp. z řetězového kola a zablokovat zadní kolo nebo poškodit motor. Dbejte na správné napnutí řetězu, případně seřídte.

Přípravná práce

- Zdvihněte motocykl na stojan. (☛ str. 45)

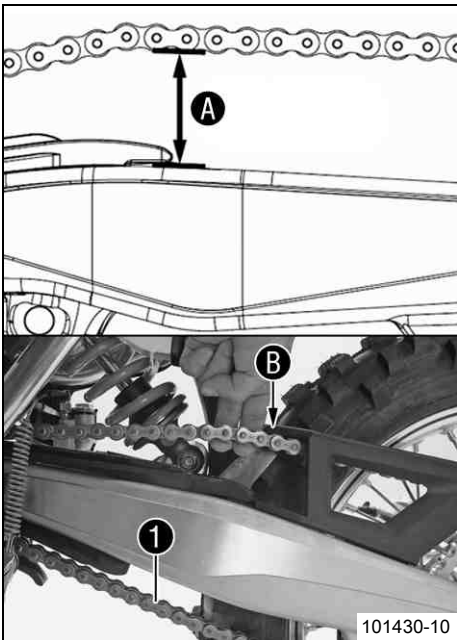

Hlavní práce

- Na konci přesmykače přitiskněte řetěz nahoru a zjistěte jeho napnutí **A**.

i Informace

Spodní část řetězu **1** musí být přitom napnutá. Při namontovaném krytu řetězu musí být možné vytáhnout řetěz nahoru až k zarážce na krytu řetězu **B**. Řetězy se neopotřebovávají vždy stejnoměrně, proto opakujte toto měření na různých místech řetězu.

Napnutí řetězu	55... 58 mm
----------------	-------------

- » Pokud napnutí řetězu nesouhlasí s předepsanou hodnotou:
 - Nastavte napnutí řetězu. (☛ str. 63)

Následná práce

- Sejměte motocykl ze stojanu. (☛ str. 45)

11.39 Nastavení napnutí řetězu

! Výstraha

Nebezpečí úrazu Nebezpečí v důsledku špatného napnutí řetězu.

- Pokud je řetěz napnutý příliš silně, poškozují se součásti sekundárního přenosu síly (řetěz, pastorek, řetězové kolo, ložisko v převodovce a v zadním kole). Mimo předčasné opotřebení se může v extrémním případě řetěz přetrhnout nebo se může zlomit hnací hřídel převodovky. Pokud je naproti tomu řetěz příliš volný, může spadnout z pastorku, resp. z řetězového kola a zablokovat zadní kolo nebo poškodit motor. Dbejte na správné napnutí řetězu, případně seřídte.

Přípravná práce

- Zdvihněte motocykl na stojan. (☛ str. 45)
- Zkontrolujte napnutí řetězu. (☛ str. 62)

Hlavní práce

- Povolte matici **1**.
- Povolte matice **2**.
- Nastavte napnutí řetězu otáčením regulačních šroubů **3** doleva a doprava.

Předepsaná hodnota

Napnutí řetězu	55... 58 mm
----------------	-------------

Natočte regulační šrouby **3** doleva a doprava tak, aby značky na levém a pravém napínáku řetězu byly ve stejné pozici k referenčním značkám **A**. Tím je zadní kolo správně vyrovnáno.

- Utáhněte matice **2**.
- Zajistěte, aby napínáky řetězu **4** přiléhaly k regulačnímu šroubu **3**.
- Utáhněte matici **1**.

Předepsaná hodnota

Matka u zadního výsuvného čepu kola	M20x1,5	80 Nm
-------------------------------------	---------	-------

i Informace

Díky velkému rozsahu možného nastavení napínáku řetězu (32 mm) lze jezdit na různé sekundární převody při stejné délce řetězu. Napínáky řetězu **4** lze otočit o 180°.

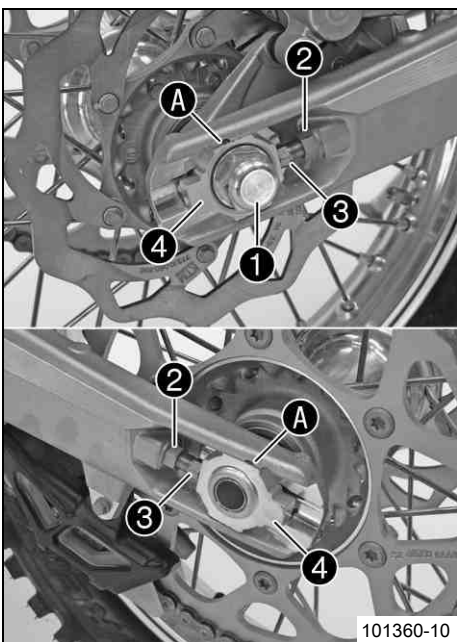

Následná práce

- Sejměte motocykl ze stojanu. (☛ str. 45)

11.40 Kontrola řetězu, řetězového kola, řetězového pastorku a vedení řetězu

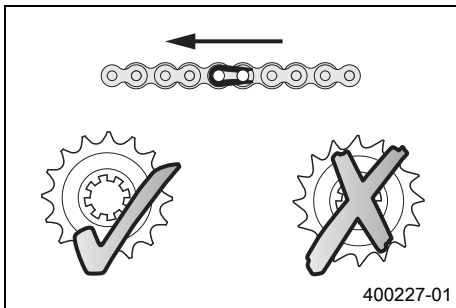

400227-01

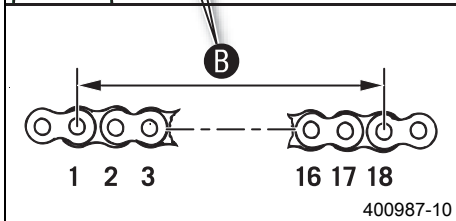
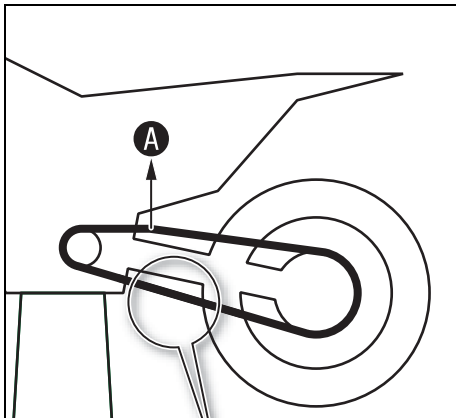

400987-10



401343-01

Přípravná práce

- Zdvihněte motocykl na stojan. (☛ str. 45)

Hlavní práce

- Zařadte převodovku na neutrál.
- Zkontrolujte opotřebení řetězového kola a pastorku.
 - » Pokud je řetězové kolo resp. pastorek obroušený:
 - Vyměňte řetězové kolo resp. pastorek. ☛

i Informace

Pastorek, řetězové kolo a řetěz byste měli vždy vyměňovat současně.

- V horní části řetězu zatáhněte uvedenou hmotností **A**.

Předepsaná hodnota

Závaží pro měření opotřebení řetězu	10... 15 kg
-------------------------------------	-------------

- Změřte vzdálenost **B** u 18 kladek na dolní části řetězu.

i Informace

Řetězy se neopotřebovávají vždy stejnoměrně, proto opakujte toto měření na různých místech řetězu.

Maximální vzdálenost B na nejdelším místě řetězu	272 mm
---	--------

- » Pokud je vzdálenost **B** větší než zadaný rozměr:

- Vyměňte řetěz. ☛

i Informace

Pokud nasazujete nový řetěz, měli byste vyměnit současně i řetězové kolo a pastorek. Nové řetězy se na starém, obroušeném řetězovém kole resp. pastorku opotřebovávají rychleji.

- Zkontrolujte opotřebení protiskluzového krytu řetězu.

- » Pokud se spodní hrana nýtu řetězu nachází ve výši protiskluzového krytu řetězu nebo pod ním:
 - Vyměňte protiskluzový kryt řetězu. ☛

- Zkontrolujte pevné utažení protiskluzového krytu řetězu.

- » Pokud je protiskluzový kryt řetězu uvolněný:
 - Pevně protiskluzový kryt řetězu utáhněte.

Předepsaná hodnota

Šroub protiskluzového krytu řetězu	M6	6 Nm	Loctite® 243™
------------------------------------	----	------	---------------

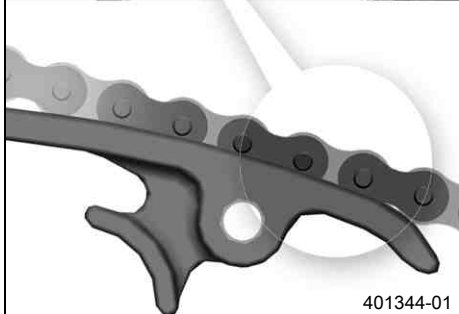

401344-01

- Zkontrolujte opotřebení kluznice řetězu.
 - » Pokud se spodní hrana nýtu řetězu nachází ve výši kluznice řetězu nebo pod ní:
 - Vyměňte kluznici řetězu. 🛠️
- Zkontrolujte pevné utažení kluznice řetězu.
 - » Pokud je kluznice řetězu uvolněná:
 - Pevně kluznici řetězu utáhněte.

Předepsaná hodnota

Šroub kluznice řetězu	M8	15 Nm
-----------------------	----	-------

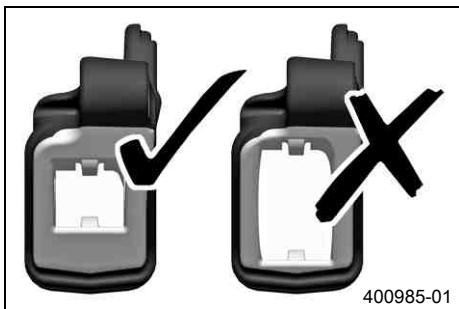

400985-01

- Zkontrolujte opotřebení vedení řetězu.



Informace

Opotřebení se pozná na přední straně vedení řetězu.

- » Pokud je opotřebovaná světlá část vedení řetězu:
 - Vyměňte vedení řetězu. 🛠️

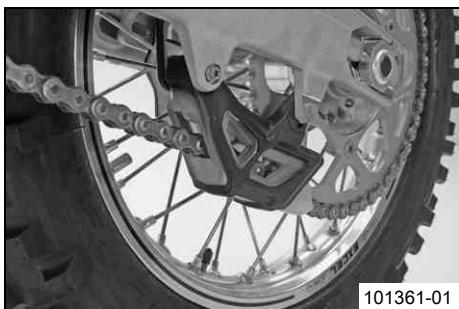

101361-01

- Zkontrolujte pevné utažení vedení řetězu.
 - » Pokud je vedení řetězu uvolněné:
 - Pevně vedení řetězu utáhněte.

Předepsaná hodnota

Ostatní šrouby na podvozku	M6	10 Nm
Ostatní matky na podvozku	M6	10 Nm

Následná práce

- Sejměte motocykl ze stojanu. (👉 str. 45)

11.41 Nastavení vedení řetězu ↘

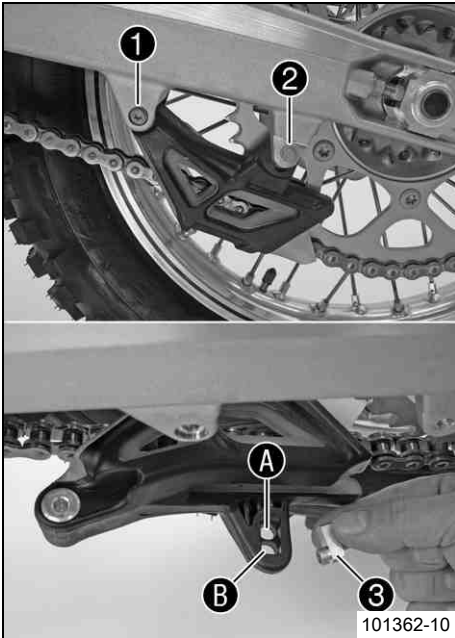

- Vyšroubujte matici šroubu ❶.
- Sejměte šrouby ❶ a ❷. Sundejte vedení řetězu.

Podmínka

Počet zubů: ≤ 44 zubů

- Zasuňte matku ❸ do otvoru ❹. Srovnejte polohu vedení řetězu.
- Našroubujte a utáhněte šroub ❶ a ❷.

Předepsaná hodnota

Ostatní šrouby na podvozku	M6	10 Nm
----------------------------	----	-------

- Na šroub ❶ našroubujte matici a pevně ji utáhněte.

Předepsaná hodnota

Ostatní matky na podvozku	M6	10 Nm
---------------------------	----	-------

Podmínka

Počet zubů: ≥ 45 zubů

- Zasuňte matku ❸ do otvoru ❺. Srovnejte polohu vedení řetězu.
- Našroubujte a utáhněte šroub ❶ a ❷.

Předepsaná hodnota

Ostatní šrouby na podvozku	M6	10 Nm
----------------------------	----	-------

- Na šroub ❶ našroubujte matici a pevně ji utáhněte.

Předepsaná hodnota

Ostatní matky na podvozku	M6	10 Nm
---------------------------	----	-------

11.42 Kontrola rámu ↘

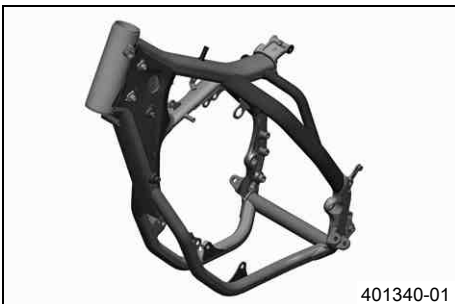

- Zkontrolujte rám, zda není zdeformovaný nebo popraskaný.
 - » Pokud je rám z důvodů působení mechanických sil popraskaný nebo zdeformovaný:
 - Vyměňte rám. ↘

i Informace

Rám, který byl z důvodů působení mechanických sil popraskaný nebo zdeformovaný, se musí vždy vyměnit. Opravu rámu firma KTM nepovoluje.

11.43 Kontrola kyvného ramena ↘



- Zkontrolujte kyvné rameno, zda není poškozené, popraskané nebo zdeformované.
 - » Pokud je kyvné rameno poškozené, popraskané nebo zdeformované:
 - Vyměňte kyvné rameno. ↘

i Informace

Poškozené kyvné rameno se musí vždy vyměnit. Opravu kyvného ramena firma KTM nepovoluje.

11.44 Kontrola uložení plynového bovdeny

Přípravná práce

- Sejměte sedačku. (☞ str. 56)
- Demontujte palivovou nádrž. ☞ (☞ str. 59)

Hlavní práce (XCF-W)

- Zkontrolujte uložení plynového bovdeny.

Oba plynové bovdeny musí být vedené vedle sebe na zadní straně řídítek, nad uložení palivové nádrže ke škrtkové klapce.

- » Pokud uložení plynového bovdeny neodpovídá danému postupu:
 - Upravte uložení plynového bovdeny.



101449-10

Následná práce

- Montáž palivové nádrže. ☞ (☞ str. 61)
- Namontujte sedačku. (☞ str. 56)

11.45 Kontrola gumové rukojeti

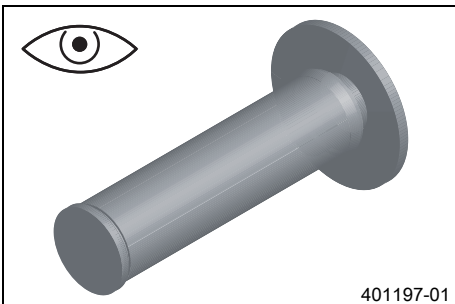

401197-01

- Zkontrolujte gumové rukojeti na řídítkách, zda nejsou poškozené, opotřebované nebo uvolněné.

- » Pokud je gumová rukojeť poškozená, opotřebovaná nebo uvolněná:
 - Gumovou rukojeť vyměňte a zajistěte.

Lepidlo pro gumovou rukojeť (00062030051) (☞ str. 117)

11.46 Dodatečné zajištění gumové rukojeti

Přípravná práce

- Zkontrolujte gumovou rukojeť. (☞ str. 67)

Hlavní práce

- Gumovou rukojeť zajistěte pojistným drátem na dvou místech.

Pojistný drát (54812016000)

Kleště na kroucení drátů (U6907854)

- ✓ Zkroucené konce drátů uložte směrem od dlaně a ohněte je ke gumové rukojeti.

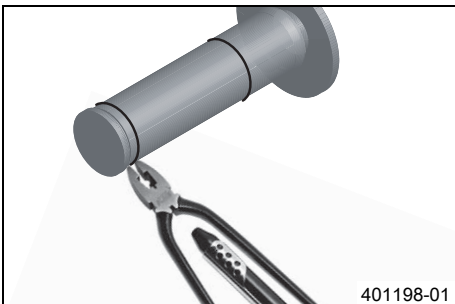

401198-01

11.47 Nastavení základní polohy páčky spojky

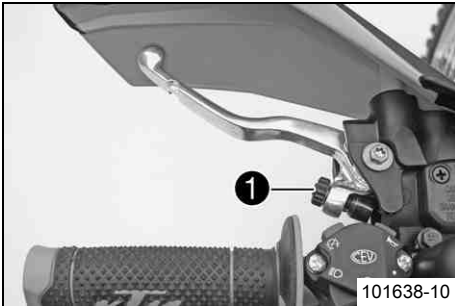

- Upravte základní polohu spojkové páčky pomocí regulačního šroubu ❶ na velikost ruky.

i Informace

Šroubováním regulačního šroubu ve směru hodinových ručiček se spojka oddálí od řídítek.
 Šroubováním regulačního šroubu proti směru hodinových ručiček se spojka přiblíží k řídítkům.
 Rozsah nastavení je omezený.
 Otáčejte nastavovacím šroubem pouze rukou bez použití síly.
 Neprovádějte nastavení během jízdy.

11.48 Kontrola/doplnění hladiny kapaliny hydraulické spojky

i Informace

Hladina spojkové kapaliny stoupá s narůstajícím opotřebením lamel spojky.

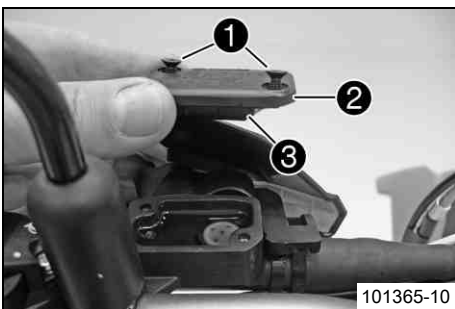

- Zásobník kapaliny pro hydraulickou spojku, umístěný na řídítkách, uveďte do vodorovné polohy.
- Vyšroubujte šrouby ❶.
- Sejměte víko ❷ s membránou ❸.
- Zkontrolujte hladinu kapaliny.

Hladina kapaliny pod horní hranou nádrže	4 mm
--	------

- » Pokud hladina kapaliny nesouhlasí s předepsanou hodnotou:
 - Upravte hladinu kapaliny v hydraulické spojce.

Brzdová kapalina DOT 4 / DOT 5.1 (☞ str. 115)

- Nasadte víčko s membránou. Našroubujte šrouby a utáhněte je.

i Informace

Rozlitou nebo přeteklou brzdovou kapalinu ihned smyjte vodou.

11.49 Výměna kapaliny hydraulické spojky

Výstraha

Ohrožení životního prostředí Problematické látky způsobují škody na životním prostředí.

- Oleje, maziva, filtry, paliva, čisticí prostředky, brzdovou kapalinu atd. likvidujte náležitě dle platných předpisů.

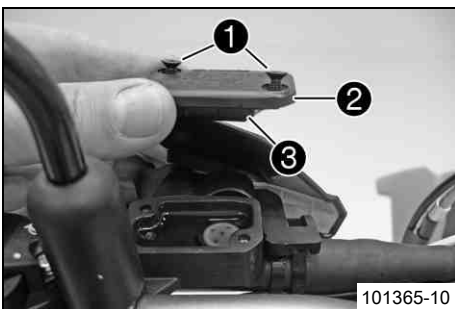

- Zásobník kapaliny pro hydraulickou spojku, umístěný na řídítkách, uveďte do vodorovné polohy.
- Vyšroubujte šrouby ❶.
- Sejměte víko ❷ s membránou ❸.

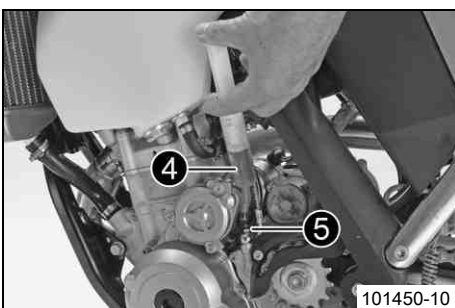

- Naplňte injekční stříkačku ❹ vhodnou kapalinou.

Injekční stříkačka pro odvzdušnění (50329050000)
Brzdová kapalina DOT 4 / DOT 5.1 (☞ str. 115)

- Z válce unašeče spojky vyšroubujte odvzdušňovací šroub ❺ a nasadte stříkačku ❹.

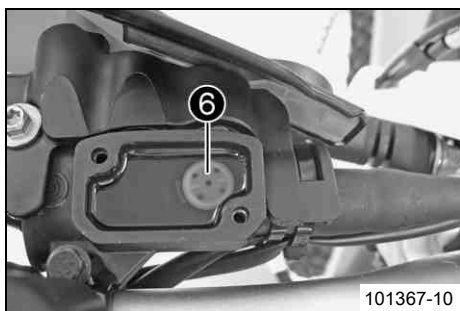

- Nyní vsťikujte kapalinu do systému tak dlouho, dokud bez bublin nedosáhne k otvorům ⑥ ovládacího válce.
- Průběžně odsávejte kapalinu ze zásobníku ovládacího válce, abyste předešli přetečení.
- Odstraňte stříkačku. Našroubujte a utáhněte odvzdušňovací šroub.
- Upravte hladinu kapaliny v hydraulické spoje.

Předepsaná hodnota

Hladina kapaliny pod horní hranou nádrže	4 mm
--	------

- Nasadte víčko s membránou. Našroubujte šrouby a utáhněte je.

11.50 Demontáž krytu motoru (EXC-F AUS, EXC-F SIX DAYS)



- Otočte rychlouzávěr ❶ proti směru hodinových ručiček, až se uvolní. Sejměte kryt motoru.

11.51 Montáž krytu motoru (EXC-F AUS, EXC-F SIX DAYS)

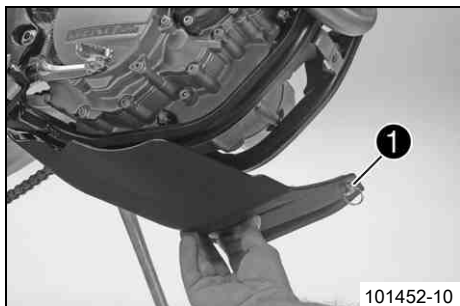

- Kryt motoru zavěste vzadu na rám a vpředu jej vychylte nahoru.
- Utáhněte rychlouzávěr ❶ po směru hodinových ručiček až na doraz.

12.1 Kontrola mrtvého chodu páčky ruční brzdy

- ⚠ Výstraha**
Nebezpečí úrazu Selhání brzdové soustavy.
- Pokud páčka ruční brzdy nevykonává zdvih naprázdno, vytvoří se v brzdové soustavě tlak na brzdu předního kola. Brzda předního kola může selhat v důsledku přehřátí. Nastavte mrtvý chod ruční brzdy dle předlohy.

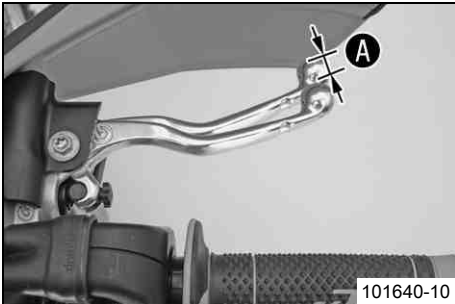
**(všechny modely EXC-F)**

- Páčku ruční brzdy stiskněte k řídítkům a zkontrolujte mrtvý chod **A**.

Mrtvý chod ruční brzdy	≥ 3 mm
------------------------	--------

- » Pokud mrtvý chod neodpovídá předepsané hodnotě:
 - Nastavte mrtvý chod páčky ruční brzdy. (☛ str. 70)

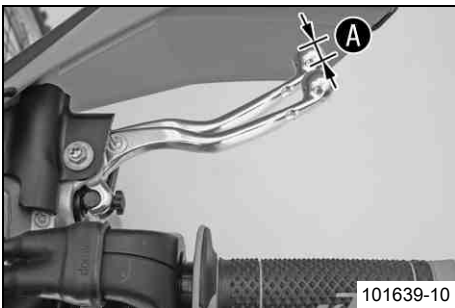
**(XCF-W)**

- Stiskněte páčku ruční brzdy dopředu a zkontrolujte mrtvý chod **A**.

Mrtvý chod ruční brzdy	≥ 3 mm
------------------------	--------

- » Pokud mrtvý chod neodpovídá předepsané hodnotě:
 - Nastavte základní polohu páčky ruční brzdy. (☛ str. 70)

12.2 Nastavení mrtvého chodu páčky ruční brzdy (všechny modely EXC-F)

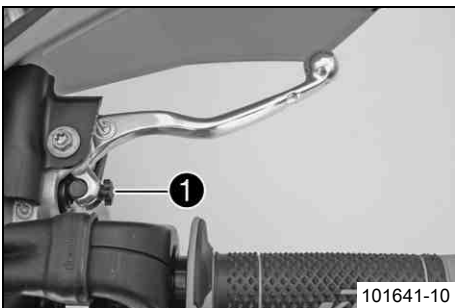

- Zkontrolujte mrtvý chod páčky ruční brzdy. (☛ str. 70)
- Mrtvý chod páčky ruční brzdy nastavte nastavovacím šroubem **1**.

i Informace

Pokud otáčíte nastavovacím šroubem ve směru hodinových ručiček, mrtvý chod se zmenšuje. Bod stlačení se vzdaluje od řídítek.
 Pokud otáčíte nastavovacím šroubem proti směru hodinových ručiček, mrtvý chod se zvětšuje. Bod stlačení se přibližuje k řídítkům.
 Rozsah nastavení je omezený.
 Otáčejte nastavovacím šroubem pouze rukou bez použití síly.
 Neprovádějte nastavení během jízdy.

12.3 Nastavení základní polohy páčky ruční brzdy (XCF-W)

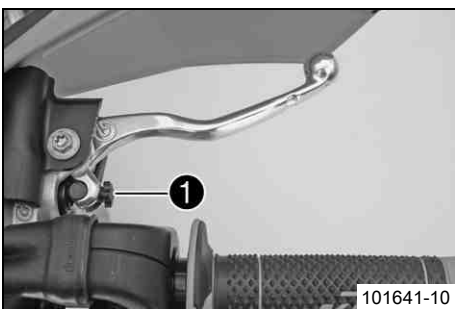

- Zkontrolujte mrtvý chod páčky ruční brzdy. (☛ str. 70)
- Upravte základní polohu páčky ruční brzdy pomocí nastavovacího šroubu **1** podle velikosti ruky.

i Informace

Šroubováním regulačního šroubu po směru hodinových ručiček se páčka ruční brzdy oddálí od řídítek.
 Šroubováním regulačního šroubu proti směru hodinových ručiček se páčka ruční brzdy přiblíží k řídítkům.
 Rozsah nastavení je omezený.
 Otáčejte nastavovacím šroubem pouze rukou bez použití síly.
 Neprovádějte nastavení během jízdy.

12.4 Kontrola brzdových kotoučů

⚠ Výstraha**Nebezpečí nehody** Snížený brzdový účinek v důsledku opotřebeného brzdového kotouče/ kotoučů.

- Neodkladně vyměňte brzdový kotouč (brzdové kotouče). (Váš autorizovaný odborný servis KTM Vám rád pomůže.)

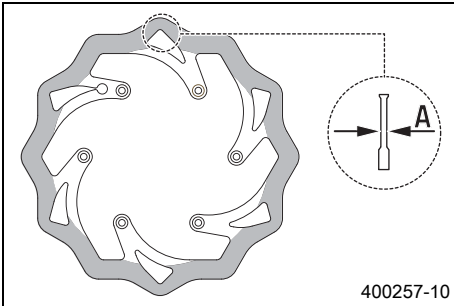

- Tloušťku brzdových kotoučů vpředu a vzadu zkontrolujte dle rozměru **A** na více místech brzdového kotouče.

i Informace

Opotřebením se snižuje tloušťka brzdového kotouče v oblasti dosedací plochy brzdových obložení.

Brzdové kotouče - mez opotřebení

vpředu	2,5 mm
vzadu	3,5 mm

- » Pokud je tloušťka brzdových kotoučů nižší než předepsaná hodnota.
 - Vyměňte brzdový kotouč.
- Zkontrolujte brzdové kotouče vpředu a vzadu, zda nejsou poškozené, popraskané nebo zdeformované.
 - » Pokud brzdový kotouč vykazuje poškození, popraskání nebo deformaci:
 - Vyměňte brzdový kotouč.

12.5 Kontrola hladiny brzdové kapaliny brzdy předního kola

⚠ Výstraha**Nebezpečí nehody** Selhání brzdové soustavy.

- Pokud hladina brzdové kapaliny klesne pod značku **MIN**, nasvědčuje to netěsnosti v brzdové soustavě resp. zcela opotřebenému brzdovému obložení. Zkontrolujte brzdovou soustavu, nepokračujte v jízdě. (Váš autorizovaný odborný servis KTM Vám rád pomůže.)

⚠ Výstraha**Nebezpečí úrazu** Snížený brzdový účinek v důsledku zastaralé brzdové kapaliny.

- Vyměňte brzdovou kapalinu přední a zadní brzdy podle servisního plánu. (Váš autorizovaný odborný servis KTM Vám rád pomůže.)



- Uvedte do vodorovné polohy nádrž brzdové kapaliny, která je namontovaná na řídítkách.
- Průzorem **1** zkontrolujte hladinu brzdové kapaliny.
 - » Pokud hladina brzdové kapaliny klesla pod značku **MIN**:
 - Doplňte brzdovou kapalinu brzdy předního kola. 🛠️ (📄 str. 71)

12.6 Doplnění brzdové kapaliny brzdy předního kola 🛠️

⚠ Výstraha**Nebezpečí nehody** Selhání brzdové soustavy.

- Pokud hladina brzdové kapaliny klesne pod značku **MIN**, nasvědčuje to netěsnosti v brzdové soustavě resp. zcela opotřebenému brzdovému obložení. Zkontrolujte brzdovou soustavu, nepokračujte v jízdě. (Váš autorizovaný odborný servis KTM Vám rád pomůže.)

⚠ Výstraha**Podráždění kůže** Brzdová kapalina může při kontaktu s kůží způsobit její podráždění.

- Zabraňte styku s kůží nebo očima, chraňte před dětmi.
- Používejte vhodný ochranný oděv a ochranné brýle.
- Pokud se brzdová kapalina dostane do očí, důkladně je vypláchněte vodou a ihned vyhledejte lékaře.

- ⚠ Výstraha**
Nebezpečí úrazu Snížený brzdný účinek v důsledku zastaralé brzdové kapaliny.
- Vyměňte brzdovou kapalinu přední a zadní brzdy podle servisního plánu. (Váš autorizovaný odborný servis KTM Vám rád pomůže.)

- ☀ Výstraha**
Ohrožení životního prostředí Problematické látky způsobují škody na životním prostředí.
- Oleje, maziva, filtry, paliva, čisticí prostředky, brzdovou kapalinu atd. likvidujte náležitě dle platných předpisů.

i Informace
 V žádném případě nepoužívejte brzdovou kapalinu DOT 5! Je na bázi silikonového oleje a je purpurově zbarvená. Těsnění a brzdové hadičky nejsou konstruovány pro brzdovou kapalinu DOT 5.
 Nevystavujte lakované části kontaktu s brzdovou kapalinou, brzdová kapalina rozpouští lak!
 Používejte pouze čistou brzdovou kapalinu z těsně uzavřené nádoby!

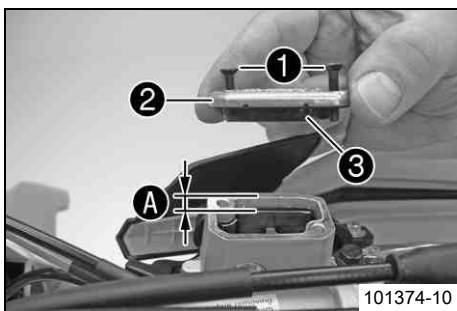

- Zásobník brzdové kapaliny, umístěný na řídkách, dejte do vodorovné polohy.
- Vyšroubujte šrouby ❶.
- Sejměte víčko ❷ s membránou ❸.
- Doplňte brzdovou kapalinu až po rysku A.

Předepsaná hodnota

Ryska A (hladina brzdové kapaliny pod horní hranou nádrže)	5 mm
--	------

Brzdová kapalina DOT 4 / DOT 5.1 (☞ str. 115)

- Nasadte víčko s membránou. Našroubujte šrouby a utáhněte je.

i Informace
 Rozlitou nebo přeteklou brzdovou kapalinu ihned smyjte vodou.

12.7 Kontrola brzdového obložení brzdy předního kola

- ⚠ Výstraha**
Nebezpečí nehody Snížený brzdý účinek v důsledku opotřebovaných brzdových obložení.
- Neodkladně vyměňte opotřebovaná brzdová obložení. (Váš autorizovaný odborný servis KTM Vám rád pomůže.)

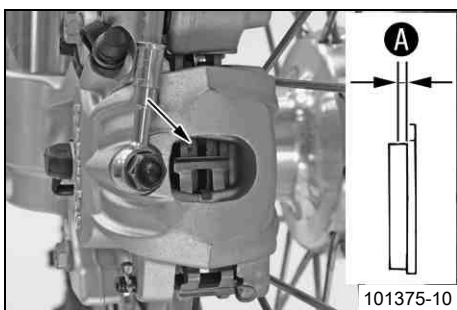

- Zkontrolujte minimální tloušťku A brzdových obložení.

Minimální tloušťka obložení A	≥ 1 mm
-------------------------------	--------

- » Pokud je tloušťka nižší než minimální tloušťka obložení:
 - Vyměňte brzdové obložení brzdy předního kola. ☞ (☞ str. 72)
- Zkontrolujte brzdová obložení, zda nejsou poškozená nebo popraskaná.
 - » Pokud je vidět poškození nebo praskliny:
 - Vyměňte brzdové obložení brzdy předního kola. ☞ (☞ str. 72)

12.8 Výměna brzdového obložení brzdy předního kola ☞

- ⚠ Výstraha**
Nebezpečí úrazu Selhání brzdové soustavy.
- Údržba a opravy musí být provedeny odborně. (Váš autorizovaný odborný servis KTM Vám rád pomůže.)

- ⚠ Výstraha**
Podráždění kůže Brzdová kapalina může při kontaktu s kůží způsobit její podráždění.
- Zabraňte styku s kůží nebo očima, chraňte před dětmi.
 - Používejte vhodný ochranný oděv a ochranné brýle.
 - Pokud se brzdová kapalina dostane do očí, důkladně je vypláchněte vodou a ihned vyhledejte lékaře.

- ! Výstraha**
Nebezpečí úrazu Snížený brzdný účinek v důsledku zastaralé brzdové kapaliny.
- Vyměňte brzdovou kapalinu přední a zadní brzdy podle servisního plánu. (Váš autorizovaný odborný servis KTM Vám rád pomůže.)

- ! Výstraha**
Nebezpečí úrazu Snížený brzdný účinek v důsledku přítomnosti oleje nebo maziva na brzdných kotoučích.
- Brzdné kotouče udržujte bezpodmínečně bez oleje a maziva, v případě potřeby ošetřete čističem brzd.

- ! Výstraha**
Nebezpečí úrazu Snížený brzdný účinek v důsledku použití nepřípustných brzdových obložení.
- Brzdová obložení, která jsou k dostání v obchodech s příslušenstvím často nejsou odzkoušená a přípustná pro vozidla KTM. Konstrukce a koeficient tření brzdových obložení, a tím i výkonu brzd mohou být velmi odlišné od originálních brzdových obložení KTM. Pokud se použijí brzdová obložení, která jsou odlišná od originálního vybavení od výrobce, není zaručeno, že jsou výrobcem schválena. Vozidlo potom již neodpovídá stavu při dodávce a zaniká záruka.

- ☀ Výstraha**
Ohrožení životního prostředí Problematické látky způsobují škody na životním prostředí.
- Oleje, maziva, filtry, paliva, čisticí prostředky, brzdovou kapalinu atd. likvidujte náležitě dle platných předpisů.

i Informace
 V žádném případě nepoužívejte brzdovou kapalinu DOT 5! Je na bázi silikonového oleje a je purpurově zbarvená. Těsnění a brzdová vedení nejsou konstruována pro brzdovou kapalinu DOT 5. Nevystavujte lakované části kontaktu s brzdovou kapalinou, brzdová kapalina rozpouští lak! Používejte pouze čistou brzdovou kapalinu z těsně uzavřené nádoby!

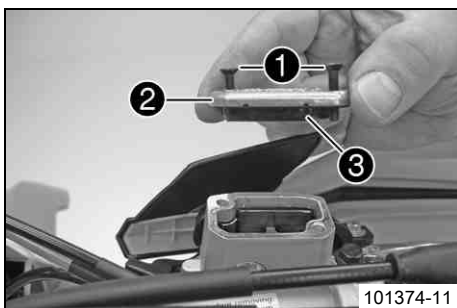

101374-11

- Zásobník brzdové kapaliny, umístěný na řídkách, dejte do vodorovné polohy.
- Vyšroubujte šrouby 1.
- Sejměte víčko 2 s membránou 3.
- Přitiskněte rukou brzdovou čelist k brzdovému kotouči, abyste mohli vymáčknout písty brzdy. Ujistěte se, že nepřetekla žádná brzdová kapalina z nádržky brzdové kapaliny, příp. ji odsajte.

i Informace
 Zajistěte, aby se při vymáčknutí pístů brzdy netiskly brzdové čelisti na špice.

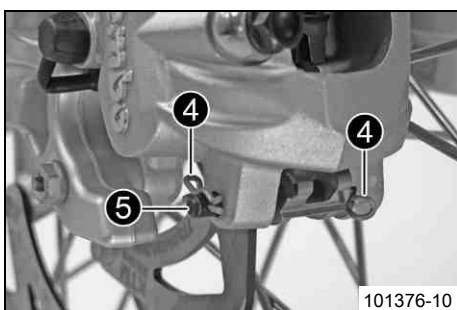

101376-10

- Vyměňte pružinové závlačky 4, vytáhněte čepy 5 a vyjměte brzdové obložení.
- Vyčistěte brzdové čelisti a nosič brzdových čelistí.

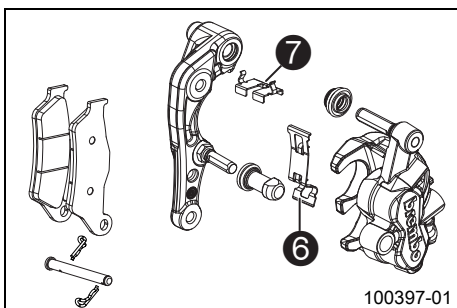

100397-01

- Zkontrolujte správnou polohu listové pružiny 6 v brzdové čelisti a kluzného plechu 7 v držáku brzdové čelisti.

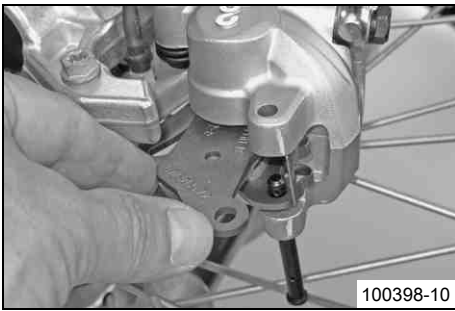

- Nasaďte brzdová obložení, nasaďte čep a namontujte pružinovou závlačku.
- Několikrát stiskněte ruční brzdu, až brzdová obložení dosednou na brzdové kotouče a vznikne tlakový bod.

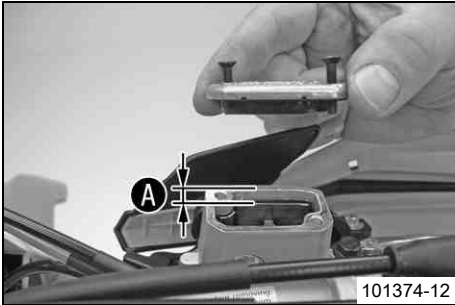

- Upravte hladinu brzdové kapaliny k měrce **A**.

Předepsaná hodnota

Ryska A	5 mm
----------------	------

Brzdová kapalina DOT 4 / DOT 5.1 (☞ str. 115)

- Nasaďte víčko s membránou. Našroubujte šrouby a utáhněte je.

i Informace

Rozlitou nebo přeteklou brzdovou kapalinu ihned smyjte vodou.

12.9 Kontrola mrtvého chodu nožní brzdy

! Výstraha
Nebezpečí úrazu Selhání brzdové soustavy.

- Pokud brzdový pedál nevykonává zdvih naprázdno, vytvoří se v brzdové soustavě tlak na brzdu zadního kola. Brzda zadního kola může selhat v důsledku přehřátí. Nastavte mrtvý chod brzdového pedálu dle předlohy.

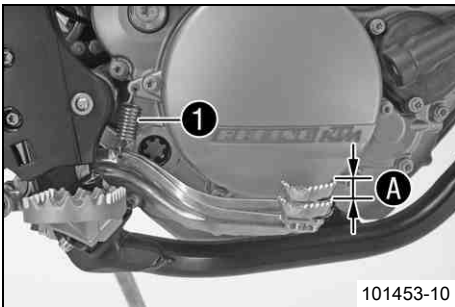

- Vyvěste pružinu **1**.
- Pohybuje páčkou nožní brzdy mezi koncovým dorazem a kontaktem s pístem brzdového válce tam a zpět a zkontrolujte mrtvý chod **A**.

Předepsaná hodnota

Mrtvý chod pedálu nožní brzdy	3... 5 mm
-------------------------------	-----------

- » Pokud mrtvý chod neodpovídá předepsané hodnotě:
 - Nastavte základní polohu pedálu nožní brzdy. ☞ (☞ str. 74)
- Zavěste pružinu **1**.

12.10 Nastavení základní polohy pedálu nožní brzdy ☞

! Výstraha
Nebezpečí úrazu Selhání brzdové soustavy.

- Pokud brzdový pedál nevykonává zdvih naprázdno, vytvoří se v brzdové soustavě tlak na brzdu zadního kola. Brzda zadního kola může selhat v důsledku přehřátí. Nastavte mrtvý chod brzdového pedálu dle předlohy.

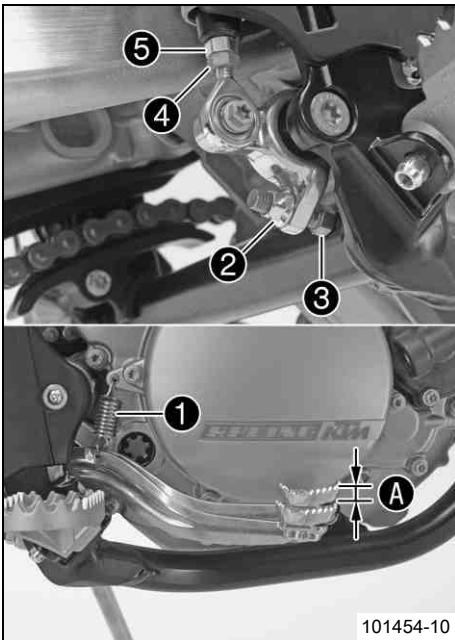

- Vytěšte pružinu ❶.
- Povolte matici ❷ a otáčejte zpět tlačnou tyčkou ❸, až dosáhnete maximálního mrtvého chodu.
- Pro individuální nastavení základní polohy nožní brzdy povolte matku ❹ a odpovídajícím způsobem otáčejte šroubem ❺.

i Informace
Rozsah nastavení je omezený.

- Otáčejte tlačnou tyčkou ❸ natolik, až dosáhnete mrtvého chodu ❹. Popřípadě upravte základní polohu páčky nožní brzdy.

Předepsaná hodnota

Mrtvý chod pedálu nožní brzdy	3... 5 mm
-------------------------------	-----------

- Podržte šroub ❸ proti a utáhněte matku ❹.

Předepsaná hodnota

Matice dorazu pedálu nožní brzdy	M8	20 Nm
----------------------------------	----	-------

- Podržte tlačnou tyčku ❸ proti a utáhněte matku ❷.

Předepsaná hodnota

Ostatní matky na podvozku	M6	10 Nm
---------------------------	----	-------

- Zavěste pružinu ❶.

12.11 Kontrola hladiny brzdové kapaliny u brzdy zadního kola

! Výstraha
Nebezpečí nehody Selhání brzdové soustavy.

- Pokud hladina brzdové kapaliny klesne pod značku **MIN**, nasvědčuje to netěsnosti v brzdové soustavě resp. zcela opotřebenému brzdovému obložení. Zkontrolujte brzdovou soustavu, nepokračujte v jízdě. (Váš autorizovaný odborný servis KTM Vám rád pomůže.)

! Výstraha
Nebezpečí úrazu Snížený brzdový účinek v důsledku zastaralé brzdové kapaliny.

- Vyměňujte brzdovou kapalinu přední a zadní brzdy podle servisního plánu. (Váš autorizovaný odborný servis KTM Vám rád pomůže.)

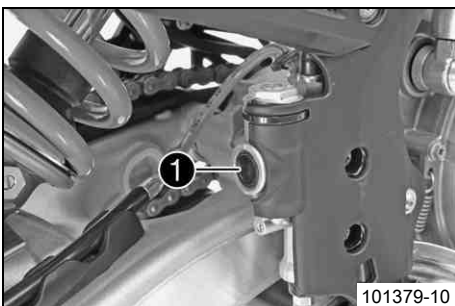

- Postavte vozidlo do svislé polohy.
- Průzorem ❶ zkontrolujte hladinu brzdové kapaliny.
 - » Pokud je v průzoru ❶ vidět vzduchová bublina:
 - Doplňte brzdovou kapalinu u brzdy zadního kola. 🐦 (↪ str. 75)

12.12 Doplnění brzdové kapaliny u brzdy zadního kola 🐦

! Výstraha
Nebezpečí nehody Selhání brzdové soustavy.

- Pokud hladina brzdové kapaliny klesne pod značku **MIN**, nasvědčuje to netěsnosti v brzdové soustavě resp. zcela opotřebenému brzdovému obložení. Zkontrolujte brzdovou soustavu, nepokračujte v jízdě. (Váš autorizovaný odborný servis KTM Vám rád pomůže.)

! Výstraha
Podráždění kůže Brzdová kapalina může při kontaktu s kůží způsobit její podráždění.

- Zabraňte styku s kůží nebo očima, chraňte před dětmi.
- Používejte vhodný ochranný oděv a ochranné brýle.
- Pokud se brzdová kapalina dostane do očí, důkladně je vypláchněte vodou a ihned vyhledejte lékaře.

- ⚠ Výstraha**
Nebezpečí úrazu Snížený brzdný účinek v důsledku zastaralé brzdové kapaliny.
- Vyměňujte brzdovou kapalinu přední a zadní brzdy podle servisního plánu. (Váš autorizovaný odborný servis KTM Vám rád pomůže.)

- ☼ Výstraha**
Ohrožení životního prostředí Problematické látky způsobují škody na životním prostředí.
- Oleje, maziva, filtry, paliva, čisticí prostředky, brzdovou kapalinu atd. likvidujte náležitě dle platných předpisů.

i Informace
 V žádném případě nepoužívejte brzdovou kapalinu DOT 5! Je na bázi silikonového oleje a je purpurově zbarvená. Těsnění a brzdové hadičky nejsou konstruovány pro brzdovou kapalinu DOT 5.
 Nevystavujte lakované části kontaktu s brzdovou kapalinou, brzdová kapalina rozpouští lak!
 Používejte pouze čistou brzdovou kapalinu z těsně uzavřené nádoby!

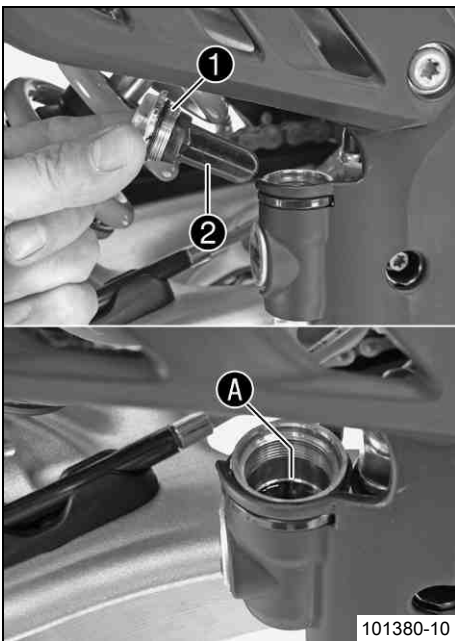

- Postavte vozidlo do svislé polohy.
 - Odstraňte šroubovací uzávěr ① s membránou ② a o-kroužkem.
 - Doplňte brzdovou kapalinu až po rysku A.
- | |
|---|
| Brzdová kapalina DOT 4 / DOT 5.1 (☞ str. 115) |
|---|
- Našroubujte uzávěr s membránou a o-kroužkem.

i Informace
 Rozlitou nebo přeteklou brzdovou kapalinu ihned smyjte vodou.

12.13 Kontrola brzdového obložení zadní brzdy

- ⚠ Výstraha**
Nebezpečí nehody Snížený brzdný účinek v důsledku opotřebovaných brzdových obložení.
- Neodkladně vyměňte opotřebovaná brzdová obložení. (Váš autorizovaný odborný servis KTM Vám rád pomůže.)

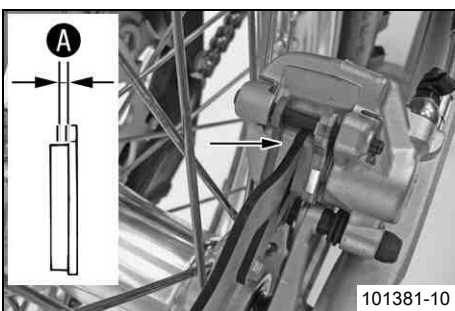

- Zkontrolujte minimální tloušťku A brzdových obložení.
- | | |
|-------------------------------|--------|
| Minimální tloušťka obložení A | ≥ 1 mm |
|-------------------------------|--------|
- » Pokud je tloušťka nižší než minimální tloušťka obložení:
 - Vyměňte obložení brzdy zadního kola. ☞ (☞ str. 77)
 - Zkontrolujte brzdová obložení, zda nejsou poškozená nebo popraskaná.
 - » Pokud je vidět poškození nebo praskliny:
 - Vyměňte obložení brzdy zadního kola. ☞ (☞ str. 77)

12.14 Výměna obložení brzdy zadního kola 🐾

- ⚠ Výstraha**
Nebezpečí úrazu Selhání brzdové soustavy.
- Údržba a opravy musí být provedeny odborně. (Váš autorizovaný odborný servis KTM Vám rád pomůže.)
- ⚠ Výstraha**
Podráždění kůže Brzdová kapalina může při kontaktu s kůží způsobit její podráždění.
- Zabraňte styku s kůží nebo očima, chraňte před dětmi.
 - Používejte vhodný ochranný oděv a ochranné brýle.
 - Pokud se brzdová kapalina dostane do očí, důkladně je vypláchněte vodou a ihned vyhledejte lékaře.
- ⚠ Výstraha**
Nebezpečí úrazu Snížený brzdový účinek v důsledku zastaralé brzdové kapaliny.
- Vyměňte brzdovou kapalinu přední a zadní brzdy podle servisního plánu. (Váš autorizovaný odborný servis KTM Vám rád pomůže.)
- ⚠ Výstraha**
Nebezpečí úrazu Snížený brzdový účinek v důsledku přítomnosti oleje nebo maziva na brzdných kotoučích.
- Brzdné kotouče udržujte bezpodmínečně bez oleje a maziva, v případě potřeby ošetřete čističem brzd.
- ⚠ Výstraha**
Nebezpečí úrazu Snížený brzdový účinek v důsledku použití nepřipustných brzdových obložení.
- Brzdová obložení, která jsou k dostání v obchodech s příslušenstvím často nejsou odzkoušená a přípustná pro vozidla KTM. Konstrukce a koeficient tření brzdových obložení, a tím i výkonu brzd mohou být velmi odlišné od originálních brzdových obložení KTM. Pokud se použijí brzdová obložení, která jsou odlišná od originálního vybavení od výrobce, není zaručeno, že jsou výrobcem schválena. Vozidlo potom již neodpovídá stavu při dodávce a zaniká záruka.
- 🌸 Výstraha**
Ohrožení životního prostředí Problematické látky způsobují škody na životním prostředí.
- Oleje, maziva, filtry, paliva, čisticí prostředky, brzdovou kapalinu atd. likvidujte náležitě dle platných předpisů.

i Informace

V žádném případě nepoužívejte brzdovou kapalinu DOT 5! Je na bázi silikonového oleje a je purpurově zbarvená. Těsnění a brzdová vedení nejsou konstruována pro brzdovou kapalinu DOT 5. Nevystavujte lakované části kontaktu s brzdovou kapalinou, brzdová kapalina rozpouští lak! Používejte pouze čistou brzdovou kapalinu z těsně uzavřené nádoby!

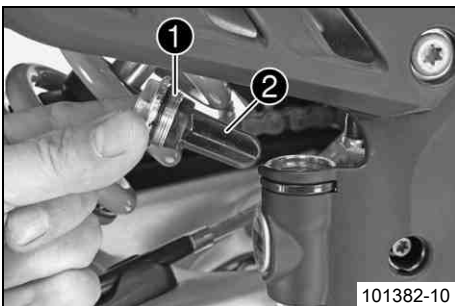

101382-10

- Postavte vozidlo do svislé polohy.
- Odstraňte šroubovací uzávěr ❶ s membránou ❷ a o-kroužkem.
- Píst brzdy zatlačte do základní polohy a zajistěte, aby nepřetékala žádná brzdová kapalina z nádržky brzdové kapaliny, popř. ji odsajte.

i Informace

Zajistěte, aby při vymáčknutí pístu brzdy nešly brzdové čelisti proti paprskům kola.

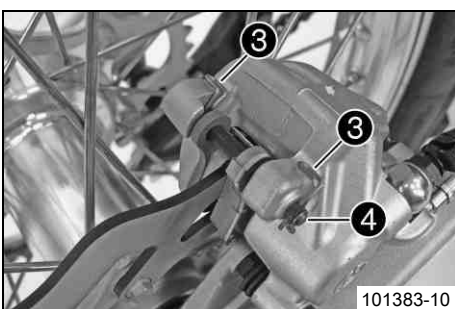

101383-10

- Vyměňte pružinové závlačky ❸, vytáhněte čepy ❹ a vyjměte brzdové obložení.
- Vyčistěte brzdové čelisti a nosič brzdových čelistí.

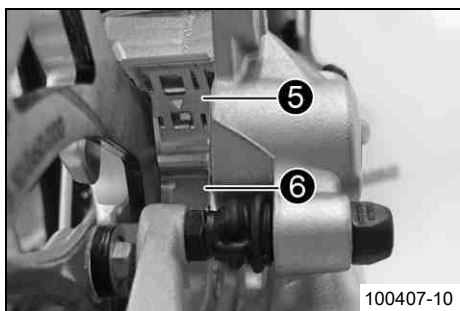

- Zkontrolujte správnou polohu listové pružiny ⑤ v brzdové čelisti a kluzného plechu ⑥ v držáku brzdové čelisti.

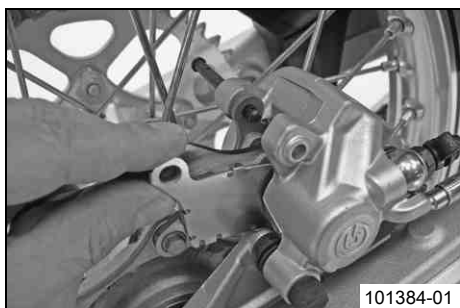

- Nasaďte brzdová obložení, nasaďte čep a namontujte pružinovou závlačku.
- Několikrát stiskněte nožní brzdu, až brzdová obložení dosednou na brzdové kotouče a vznikne tlakový bod.



- Upravte hladinu brzdové kapaliny až ke značce A.

Brzdová kapalina DOT 4 / DOT 5.1 (☞ str. 115)

- Našroubujte uzávěr ① s membránou ② a o-kroužkem.

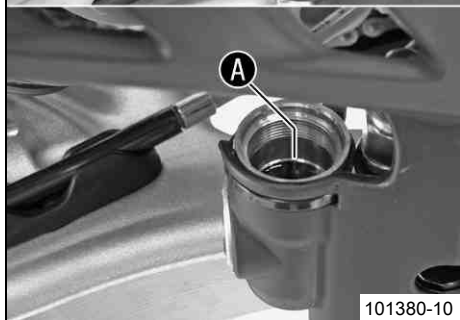

i Informace

Rozlitou nebo přeteklou brzdovou kapalinu ihned smyjte vodou.

13.1 Demontáž předního kola

**Přípravná práce**

- Zdvihněte motocykl na stojan. (☛ str. 45)

Hlavní práce

- Přitiskněte brzdovou čelist rukou k brzdovému kotouči, abyste mohli zatlačit písty brzdy zpět.

i Informace

Zajistěte, aby se při přitlačení pístů brzdy netiskly brzdové čelisti na paprsky.

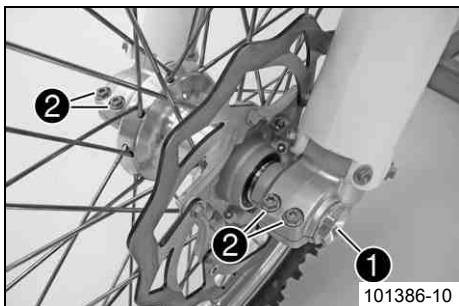

- Vyšroubujte šroub ❶.
- Povolte šrouby ❷.

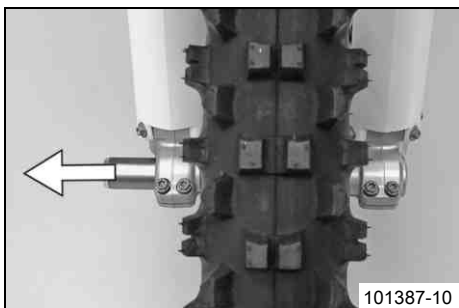

- Podržte přední kolo a vytáhněte výsuvný čep. Vyjměte přední kolo z vidlice.

i Informace

Netiskněte ruční brzdu při demontovaném předním kole. Kolo vždy odkládejte tak, aby se nepoškodil brzdový kotouč.

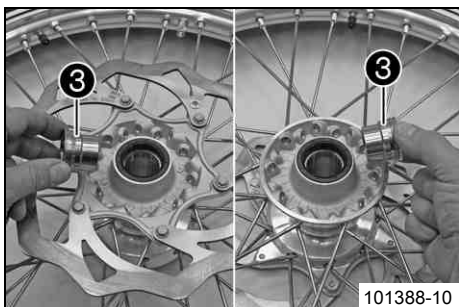

- Vyjměte distanční objímky ❸.

13.2 Montáž předního kola

⚠ Výstraha

Nebezpečí úrazu Snížený brzdný účinek v důsledku přítomnosti oleje nebo maziva na brzdných kotoučích.

- Brzdné kotouče udržujte bezpodmínečně bez oleje a maziva, v případě potřeby ošetřete čističem brzd.

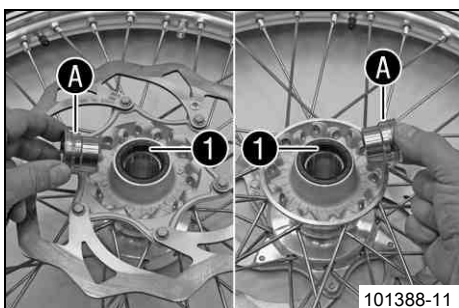

- Zkontrolujte ložisko kola, zda není poškozené nebo opotřebované.
 - » Pokud je ložisko kola poškozené resp. opotřebované:
 - Vyměňte ložisko kola. ☛
- Vyčistěte a namažte těsnící kroužky hřídele ❶ a třecí plochu A distančních objímek.

Mazivo s dlouhodobým účinkem (☛ str. 117)

- Nasadte distanční objímky.

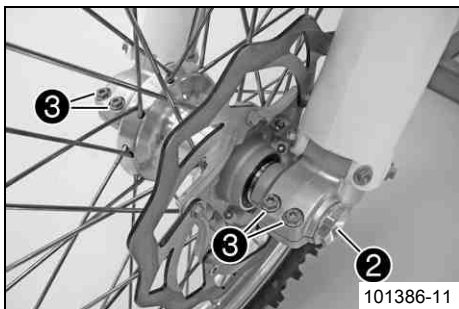

- Nasaďte přední kolo do vidlice, srovnejte polohu a nasaďte čep.
- Našroubujte šroub 2 a utáhněte jej.

Předepsaná hodnota

Šroub u výsuvného čepu kola vpředu	M24x1,5	45 Nm
------------------------------------	---------	-------

- Několikrát stiskněte ruční brzdu, až bude brzdové obložení přiléhat k brzdovému kotouči.
- Sejměte motocykl ze stojanu. (☛ str. 45)
- Stiskněte brzdu předního kola a několikrát silně zapružte vidlicí, aby se srovnaly vzpěry vidlice.
- Utáhněte šrouby 3.

Předepsaná hodnota

Šroub u koncovky vidlice	M8	15 Nm
--------------------------	----	-------

13.3 Demontáž zadního kola ☛

Přípravná práce

- Zdvihněte motocykl na stojan. (☛ str. 45)

Hlavní práce

- Přitlačte brzdovou čelist rukou k brzdovému kotouči, abyste vymáčkli píst brzdy.

i Informace

Zajistěte, aby při vymáčknutí pístu brzdy nešly brzdové čelisti proti paprskům kola.

- Sejměte matici 1.
- Odmontujte napínák řetězu 2. Výsuvný čep 3 vytáhněte pouze tak daleko, aby se zadní kolo dalo posunout dopředu.
- Posuňte zadní kolo dopředu tolik, jak je to možné. Sejměte řetěz z řetězového kola.
- Držte zadní kolo a vytáhněte výsuvný čep. Sejměte zadní kolo z kyvného ramena.

i Informace

Při demontovaném zadním kole nestiskávejte nožní brzdu. Kolo vždy odkládejte tak, aby se nepoškodil brzdový kotouč.

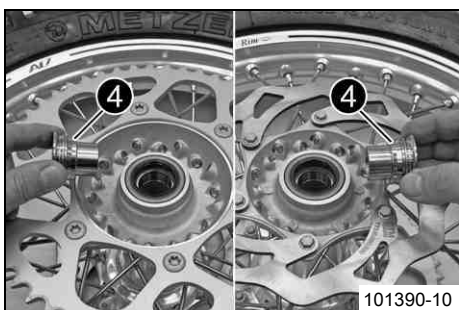
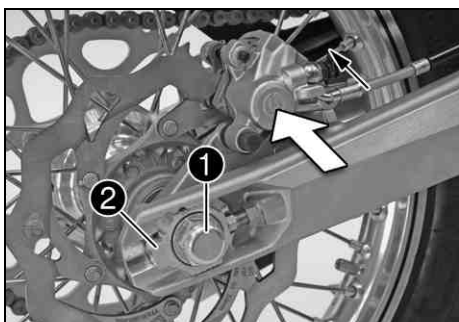

- Odstraňte distanční objímky 4.

13.4 Montáž zadního kola ☛

! Výstraha

Nebezpečí úrazu Snížený brzdný účinek v důsledku přítomnosti oleje nebo maziva na brzdných kotoučích.

- Brzdné kotouče udržujte bezpodmínečně bez oleje a maziva, v případě potřeby ošetřete čističem brzd.

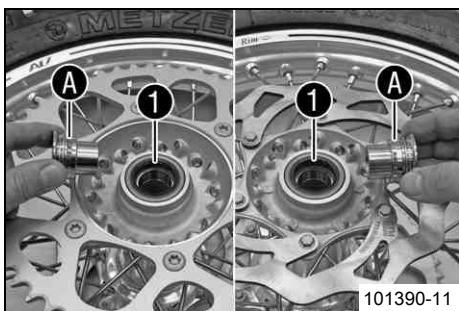

101390-11

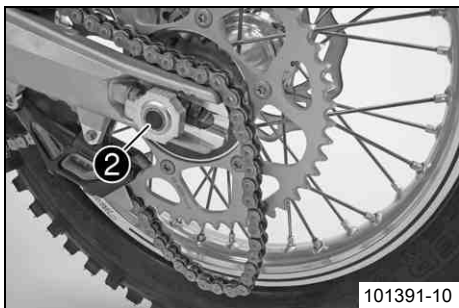

101391-10

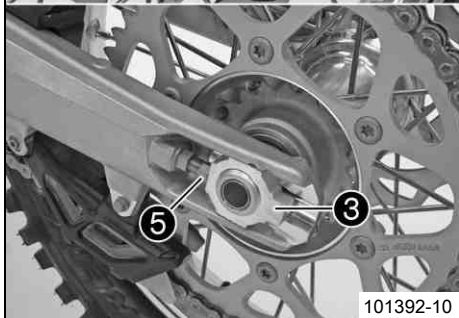
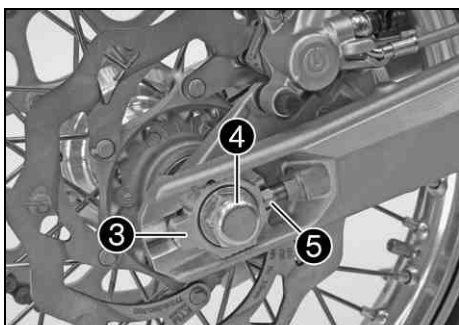

101392-10

Hlavní práce

- Zkontrolujte ložisko kola, zda není poškozené nebo opotřebované.
 - » Pokud je ložisko kola poškozené resp. opotřebované:
 - Vyměňte ložisko kola. 🛠
- Vyčistěte a namažte těsnící kroužky hřídele ❶ a třecí plochu ❷ distančních objímek.

Mazivo s dlouhodobým účinkem (👉 str. 117)

- Nasadte distanční objímky.
- Zvedněte zadní kolo k vahadlu, srovnejte a nasadte čep ❸.
- Nasadte řetěz.
- Nastavte napínáky řetězu ❹. Namontujte matku ❺, ale zatím neutahujte.
- Zajistěte, aby napínáky řetězu ❹ přiléhaly k regulačnímu šroubu ❻.
- Zkontrolujte napnutí řetězu. (👉 str. 62)
- Utáhněte matici ❺.

Předepsaná hodnota

Matka u zadního výsuvného čepu kola	M20x1,5	80 Nm
-------------------------------------	---------	-------

Informace

Díky velkému rozsahu možného nastavení napínáků řetězu (32 mm) lze jezdit na různé sekundární převody při stejné délce řetězu. Napínáky řetězu ❹ lze otočit o 180°.

- Několikrát stiskněte nožní brzdou, až brzdová obložení dosednou na brzdové kotouče a vznikne tlakový bod.

Následná práce

- Sejměte motocykl ze stojanu. (👉 str. 45)

13.5 Kontrola stavu pneumatik

Informace

Namontujte jen pneumatiky schválené a/nebo doporučené KTM. Jiné pneumatiky se mohou negativně projevit v chování při jízdě. Typ pneumatik, jejich stav a tlak v pneumatikách ovlivňují chování motocyklu při jízdě. Přední a zadní kolo smí mít pouze pneumatiky se stejně upraveným profilem. Sjeté pneumatiky se zvláště nepříznivě projeví na chování při jízdě na mokřím podkladu.

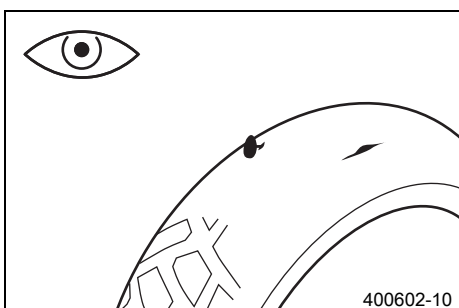

400602-10

- Zkontrolujte přední i zadní pneumatiku, zda na nich nejsou zářezy, zaražené předměty nebo jiná poškození.
 - » Pokud pneumatika vykazuje zářezy, zaražené předměty nebo jiná poškození:
 - Vyměňte pneumatiky.
- Zkontrolujte hloubku profilu.

Informace

Dodržujte zákonnou minimální hloubku profilu v dané zemi.

Minimální hloubka profilu	≥ 2 mm
---------------------------	--------

- » Pokud je minimální hloubka profilu nižší než uvedená hodnota:
 - Vyměňte pneumatiky.
- Zkontrolujte stáří pneumatik.

i **Informace**

Datum výroby pneumatik je obvykle obsaženo v popisu pneumatiky a je vyjádřeno posledními čtyřmi číslicemi označení DOT. První dvě číslice označují týden výroby a poslední dvě číslice rok výroby. KTM doporučuje vyměnit pneumatiky nejpozději po 5 letech, nezávisle na skutečném opotřebení.

- » Pokud je pneumatika starší než 5 let:
 - Vyměňte pneumatiky.

13.6 Kontrola tlaku vzduchu v pneumatikách

i **Informace**

Příliš nízký tlak vzduchu v pneumatikách vede k abnormálnímu opotřebení a k přehřívání pneumatiky. Správný tlak vzduchu v pneumatikách zaručuje optimální jízdní komfort a maximální životnost pneumatiky.

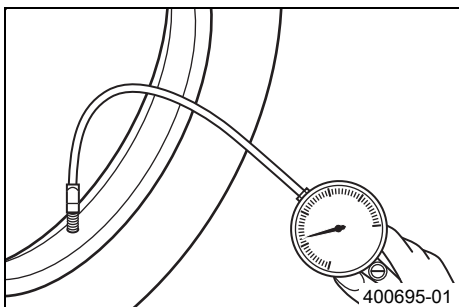

- Sejměte čepičku ventilu.
- Tlak vzduchu kontrolujte při studených pneumatikách.

Tlak vzduchu v pneumatikách pro jízdu v terénu	
vpředu	1 bar
vzadu	1 bar

Tlak v pneumatikách na silnici (všechny modely EXC-F)	
vpředu	1,5 bar
vzadu	1,5 bar

- » Pokud tlak pneumatik neodpovídá předepsané hodnotě:
 - Upravte tlak vzduchu v pneumatikách.
- Nasaďte čepičku ventilu.

13.7 Kontrola napnutí paprsků

! **Výstraha**

Nebezpečí úrazu Nestabilní jízda v důsledku nesprávného napnutí paprsků.

- Dbejte na správné napnutí paprsků. (Váš autorizovaný odborný servis KTM Vám rád pomůže.)

i **Informace**

Následkem jednoho uvolněného paprsku kolo ztrácí potřebné zpevnění a během krátké doby se uvolní i další paprsek. Pokud jsou paprsky napnuté příliš pevně, mohou v důsledku lokálního přetížení prasknout. Kontrolujte pravidelně napnutí paprsků, zejména u nového motocyklu.

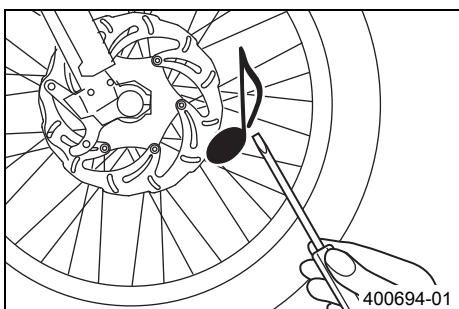

- Ostřím šroubováku lehce poklepejte na každý paprsek.

i **Informace**

Zvuková frekvence je závislá na délce a průměru paprsku. Pokud se u jednotlivých stejně dlouhých a stejně tlustých paprsků ozývají různé tóny, ukazuje to na rozdílné napnutí paprsků.

Musí zaznít čistý tón.

- » Pokud je napnutí paprsků rozdílné:
 - Upravte napnutí paprsků. ↩
- Zkontrolujte utahovací moment paprsků.

Předepsaná hodnota

Uchycení paprsků předního kola	M4,5	5... 6 Nm
Uchycení paprsků zadního kola	M5	5... 6 Nm

Momentový klíč se sadou různých nástavců (58429094000)

14.1 Demontáž baterie

- ⚠ Výstraha**
Nebezpečí poranění Kyselina a plyny z baterie způsobují těžká poleptání.
- Udržujte baterie mimo dosah dětí.
 - Používejte vhodný ochranný oděv a ochranné brýle.
 - Vyhněte se kontaktu s kyselinou a plyny z baterie.
 - Udržujte baterii z dosahu jisker nebo otevřeného ohně. Nabíjejte pouze v dobře větraných místnostech.
 - Při zasažení pokožky opláchněte větším množstvím vody. Dostane-li se kyselina z baterie do očí, vyplachujte nejméně po dobu 15 minut vodou a vyhledejte lékaře.

Přípravná práce

- Vypněte všechny spotřebiče a vypněte motor.
- Sejměte sedačku. (☞ str. 56)

Hlavní práce

- Odpojte od baterie kabel k zápornému pólu ❶.
- Stáhněte kryt kladného pólu ❷ a odpojte z baterie kabel ke kladnému pólu.
- Vyvěste gumový pásek ❸ dole.
- Vyjměte baterii směrem nahoru.

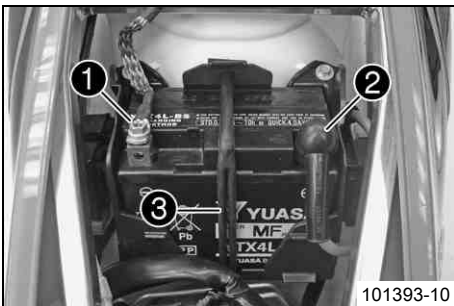

101393-10

14.2 Montáž baterie

Hlavní práce

- Do přihrádky pro baterii vsadte baterii póly směrem dopředu.

Baterie (YTX4L-BS) (☞ str. 111)

- Zahákněte gumový pásek ❶.
- Připojte kabel ke kladnému ❷ a zápornému pólu ❸.

Předepsaná hodnota

Šroub pólu baterie	M5	2,5 Nm
--------------------	----	--------

Informace

- Kontaktní kotouče ❹ musí být namontovány s ozubením dolů mezi šrouby ❺ a oko kabelu ❽.

- Přes kladný pól nasuňte kryt kladného pólu ❹.

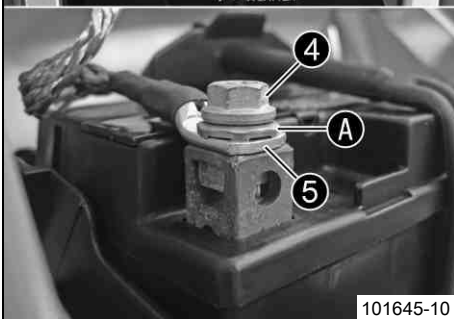
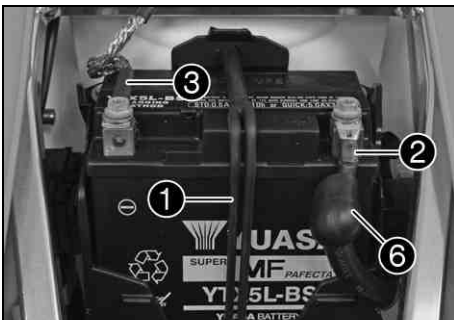

101645-10

Následná práce

- Namontujte sedačku. (☞ str. 56)

14.3 Nabíjení baterie ↻

- ⚠ Výstraha**
Nebezpečí poranění Kyselina a plyny z baterie způsobují těžká poleptání.
- Udržujte baterie mimo dosah dětí.
 - Používejte vhodný ochranný oděv a ochranné brýle.
 - Vyhněte se kontaktu s kyselinou a plyny z baterie.
 - Udržujte baterii z dosahu jisker nebo otevřeného ohně. Nabíjejte pouze v dobře větraných místnostech.
 - Při zasažení pokožky opláchněte větším množstvím vody. Dostane-li se kyselina z baterie do očí, vyplachujte nejméně po dobu 15 minut vodou a vyhledejte lékaře.

- ☀ Výstraha**
Ohrožení životního prostředí Součásti a obsah baterie zatěžují životní prostředí.
- Neodhazujte baterie do domovního odpadu. Vadnou baterii zlikvidujte ekologicky. Odevzdejte baterii svému obchodníkovi KTM nebo do sběrný starých baterií.

- ☀ Výstraha**
Ohrožení životního prostředí Problematické látky způsobují škody na životním prostředí.
- Oleje, maziva, filtry, paliva, čisticí prostředky, brzdovou kapalinu atd. likvidujte náležitě dle platných předpisů.

- i Informace**
 I když je baterie bez zátěže, ztrácí každý den náboj.
 Pro životnost baterie je velmi důležitý stav nabití a způsob nabíjení.
 Rychlonabíjení s vyšším proudem se negativně projeví na životnosti baterie.
 V případě překročení nabíjecího proudu, napětí a doby nabíjení uniká elektrolyt přes bezpečnostní ventily. Tím baterie ztrácí kapacitu.
 Pokud jste startovali s prázdnou baterií, je třeba ji bez odkladu nabít.
 Při delším stání ve vybitém stavu dochází k hlubokému vybití a k zasiřeni a baterie se zničí.
 Baterie je bezúdržbová, to znamená, že odpadá kontrola stavu kyseliny.

**Přípravná práce**

- Vypněte všechny spotřebiče a vypněte motor.
- Sejměte sedačku. (↻ str. 56)
- Od baterie odpojte kabel k zápornému pólu, aby se zabránilo škodám na palubní elektronice.

Hlavní práce

- Připojte k baterii nabíječku. Zapněte nabíječku.

Nabíječka baterie (58429074000)

Na této nabíječce můžete navíc otestovat klidové napětí, startovací schopnost baterie a alternátor. Mimo to je na tomto přístroji vyloučeno přebíjení baterie.

- i Informace**
 V žádném případě nesundávejte kryt ❶.
 Nabíjejte baterii s maximálně 10% kapacity, která je uvedena na krytu baterie ❷.

- Po nabití nabíječku vypněte. Přisvorkujte baterii.

Předepsaná hodnota

Nesmí být překročen nabíjecí proud, napětí ani doba nabíjení.

Pravidelně baterii dobíjejte, pokud s motocyklem nevyjíždíte	3 měsíce
--	----------

Následná práce

- Namontujte sedačku. (↻ str. 56)

14.4 Výměna hlavní pojistky



Výstraha

Nebezpečí požáru Použitím nesprávných pojistek se může přetížít elektrický systém.

- Používejte pouze pojistky s předepsaným počtem ampérů. Pojistky nikdy nepřemost'ujte nebo neopravujte.



Informace

Hlavní pojistkou jsou jištěny všechny elektrické spotřebiče vozidla. Nachází se ve skříni startovacího relé pod krytem schránky vzduchového filtru.

Přípravná práce

- Vypněte všechny spotřebiče a vypněte motor.
- Demontujte kryt schránky vzduchového filtru. (☛ str. 56)

Hlavní práce

- Vyšroubujte šroub ①.

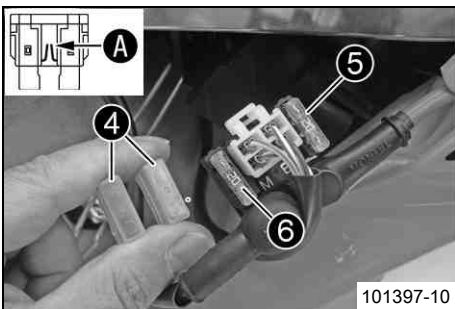
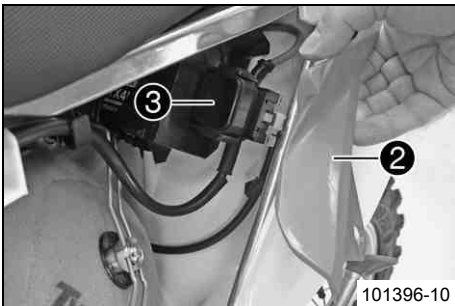
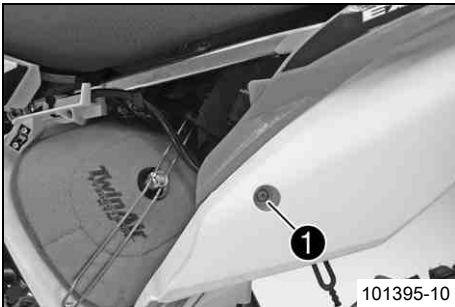

- Trochu nazdvihněte kapotu zádě vozidla ② a vytáhněte startovací relé ③ z držáku.

- Sejměte ochranné kryty ④.
- Vyjměte vadnou hlavní pojistku ⑤.



Informace

Vadnou pojistku poznáte podle přerušeného tavného drátu A. Ve startovacím relé je zastrčena náhradní pojistka ⑥.

- Nasad'te novou pojistku.

Pojistka (58011109120) (☛ str. 111)

- Zkontrolujte funkci elektrické soustavy.



Tip

Vložte novou náhradní pojistku, abyste ji měli v případě potřeby k dispozici.

- Nasad'te ochranné kryty.
- Nasad'te startovací relé do držáku a uložte kabel.
- Srovnejte polohu kapoty zádě vozidla. Našroubujte šroub a pevně ho dotáhněte.

Předepsaná hodnota

Ostatní šrouby na podvozku	M6	10 Nm
----------------------------	----	-------

Následná práce

- Namontujte kryt schránky vzduchového filtru. (☛ str. 56)

14.5 Výměna pojistek jednotlivých elektrických spotřebičů

i Informace

Pojistková skříňka s pojistkami jednotlivých elektrických spotřebičů se nachází pod sedačkou.

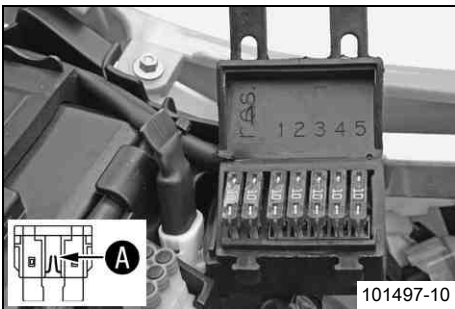
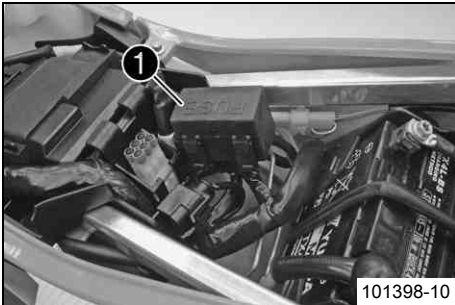
**Přípravná práce**

- Vypněte všechny spotřebiče a vypněte motor.
- Sejměte sedačku. (☛ str. 56)

Hlavní práce

- Otevřete víko pojistkové skříňky ❶.

- Vyměňte vadnou pojistku.

Předepsaná hodnota

Pojistka 1 - 10 A - řídicí jednotka EFI
Pojistka 2 - 10 A - palivové čerpadlo
Pojistka 3 - 10 A - dálkové světlo, potkávací světlo, obrysové světlo, zadní světlo, osvětlení poznávací značky
Pojistka 4 - 10 A - houkačka, brzdové světlo, blinkr, ventilátor chladiče (doplňkové vybavení)
Pojistka 5 - neobsazená
Pojistky res - 10 A - náhradní pojistky

i Informace

Vadnou pojistku poznáte podle přerušeného tavného drátu ❷.

**Výstraha**

Nebezpečí požáru Použitím nesprávných pojistek se může přetížít elektrický systém.

- Používejte pouze pojistky s předepsaným počtem ampérů. Pojistky nikdy nepřemostňujte nebo neopravujte.

- Použijte náhradní pojistku s vhodnou velikostí.

Pojistka (58011109110) (☛ str. 111)

i Tip

Do pojistkové skříňky vložte novou náhradní pojistku, abyste ji měli v případě potřeby k dispozici.

- Zkontrolujte funkci elektrického spotřebiče.
- Zavřete víko pojistkové skříňky.

Následná práce

- Namontujte sedačku. (☛ str. 56)

14.6 Výměna pojistky ventilátoru chladiče (EXC-F SIX DAYS)



Výstraha

Nebezpečí požáru Použitím nesprávných pojistek se může přetížít elektrický systém.

- Používejte pouze pojistky s předepsaným počtem ampérů. Pojistky nikdy nepřemost'ujte nebo neopravujte.

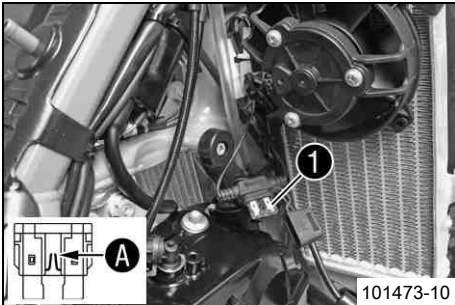

101473-10

Přípravná práce

- Sejměte sedačku. (☞ str. 56)
- Demontujte palivovou nádrž. ☞ (☞ str. 59)

Hlavní práce

- Sejměte ochranný kryt.



Informace

Pojistka ❶ ventilátoru chladiče se nachází v oblasti pravého chladiče.

- Vyjměte vadnou pojistku.
- Nasaďte novou pojistku.

Pojistka (58011109105) (☞ str. 111)



Informace

Nahraďte vadnou pojistku pouze pojistkou se stejnou hodnotou.

- Namontujte ochrannou čepičku.

Následná práce

- Montáž palivové nádrže. ☞ (☞ str. 61)
- Namontujte sedačku. (☞ str. 56)

14.7 Demontáž masky světlometu se světlometem

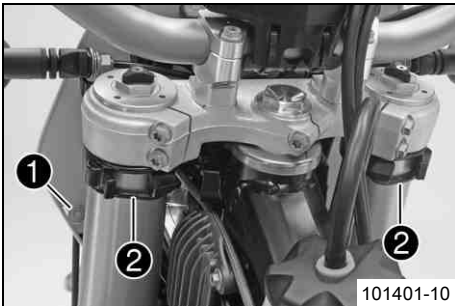

101401-10

- Vypněte všechny elektrické spotřebiče.
- Odšroubujte šroub ❶ a sejměte svorku.
- Povolte gumovou pásku ❷. Masku světlometu vysuňte nahoru a vychyľte dopředu.

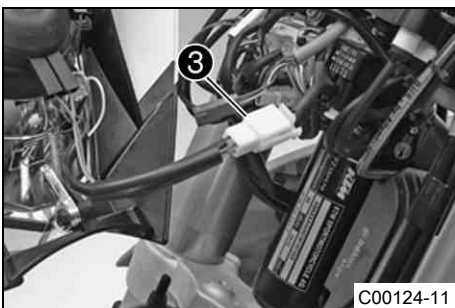

C00124-11

- Rozpojte elektrický konektor ❸ a sejměte masku světlometu se světlometem.

14.8 Montáž masky světlometu se světlometem

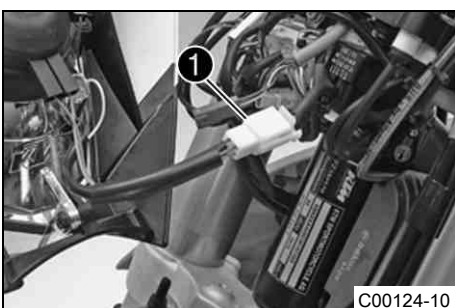

C00124-10

Hlavní práce

- Připojte elektrický konektor ❶.

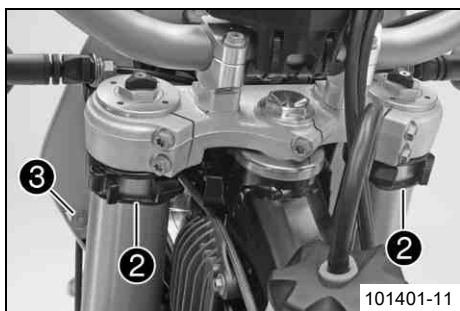

- Umístěte masku světlometu a zajistěte gumovou páskou ②.

i Informace

Dejte pozor na zasunutí západek k blatníku.

- Umístěte brzdové vedení a kabelový svazek. Nasaďte svorku, našroubujte šroub ③ a utáhněte jej.

Následná práce

- Zkontrolujte nastavení světlometu. (☛ str. 90)

14.9 Výměna žárovky světlometu

Upozornění

Poškození reflektoru Snížená intenzita světla.

- Mastnota na skleněné baňce žárovky se zahřátím odpaří a usadí se na reflektoru. Před montáží vyčistěte skleněnou baňku a udržujte ji bez mastnoty.

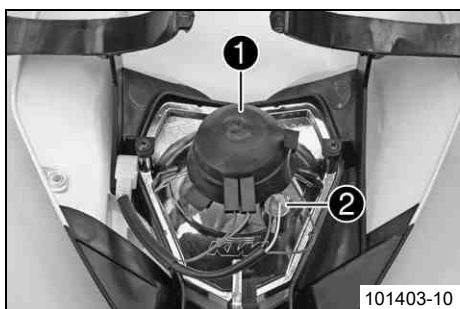

Přípravná práce

- Demontujte masku světlometu se světlometem. (☛ str. 88)

Hlavní práce

- Proti směru hodinových ručiček vyšroubujte gumový kryt ① spolu s pod ním uloženou objímkou žárovky až na doraz, a sejměte je.
- Vytáhněte objímku žárovky ② obrysového světla z reflektoru.

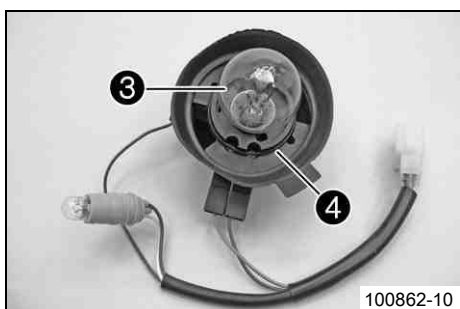

- Zatlačte žárovku světlometu ③ lehce do objímky, vytočte proti směru hodinových ručiček až na doraz a vyjměte ji.
- Nasaďte novou žárovku světlometu.

Světlomet (S2 / patice BA20d) (☛ str. 111)

- Do reflektoru nasaďte gumový kryt spolu s objímkou žárovky a otočte po směru hodinových ručiček až na doraz.

i Informace

Dbejte na správné umístění O-kroužku ④.

- Do reflektoru zastrčte objímku žárovky obrysového světla.

Následná práce

- Namontujte masku světlometu se světlometem. (☛ str. 88)
- Zkontrolujte nastavení světlometu. (☛ str. 90)

14.10 Výměna žárovky blinkru

Upozornění

Poškození reflektoru Snížená intenzita světla.

- Mastnota na skleněné baňce žárovky se zahřátím odpaří a usadí se na reflektoru. Před montáží vyčistěte skleněnou baňku a udržujte ji bez mastnoty.

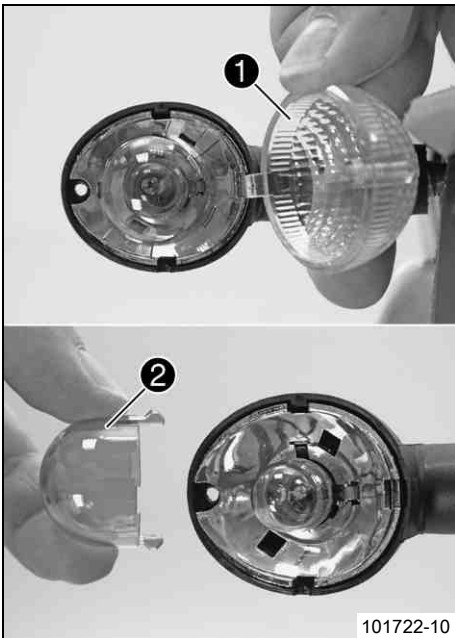

Hlavní práce (všechny modely EXC-F)

- Vyšroubujte šroub ze zadní strany blinkru.
- Opatrně sejměte rozptylové sklo ❶.
- Lehce stlačte oranžovou krytku ❷ v oblasti přídržných nosů a vyjměte ji.
- Lehce zatlačte žárovku blinkru do objímky, otočte ji o cca 30° proti směru hodinových ručiček a vytáhněte ji z objímky.

i Informace

Nedotýkejte se reflektoru prsty a nezamastěte ho.

- Novou žárovku blinkru lehce zatlačte do objímky a otočte po směru hodinových ručiček až na doraz.

Blinkr (R10W / patice BA15s) (☛ str. 111)

- Nasadte oranžovou krytku.
- Nasadte rozptylové sklo.
- Nasadte šroub a nejprve s ním otočte proti směru hodinových ručiček, až s malým nárazem zapadne do závitů. Lehce šroub utáhněte.

Následná práce

- Zkontrolujte funkci směrových světel.

14.11 Kontrola nastavení světlometu

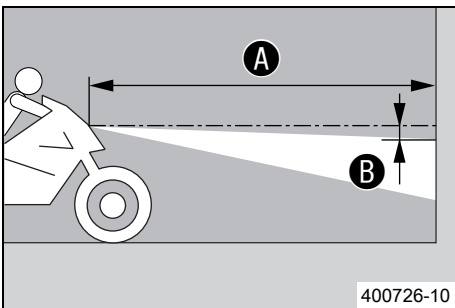

- Postavte vozidlo na vodorovnou plochu před světlou stěnou a ve výši středu světlometů udělejte na stěnu značku.
- Další značku udělejte ve vzdálenosti ❸ pod první značkou.

Předepsaná hodnota

Vzdálenost ❸	5 cm
--------------	------

- Postavte vozidlo kolmo před stěnu ve vzdálenosti ❶.

Předepsaná hodnota

Vzdálenost ❶	5 m
--------------	-----

- Nyní se na motocykl posadí řidič.
- Zapněte potkávací světlo.
- Zkontrolujte nastavení světlometu.

Rozmezí světla a tmy musí u motocyklu připraveného pro jízdu s řidičem být přímo na dolní značce.

- » Pokud rozmezí světla a tmy nesouhlasí s předepsanou hodnotou:
 - Nastavení dosahu světlometu. (☛ str. 90)

14.12 Nastavení dosahu světlometu

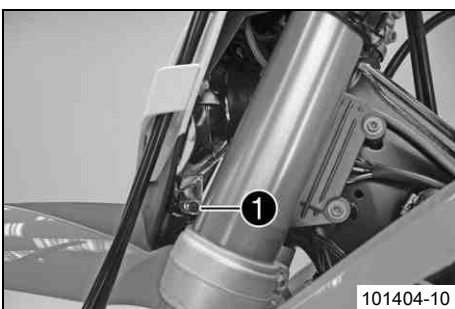

Přípravná práce

- Zkontrolujte nastavení světlometu. (☛ str. 90)

Hlavní práce

- Povolte šroub ❶.
- Dosah světla světlometu nastavte vychylováním světlometu.

Předepsaná hodnota

Hranice světla a tmy musí být v případě motocyklu připraveného k jízdě s řidičem přesně na spodní značce (vytvořené při: Kontrola nastavení světlometu).
--

i Informace

Při změně hmotnosti může být zapotřebí úprava dosahu světlometu.

- Utáhněte šroub ❶.

14.13 Výměna baterie tachometru

Přípravná práce

- Demontujte masku světlometu se světlometem. (☛ str. 88)

Hlavní práce

- Vyšroubujte šrouby ❶.
- Vytáhněte tachometr nahoru z držáku.

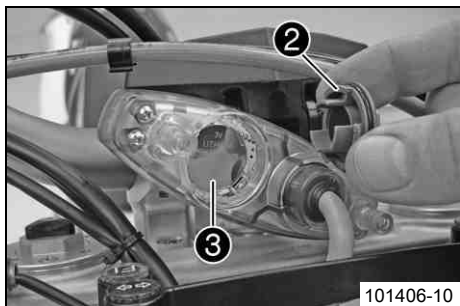
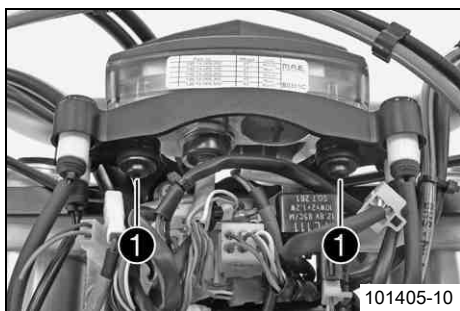

- Pomocí mince otočte uzávěrem ❷ proti směru hodinových ručiček až na doraz a sejměte jej.
- Vyjměte baterii tachometru ❸.
- Nasaďte novou baterii, popisem nahoru.

Baterie tachometru (CR 2430) (☛ str. 111)

- Zkontrolujte správné usazení O-kroužku uzávěru.

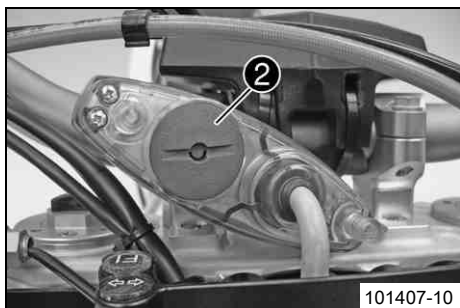

- Umístěte uzávěr ❷ a pomocí mince otočte uzávěrem po směru hodinových ručiček až na doraz.
- Stiskněte libovolné tlačítko na tachometru.
- ✓ Tachometr se aktivuje.
- Umístěte tachometr do držáku.
- Našroubujte a utáhněte šrouby s podložkami.

Následná práce

- Namontujte masku světlometu se světlometem. (☛ str. 88)
- Zkontrolujte nastavení světlometu. (☛ str. 90)
- Nastavte kilometry nebo míle. (☛ str. 17)
- Nastavte funkce tachometru. (☛ str. 18)
- Nastavte čas. (☛ str. 18)

15.1 Chladicí systém

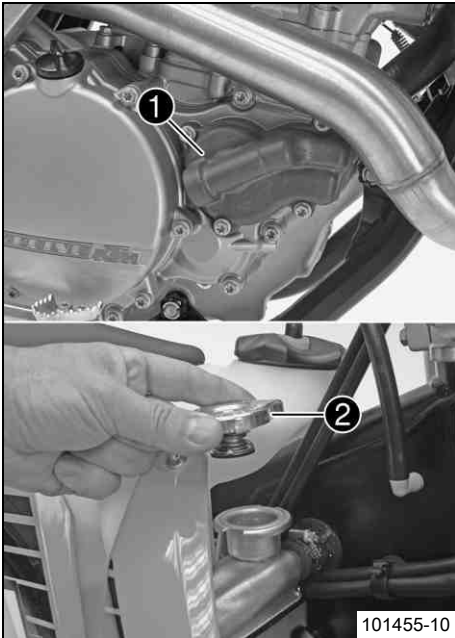

Vodním čerpadlem ❶ v motoru je vytvářen vynucený oběh chladicí kapaliny. Tlak v chladicím systému, vzniklý při zahřátí, se reguluje ventilem v uzávěru chladiče ❷. Uvedená teplota chladicí kapaliny je přípustná, aniž by se muselo počítat s funkčními poruchami.

120 °C

Chlazení se provádí proudem vzduchu.

Čím je nižší rychlost, tím menší je chladicí účinek. Chladicí účinek rovněž snižují špinavá žebra chladiče.

(EXC-F SIX DAYS)

Přídavné chlazení se provádí ventilátorem chladiče. Ten je řízen tepelným spínačem.

15.2 Kontrola mrazuvzdornosti a hladiny chladicí kapaliny



Výstraha

Nebezpečí opaření Chladicí kapalina je při provozu motocyklu velice horká a je pod tlakem.

- Neotvírejte chladič, hadice chladiče nebo jiné součásti chladicího systému při motoru zahřátém na provozní teplotu. Nechte motor a chladicí systém vychladnout. Při opaření ihned podržte postižená místa pod vlažnou vodou.



Výstraha

Nebezpečí otravy Chladicí kapalina je jedovatá a poškozuje zdraví.

- Zabraňte kontaktu chladicí kapaliny s pokožkou, očima a oblečením. Při zasažení očí ihned vypláchněte vodou a vyhledejte lékaře. Zasažená místa na pokožce ihned očistěte vodou a mýdlem. V případě polknutí chladicí kapaliny ihned vyhledejte lékaře. Oblečení zasažené chladicí kapalinou vyměňte. Udržujte chladicí kapalinu mimo dosah dětí.

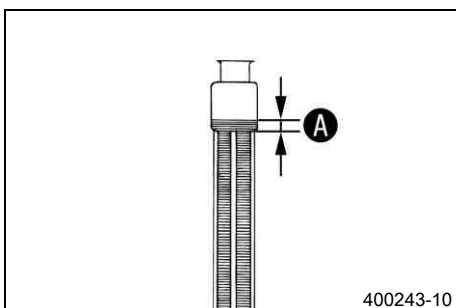

Podmínka

Motor je studený.

- Postavte motocykl kolmo k vodorovné ploše.
- Sejměte uzávěr chladiče.
- Zkontrolujte mrazuvzdornost chladicí kapaliny.

-25... -45 °C

- » Pokud mrazuvzdornost chladicí kapaliny neodpovídá předepsané hodnotě:
 - Zkorigujte mrazuvzdornost chladicí kapaliny.
- Zkontrolujte hladinu chladicí kapaliny v chladiči.

Hladina chladicí kapaliny ❶ nad lamelami chladiče.	10 mm
--	-------

- » Pokud hladina chladicí kapaliny nesouhlasí s předepsanou hodnotou:
 - Upravte hladinu chladicí kapaliny.

Alternativa 1

Chladicí kapalina (☛ str. 115)

Alternativa 2

Chladicí kapalina (směs připravená k použití) (☛ str. 115)
--

- Namontujte uzávěr chladiče.

15.3 Kontrola hladiny chladicí kapaliny



Výstraha

Nebezpečí opaření Chladicí kapalina je při provozu motocyklu velice horká a je pod tlakem.

- Neotvírejte chladič, hadice chladiče nebo jiné součásti chladicího systému při motoru zahřátém na provozní teplotu. Nechte motor a chladicí systém vychladnout. Při opaření ihned podržte postižená místa pod vlažnou vodou.



Výstraha

Nebezpečí otravy Chladicí kapalina je jedovatá a poškozuje zdraví.

- Zabraňte kontaktu chladicí kapaliny s pokožkou, očima a oblečením. Při zasažení očí ihned vypláchněte vodou a vyhledejte lékaře. Zasažená místa na pokožce ihned očistěte vodou a mýdlem. V případě polknutí chladicí kapaliny ihned vyhledejte lékaře. Oblečení zasažené chladicí kapalinou vyměňte. Udržujte chladicí kapalinu mimo dosah dětí.

Podmínka

Motor je studený.

- Postavte motocykl kolmo k vodorovné ploše.
- Sejměte uzávěr chladiče.
- Zkontrolujte hladinu chladicí kapaliny v chladiči.

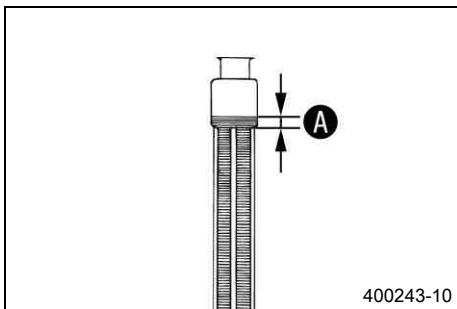

Hladina chladicí kapaliny A nad lamelami chladiče.	10 mm
---	-------

- » Pokud hladina chladicí kapaliny nesouhlasí s předepsanou hodnotou:
 - Upravte hladinu chladicí kapaliny.

Alternativa 1

Chladicí kapalina (☛ str. 115)

Alternativa 2

Chladicí kapalina (směs připravená k použití) (☛ str. 115)

- Namontujte uzávěr chladiče.

15.4 Vypuštění chladicí kapaliny



Výstraha

Nebezpečí opaření Chladicí kapalina je při provozu motocyklu velice horká a je pod tlakem.

- Neotvírejte chladič, hadice chladiče nebo jiné součásti chladicího systému při motoru zahřátém na provozní teplotu. Nechte motor a chladicí systém vychladnout. Při opaření ihned podržte postižená místa pod vlažnou vodou.



Výstraha

Nebezpečí otravy Chladicí kapalina je jedovatá a poškozuje zdraví.

- Zabraňte kontaktu chladicí kapaliny s pokožkou, očima a oblečením. Při zasažení očí ihned vypláchněte vodou a vyhledejte lékaře. Zasažená místa na pokožce ihned očistěte vodou a mýdlem. V případě polknutí chladicí kapaliny ihned vyhledejte lékaře. Oblečení zasažené chladicí kapalinou vyměňte. Udržujte chladicí kapalinu mimo dosah dětí.

Podmínka

Motor je studený.

- Postavte motocykl do svislé polohy.
- Pod uzávěr vodního čerpadla si připravte vhodnou nádobu.
- Vyšroubujte šroub ❶. Sejměte uzávěr chladiče ❷.
- Nechte zcela vytéct chladicí kapalinu.
- Našroubujte šroub ❶ s novým těsnicím kroužkem a pevně jej utáhněte.

Předepsaná hodnota

Šroub víka vodní pumpy	M6	10 Nm
------------------------	----	-------

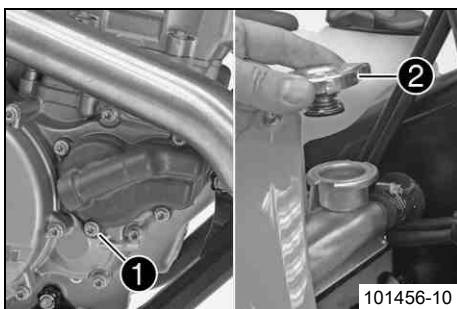

15.5 Doplnění chladicí kapaliny



Výstraha

Nebezpečí otravy Chladicí kapalina je jedovatá a poškozuje zdraví.

- Zabraňte kontaktu chladicí kapaliny s pokožkou, očima a oblečením. Při zasažení očí ihned vypláchněte vodou a vyhledejte lékaře. Zasažená místa na pokožce ihned očistěte vodou a mýdlem. V případě polknutí chladicí kapaliny ihned vyhledejte lékaře. Oblečení zasažené chladicí kapalinou vyměňte. Udržujte chladicí kapalinu mimo dosah dětí.

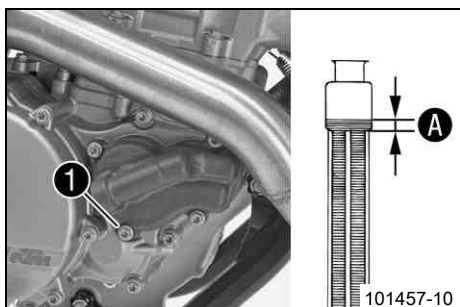

- Zajistěte, aby šroub ❶ byl pevně dotažen.
- Postavte motocykl do svislé polohy.
- Doplněte chladicí kapalinu až po rysku A nad lamelami chladiče.

Předepsaná hodnota

10 mm

Chladicí kapalina	1,2 l	Chladicí kapalina (☞ str. 115)
		Chladicí kapalina (směs připravená k použití) (☞ str. 115)

- Namontujte uzávěr chladiče.
- Proveďte krátkou zkušební jízdu.
- Zkontrolujte hladinu chladicí kapaliny. (☞ str. 93)

16.1 Kontrola vůle plynového bovdenů

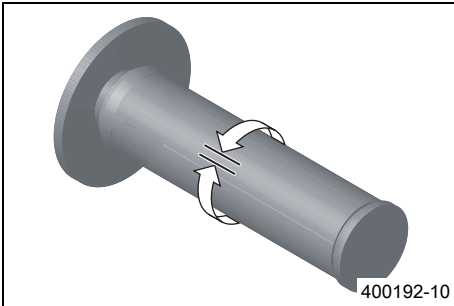

- Zkontrolujte lehkost chodu otočné rukojeti plynu.
- Řídítka nastavte rovně. Pohybujte sem a tam otočnou rukojetí plynu a zjistěte vůli plynového bovdenů.

Vůle plynového bovdenů	3... 5 mm
------------------------	-----------

- » Pokud vůle plynového bovdenů nesouhlasí s předepsanou hodnotou:
 - Nastavte vůli plynového bovdenů. 🛠️ (☞ str. 95)



Nebezpečí

Nebezpečí otravy Výfukové plyny jsou jedovaté a mohou způsobit bezvědomí a/nebo smrt.

- Při provozu motoru se postarejte vždy o dostatečné větrání, motor nestartujte nebo nenechte běžet v uzavřeném prostoru nebo bez vhodného odsávacího zařízení.

- Nastartujte motor a nechte ho běžet na volnoběh. Pohybujte řídítka v celém rozsahu řízení sem a tam.

Nesmí se měnit otáčky volnoběhu.

- » Pokud se mění otáčky volnoběhu:
 - Nastavte vůli plynového bovdenů. 🛠️ (☞ str. 95)

16.2 Nastavení vůle plynového bovdenů 🛠️

Přípravná práce

- Sejměte sedačku. (☞ str. 56)
- Demontujte palivovou nádrž. 🛠️ (☞ str. 59)
- Zkontrolujte uložení plynového bovdenů. (☞ str. 67)

Hlavní práce

- Řídítka nastavte rovně.
- Manžety ❶ posuňte zpět.
- Povolte matici ❷. Regulační šroub ❸ úplně zašroubujte.
- Povolte matici ❹. Regulační šroub ❺ otočte tak, aby u otočné plynové rukojeti byla u plynového bovdenů vůle.

Předepsaná hodnota

Vůle plynového bovdenů	3... 5 mm
------------------------	-----------

- Utáhněte matici ❹.
- Otočnou rukojet' plynu stlačte do uzavřené koncové polohy a podržte. Vyšroubujte regulační šroub ❸, až je bovden ❻ bez vůle.
- Utáhněte matici ❷.
- Nasuňte manžety ❶. Zkontrolujte lehkost chodu otočné rukojeti plynu.

Následná práce

- Montáž palivové nádrže. 🛠️ (☞ str. 61)
- Namontujte sedačku. (☞ str. 56)
- Zkontrolujte vůli plynového bovdenů. (☞ str. 95)

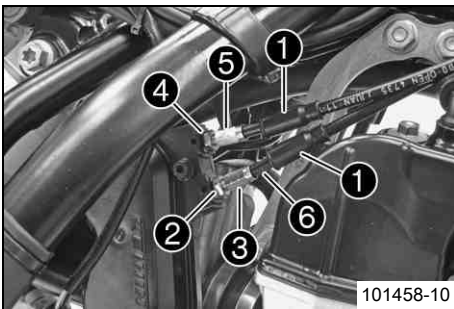

16.3 Nastavení otáček volnoběhu

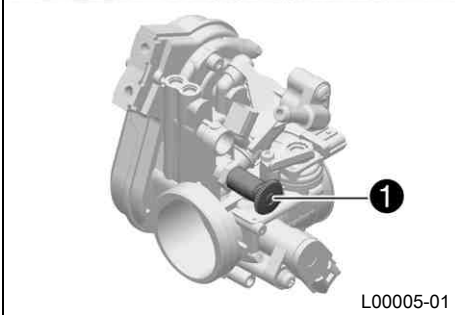

- Zahřejte motor a stlačte regulační šroub otáček volnoběhu ❶ až na doraz.
- Otočením regulačního šroubu otáček volnoběhu nastavte požadované otáčky volnoběhu.

Předepsaná hodnota

Počet otáček volnoběhu	2 050... 2 150 ot/min
------------------------	-----------------------

i Informace

- Otáčení proti směru hodinových ručiček zvyšuje otáčky volnoběhu.
- Otáčení po směru hodinových ručiček snižuje otáčky volnoběhu.

16.4 Kontrola základní polohy řadicí páky

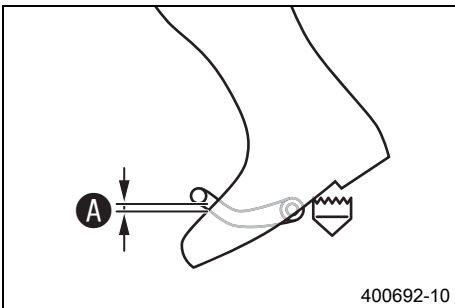

- Posadte se na vozidlo do jízdní polohy a změřte vzdálenost ❶ mezi horní hranou boty a řadicí pákou.

Vzdálenost řadicí páky od horní hrany boty	10... 20 mm
--	-------------

- » Pokud vzdálenost nesouhlasí s předepsanou hodnotou:
 - Nastavte základní polohu řadicí páky. (☞ str. 96)

16.5 Nastavení základní polohy řadicí páky

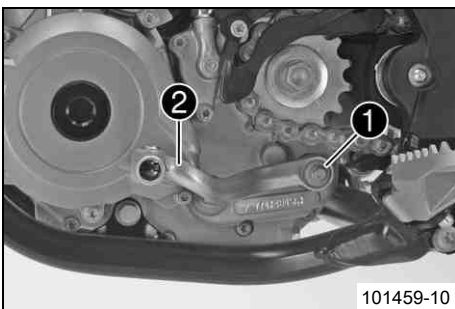

- Vyšroubujte šroub ❶ a vyjměte řadicí páku ❷.

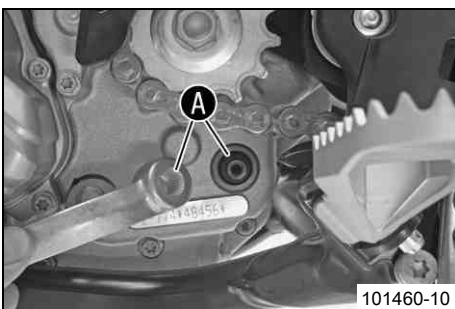

- Vyčistěte ozubení ❶ řadicí páky a rozvodového hřídele.
- Nasadte řadicí páku do požadované polohy na rozvodový hřídel a uveďte ozubení do záběru.

i Informace

- Rozsah nastavení je omezený.
- Řadicí páka se při řazení nesmí dotýkat žádných součástí vozidla.

- Našroubujte šroub a pevně ho dotáhněte.

Předepsaná hodnota

Šroub řadicí páky	M6	14 Nm	Loctite® 243™
-------------------	----	-------	---------------

17.1 Výměna palivového sítka

- ⚠ Nebezpečí**
Nebezpečí požáru Palivo je snadno vznětlivé.
- Nedoplňujte palivo do vozidla v blízkosti otevřeného ohně resp. hořících cigaret a vždy vypněte motor. Dbejte na to, aby se palivo nerozlilo, zejména na horké součásti vozidla. Rozlité palivo ihned utřete.
 - Palivo, které je v nádrži se při zahřátí rozpíná a při přeplnění může vytékat. Dodržujte údaje pro doplňování paliva.

- ⚠ Výstraha**
Nebezpečí otravy Palivo je jedovaté a zdraví škodlivé.
- Dbejte na to, aby palivo nepřišlo do styku s kůží, očima nebo oděvem. Nenadýchejte se palivových výparů. Při zasažení očí ihned vypláchněte vodou a vyhledejte lékaře. Zasažená místa na pokožce ihned očistěte vodou a mýdlem. Pokud došlo k polknutí paliva, ihned vyhledejte lékaře. Oděv potřísněný palivem si vyměňte.

- ☀ Výstraha**
Ohrožení životního prostředí Nesprávné zacházení s palivem ohrožuje životní prostředí.
- Palivo nesmí proniknout do podzemních vod, do půdy nebo do kanalizace.

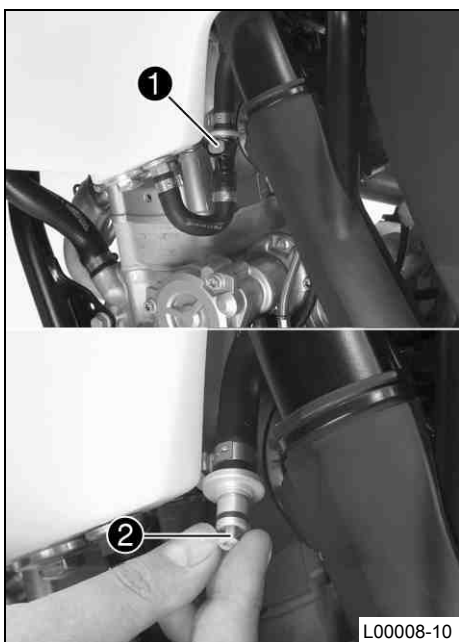

- Stlačeným vzduchem důkladně vyčistěte spojky ❶ palivového vedení.

i Informace
 Do palivového vedení se nesmí dostat žádná nečistota. Nečistota by ucpala vstřikovací ventil!

- Odpojte spojky palivového vedení.
- Vytáhněte palivové sítko ❷ z připojovacího kusu.
- Do připojovacího kusu nasuňte nové palivové sítko až na doraz.
- Připojte spojky palivového vedení.

⚠ Nebezpečí
Nebezpečí otravy Výfukové plyny jsou jedovaté a mohou způsobit bezvědomí a/nebo smrt.

- Při provozu motoru se postarejte vždy o dostatečné větrání, motor nestartujte nebo nenechte běžet v uzavřeném prostoru nebo bez vhodného odsávacího zařízení.
- Nastartujte motor a sledujte jeho reakci.

17.2 Kontrola hladiny motorového oleje

i Informace
 Hladinu motorového oleje lze kontrolovat při studeném motoru a při provozně zahřátém motoru.

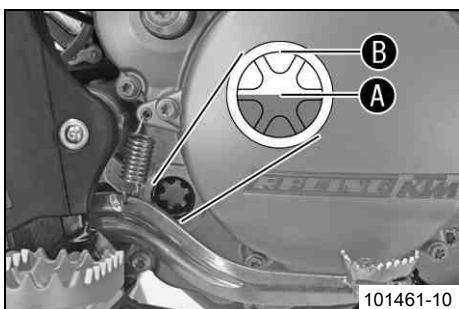

Přípravná práce

- Postavte motocykl kolmo k vodorovné ploše.

Podmínka

Motor je studený.

- Zkontrolujte hladinu motorového oleje.

Motorový olej je až do středu průzoru ❶.

» Pokud motorový olej nedosahuje až ke středu průzoru:

- Doplňte motorový olej. (☛ str. 100)

Podmínka

Motor je zahřátý na provozní teplotu.

- Zkontrolujte hladinu motorového oleje.

i Informace
 Po vypnutí motoru počkejte minutu a teprve potom zkontrolujte.

Hladina motorového oleje je mezi středem průzoru **A** a horní hranou průzoru **B**.

- » Pokud motorový olej nedosahuje až ke středu průzoru **A**:
 - Doplňte motorový olej. (☛ str. 100)

17.3 Výměna motorového oleje a olejového filtru, vyčištění olejového sítka ☞

⚠ Výstraha

Nebezpečí opaření Motorový resp. převodový olej je při provozu motocyklu velmi horký.

- Používejte vhodný ochranný oděv a ochranné rukavice. Při opaření ihned podržte postižená místa pod vlažnou vodou.

☀ Výstraha

Ohrožení životního prostředí Problematické látky způsobují škody na životním prostředí.

- Oleje, maziva, filtry, paliva, čisticí prostředky, brzdovou kapalinu atd. likvidujte náležitě dle platných předpisů.

i Informace

Motorový olej se musí vypouštět při provozní teplotě motoru.

Přípravná práce (EXC-F AUS, EXC-F SIX DAYS)

- Demontujte kryt motoru. (☛ str. 69)
- Odstavte motocykl na vodorovnou plochu.

Hlavní práce

- Připravte si pod motor vhodnou nádobu.
- Vyšroubujte vypouštěcí šroub oleje **1** s magnetem a těsnícím kroužkem.
- Vyšroubujte uzavírací šroub **2** s krátkým olejovým sítkem.

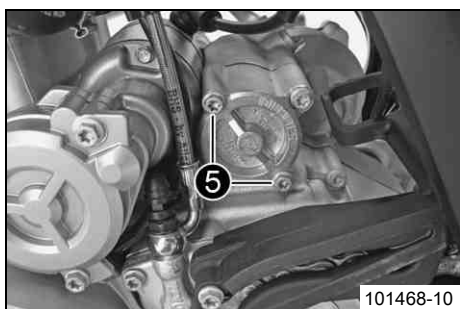
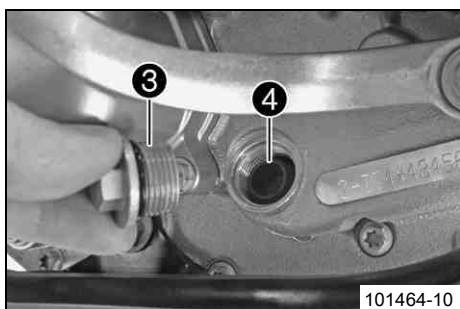
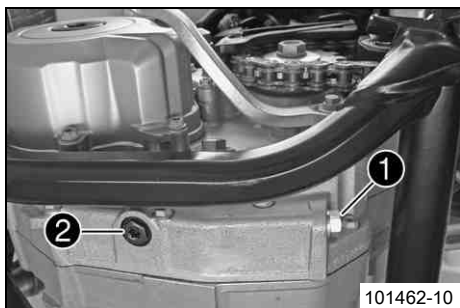

- Vyšroubujte uzavírací šroub **3** s dlouhým olejovým sítkem **4**.

- Vyšroubujte šrouby **5**. Sejměte víčko olejového filtru s o-kroužkem.

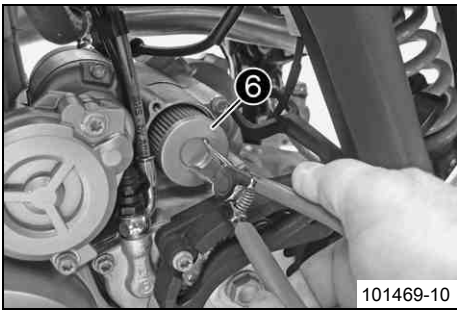

- Vytáhněte olejový filtr ⑥ z pouzdra filtru.

Obrácené kleště na rozpěrné pojistné kroužky (51012011000)

- Nechte zcela vytéci motorový olej.
- Důkladně vyčistěte jednotlivé části a těsnicí plochy.

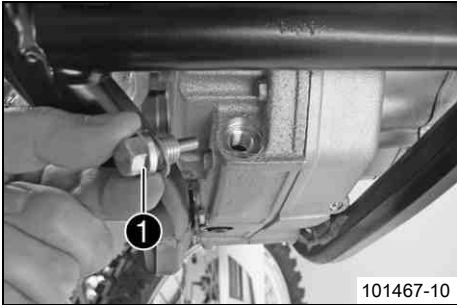

- Namontujte a utáhněte vypouštěcí šroub oleje ① s magnetem a novým těsnicím kroužkem.

Předepsaná hodnota

Vypouštěcí šroub oleje s magnetem	M12x1,5	20 Nm
-----------------------------------	---------	-------

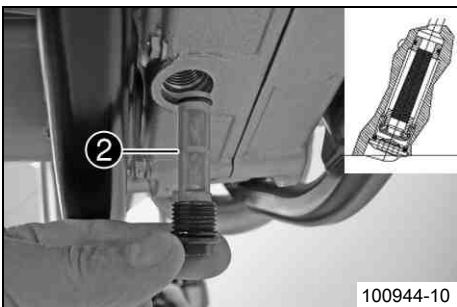

- Krátké olejové sítko ② zastrčte do šroubového uzávěru, namontujte s o-kroužkem a pevně utáhněte.

Předepsaná hodnota

Šroubový uzávěr olejového sítko krátký	M16x1,5	10 Nm	Naolejován motorovým olejem
--	---------	-------	-----------------------------

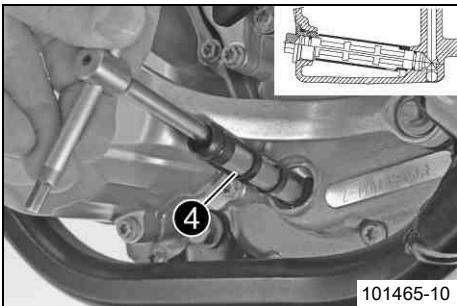

- Dlouhé olejové sítko ④ s o-kroužky nasuňte na čepový klíč.

Informace

Větší vnitřní průměr olejového sítko směřuje ke skříni motoru.

- Čepový klíč zasuněte otvorem do vrtání protilehlé stěny skříně motoru a nasuňte olejové sítko do skříně motoru až na doraz.
- Namontujte a utáhněte šroubový uzávěr s O-kroužkem.

Předepsaná hodnota

Šroubový uzávěr olejového sítko dlouhý	M20x1,5	15 Nm
--	---------	-------

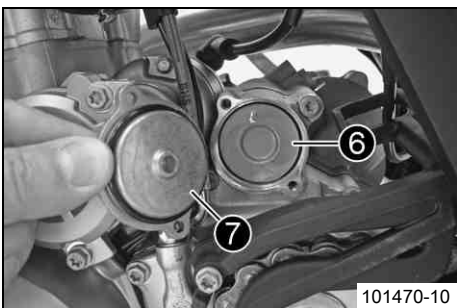

- Položte motocykl na bok a naplňte pouzdro olejového filtru asi z 1/3 motorovým olejem.
- Naplňte olejový filtr ⑥ motorovým olejem a zastrčte do pouzdra filtru.
- Naolejujte o-kroužek víčka olejového filtru a namontujte s víčkem olejového filtru ⑦.
- Našroubujte šrouby a utáhněte je.

Předepsaná hodnota

Šroub víka olejového filtru	M5	6 Nm
-----------------------------	----	------

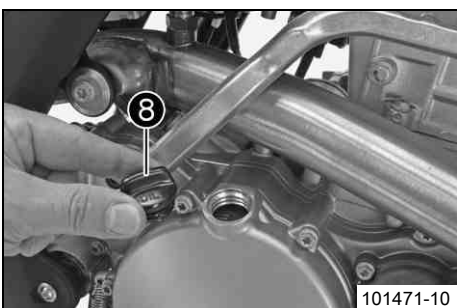

- Vyšroubujte plnicí šroub oleje ⑧ s O-kroužkem z víka spojky a doplňte motorový olej, až dosahuje k horní hraně průzoru.

Motorový olej	1,20 l	Motorový olej (SAE 10W/50) (☛ str. 116)
		Alternativní motorový olej pro ztížené podmínky nasazení a zlepšení provozního stavu
		Motorový olej (SAE 10W/60) (00062010035) (☛ str. 115)

i Informace

Příliš málo motorového oleje nebo méně kvalitní motorový olej vede k předčasnému opotřebení motoru.

- Namontujte a utáhněte šroub pro plnění oleje s O-kroužkem.

**Nebezpečí**

Nebezpečí otravy Výfukové plyny jsou jedovaté a mohou způsobit bezvědomí a/nebo smrt.

- Při provozu motoru se postarejte vždy o dostatečné větrání, motor nespustíte nebo nenechte běžet v uzavřeném prostoru nebo bez vhodného odsávacího zařízení.

- Nastartujte motor a zkontrolujte, zda těsní.

Následná práce**(EXC-F AUS, EXC-F SIX DAYS)**

- Namontujte kryt motoru. (☛ str. 69)
- Zkontrolujte hladinu motorového oleje. (☛ str. 97)

17.4 Doplnění motorového oleje**Informace**

Příliš málo motorového oleje nebo méně kvalitní motorový olej vede k předčasnému opotřebení motoru.

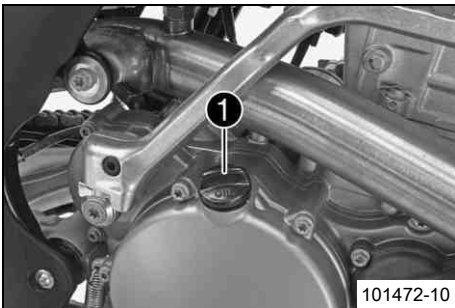

- Vyšroubujte plnicí šroub oleje ❶ s O-kroužkem z krytu spojky.
- Doplněte stejný motorový olej, který byl použitý i při výměně motorového oleje.

Motorový olej (SAE 10W/50) (☛ str. 116)

Alternativa 1

Motorový olej (SAE 10W/60) (00062010035) (☛ str. 115)

**Informace**

Pro optimální účinnost motorového oleje se nedoporučuje mísit různé druhy motorových olejů.
Doporučujeme příp. provést výměnu motorového oleje.

- Namontujte a utáhněte šroub pro plnění oleje s O-kroužkem.

**Nebezpečí**

Nebezpečí otravy Výfukové plyny jsou jedovaté a mohou způsobit bezvědomí a/nebo smrt.

- Při provozu motoru se postarejte vždy o dostatečné větrání, motor nespustíte nebo nenechte běžet v uzavřeném prostoru nebo bez vhodného odsávacího zařízení.

- Nastartujte motor a zkontrolujte, zda těsní.

18.1 Mytí motocyklu

Upozornění

Materiální škody Poškození nebo zničení součástí vysokotlakým čističem.

- Při mytí vozidla vysokotlakým čističem nemiřte proudem vody přímo na elektrické součásti, konektory, bovdenová lanka, ložiska atd. Mezi tryskou vysokotlakého čističe a součástí udržujte minimální vzdálenost 60 cm. Příliš vysoký tlak může způsobit poruchy resp. mít za následek zničení součástí.

 **Výstraha**

Ohrožení životního prostředí Problematické látky způsobují škody na životním prostředí.

- Oleje, maziva, filtry, paliva, čisticí prostředky, brzdovou kapalinu atd. likvidujte náležitě dle platných předpisů.

 **Informace**

Myjte motocykl pravidelně, uchováte tím jeho hodnotu i vzhled po dlouhou dobu. Během mytí nevystavujte motocykl přímému slunci.

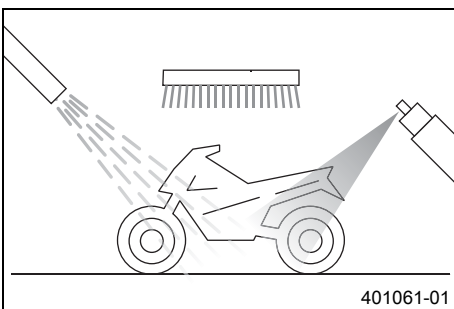

- Uzavřete výfukové potrubí, aby do něj nevnikla voda.
- Nejprve odstraňte jemným proudem vody hrubé nečistoty.
- Silně znečištěná místa postříkejte běžným čisticím prostředkem na motocykly a poté ještě vyčistěte štětcem.

Čistič motocyklů (☛ str. 117)

 **Informace**

Použijte teplou vodu, do které jste přidali běžný čisticí prostředek na motocykly, a měkkou houbu. Čisticí prostředek na motocykly nikdy nenanášejte na suché vozidlo, vždy ho nejprve opláchněte vodou.

- Po důkladném opláchnutí jemným proudem vody by měl motocykl dobře vyschnout.
- Sejměte uzávěr výfukového systému.

**Výstraha**

Nebezpečí úrazu Snížený brzdový účinek v důsledku mokré nebo špinavé brzdové soustavy.

- Znečištěnou nebo mokrou brzdovou soustavu opatrně vyčistěte resp. vysušte.

- Po mytí se kousek projedte, až dosáhne motor provozní teploty.

**Informace**

Díky teplu se odpaří voda i z nepřístupných míst v motoru a brzdové soustavě.

- Po vychladnutí motocyklu namažte všechna kluzná místa a ložiska.
- Vyčistěte řetěz. (☛ str. 62)
- Kovové části bez ochranné vrstvy (s výjimkou brzdových kotoučů a výfukového potrubí) ošetřete antikoročním prostředkem.

Čisticí a konzervační prostředky na kov a pryž (☛ str. 117)

- Všechny plastové díly a díly s práškovým nástřikem ošetřete jemným čisticím a ošetřujícím prostředkem.

Čistič a leštěnka na lesklé a matné laky, kovové a plastové povrchy (☛ str. 117)

18.2 Kontrola a ošetření pro zimní provoz

i Informace

Pokud se motocykl používá i v zimě, je třeba počítat s posypem solí na silnicích. Musí se proto provést ochranná opatření proti agresivní posypové soli.

Pokud bylo vozidlo provozováno na posypové soli, je nutné jej po jízdě umýt studenou vodou. Teplá voda by působení soli zesílila.

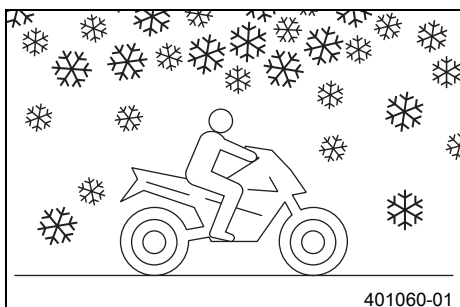

- Umyjte motocykl. (☛ str. 101)
- Vyčistěte brzdovou soustavu.

i Informace

Po **KAŽDÉ** jízdě na posolených silnicích se vychladlé a namontované brzdové čelisti a brzdová obložení musí důkladně umýt studenou vodou a poté se musí nechat dobře vyschnout.

Po jízdách na posolených silnicích je nutno motocykl důkladně umýt studenou vodou a dobře vysušit.

- Motor, kyvné rameno a všechny ostatní holé nebo pozinkované součásti (kromě brzdových kotoučů) ošetřete ochranným prostředkem proti korozi na bázi vosku.

i Informace

Na brzdové kotouče se nesmí dostat žádný ochranný prostředek proti korozi, velmi by se tím snížil brzdový účinek.

- Vyčistěte řetěz. (☛ str. 62)

19.1 Uložení

**Výstraha****Nebezpečí otravy** Palivo je jedovaté a zdraví škodlivé.

- Dbejte na to, aby palivo nepřišlo do styku s kůží, očima nebo oděvem. Nenadýchejte se palivových výparů. Při zasažení očí ihned vypláchněte vodou a vyhledejte lékaře. Zasažená místa na pokožce ihned očistěte vodou a mýdlem. Pokud došlo k polknutí paliva, ihned vyhledejte lékaře. Oděv potřísněný palivem si vyměňte. Palivo náležitě skladujte ve vhodném kanystru a uchovávejte z dosahu dětí.

**Informace**

Chcete-li motocykl na delší dobu odstavit, měli byste provést nebo nechat provést následující opatření.

Před uložením zkontrolujte funkčnost a stav opotřebení všech částí motocyklu. Pokud jsou potřeba servisní práce, opravy nebo úpravy, měly by se provést v době odstavení (menší vyřízení servisů). Tím se můžete vyhnout dlouhým čekacím dobám v servisech na začátku sezóny.

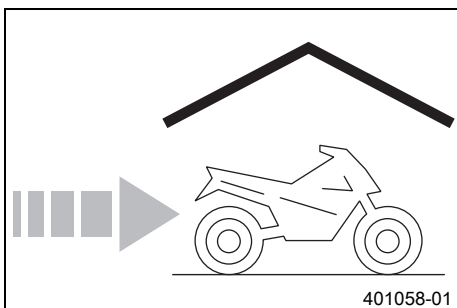

- Umyjte motocykl. (☞ str. 101)
- Vyměňte motorový olej a olejový filtr, vyčistěte olejové sítko. ☞ (☞ str. 98)
- Zkontrolujte mrazuvzdornost a hladinu chladicí kapaliny. (☞ str. 92)
- Při posledním tankování před odstavením motocyklu přidejte do paliva aditivum.

Aditivum paliva (☞ str. 117)

- Zkontrolujte tlak vzduchu v pneumatikách. (☞ str. 82)
- Demontujte baterii. ☞ (☞ str. 84)
- Nabijte baterii. ☞ (☞ str. 85)

Předepsaná hodnota

Skladovací teplota baterie bez přímého působení slunečních paprsků	0... 35 °C
--	------------

- Vozidlo odstavte na suchém místě, které nepodléhá velkému kolísání teploty.

**Informace**

KTM doporučuje postavit motocykl na stojan.

- Zdvihněte motocykl na stojan. (☞ str. 45)
- Pokud možno motocykl zakryjte prodyšnou plachtou nebo dekou. V žádném případě byste neměli používat neprodyšné materiály, protože potom nemůže odcházet vlhkost a dochází ke korozi.

**Informace**

Je velmi špatné nechat odstavenému motocyklu běžet na krátkou dobu motor. Protože se přitom motor dostatečně nezahřeje, kondenzuje vodní pára vzniklá při spalovacím procesu a způsobuje korozi ventilů a výfuku.



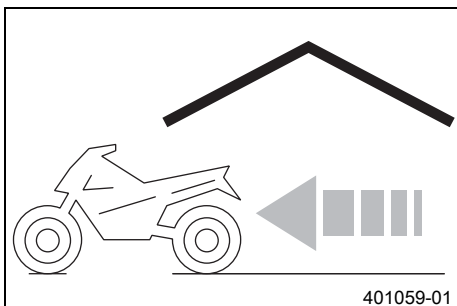







19.2 Uvedení do provozu po uložení



- Sejměte motocykl ze stojanu. (☞ str. 45)
- Montáž baterie. ☞ (☞ str. 84)
- Natankujte palivo. (☞ str. 34)
- Před každým uvedením do provozu proveďte kontrolu a údržbu. (☞ str. 31)
- Proveďte zkušební jízdu.

Chyba	Možná příčina	Opatření
Motor se neprotáčí (E-startér)	Chyba obsluhy	– Proveďte pracovní kroky pro startování. (☞ str. 31)
	Vybitá baterie	– Nabijte baterii. ☞ (☞ str. 85) – Zkontrolujte dobíjecí napětí. ☞ – Zkontrolujte klidový proud. ☞ – Zkontrolujte vinutí statoru alternátoru. ☞
	Propálená hlavní pojistka	– Vyměňte hlavní pojistku. (☞ str. 86)
	Startovací relé vadné	– Zkontrolujte startovací relé. ☞
	Vadný motor startéru	– Zkontrolujte motor startéru. ☞
Motor se protáčí, ale nenaskočí	Chyba obsluhy	– Proveďte pracovní kroky pro startování. (☞ str. 31)
	Není spojené palivové potrubí	– Spojte palivové hadice.
	Přepálená pojistka 1	– Vyměňte pojistky jednotlivých elektrických spotřebičů. (☞ str. 87)
	Přepálená pojistka 2	– Vyměňte pojistky jednotlivých elektrických spotřebičů. (☞ str. 87)
	Nesprávně nastavené otáčky volnoběhu	– Nastavení otáček volnoběhu. ☞ (☞ str. 96)
	Zapalovací svíčka je zrezivělá nebo mokrá	– Vyčistěte a vysušte příp. vyměňte zapalovací svíčku.
	Příliš velká vzdálenost elektrod zapalovací svíčky	– Nastavte vzdálenost elektrod. Předepsaná hodnota Vzdálenost elektrod zapalovací svíčky 0,8 mm
	Vadná zapalovací soustava	– Zkontrolujte zapalovací systém. ☞
	Prodřený zkratovací kabel v kabelovém svazku, vadné zkratovací tlačítko resp. nouzový vypínač	– Zkontrolujte kabelový svazek. (optická kontrola) – Zkontrolujte elektrickou soustavu.
	Zoxidovaný konektor řídicí jednotky EFI, impulzní generátor nebo cívka zapalování	– Konektor vyčistěte a ošetřete kontaktním sprejem.
Chyba v systému vstřikování paliva	– Přečtěte paměť chyb pomocí diagnostického nástroje KTM. ☞	
Motor se nevytáčí do vysokých otáček	Chyba v systému vstřikování paliva	– Přečtěte paměť chyb pomocí diagnostického nástroje KTM. ☞
	Vadná zapalovací soustava	– Zapalovací cívka - zkontrolujte sekundární vinutí. ☞ – Zkontrolujte kabelovou koncovku zapalovací svíčky. ☞ – Zkontrolujte vinutí statoru alternátoru. ☞
Motor má příliš malý výkon	Silně znečištěný vzduchový filtr	– Vyčistěte vzduchový filtr a skříň vzduchového filtru. ☞ (☞ str. 57)
	Palivový filtr silně znečištěný	– Vyměňte palivový filtr. ☞
	Chyba v systému vstřikování paliva	– Přečtěte paměť chyb pomocí diagnostického nástroje KTM. ☞
	Výfukový systém je netěsný, deformovaný nebo příliš málo náplně skleného vlákna v koncovém tlumiči.	– Zkontrolujte výfukový systém, zda není poškozený. – Vyměňte výplň v tlumiči koncovce výfuku. ☞ (☞ str. 58)
	Příliš malá vůle ventilu	– Nastavte vůli ventilů. ☞
	Vadná zapalovací soustava	– Zapalovací cívka - zkontrolujte sekundární vinutí. ☞ – Zkontrolujte kabelovou koncovku zapalovací svíčky. ☞ – Zkontrolujte vinutí statoru alternátoru. ☞
Motor se během jízdy vypne	Nedostatek paliva	– Natankujte palivo. (☞ str. 34)

Chyba	Možná příčina	Opatření
Motor se během jízdy vypne	Přepálená pojistka 1	– Vyměňte pojistky jednotlivých elektrických spotřebičů. (☞ str. 87)
	Přepálená pojistka 2	– Vyměňte pojistky jednotlivých elektrických spotřebičů. (☞ str. 87)
Motor je nadměrně zahřátý	Příliš málo chladicí kapaliny v chladičím systému	– Zkontrolujte těsnění chladičeho systému. – Zkontrolujte hladinu chladicí kapaliny. (☞ str. 93)
	Příliš slabé proudění vzduchu	– Vypněte a odstavte motor.
	Lamely chladiče jsou silně znečištěné	– Vyčistěte lamely chladiče.
	Tvorba pěny v chladičím systému	– Vypusťte chladicí kapalinu. 🐾 (☞ str. 93) – Doplnění chladicí kapaliny. 🐾 (☞ str. 94)
	Zalomená hadice chladiče	– Vyměňte hadici chladiče. 🐾
	Vadný termostat	– Zkontrolujte termostat. 🐾 Předepsaná hodnota Teplota otvoru: 70 °C
	Závada v systému ventilátoru chladiče (EXC-F SIX DAYS)	– Zkontrolujte pojistku ventilátoru chladiče. – Zkontrolujte pojistku 4. – Zkontrolujte ventilátor chladiče. 🐾
Kontrolka FI (MIL) svítí resp. bliká	Chyba v systému vstřikování paliva	– Zastavte motocykl a pomocí blikajícího kódu identifikujte vadnou součást. i Informace viz blikající kód – Zkontrolujte kabely a elektrické konektory, zda nejsou poškozené nebo zkorodované. – Přečtěte paměť chyb pomocí diagnostického nástroje KTM. 🐾
Vysoká spotřeba oleje	Zalomená odvzdušňovací hadice motoru	– Odvzdušňovací hadici uložte bez ohybů, příp. ji vyměňte.
	Příliš vysoká hladina motorového oleje	– Zkontrolujte hladinu motorového oleje. (☞ str. 97)
	Příliš tekutý motorový olej (viskozita)	– Vyměňte motorový olej a olejový filtr, vyčistěte olejové sítko. 🐾 (☞ str. 98)
	Píst resp. válec opotřebovaný	– Píst/válec - zjištění montážní vůle. 🐾
Vybitá baterie	Baterie se alternátorem nenabíjí	– Zkontrolujte dobíjecí napětí. 🐾 – Zkontrolujte vinutí statoru alternátoru. 🐾
	Neúmyslný spotřebič	– Zkontrolujte klidový proud. 🐾
Hodnoty tachometru vymazané (čas, stopky, časy soutěžních kol)	Baterie v tachometru je prázdná	– Vyměňte baterii tachometru. (☞ str. 91)
Nefunguje dálkové světlo, potkávací světlo, obrysové světlo, zadní světlo a osvětlení poznávací značky	Přepálená pojistka 3	– Vyměňte pojistky jednotlivých elektrických spotřebičů. (☞ str. 87)
Nefunguje tachometr, houkačka, brzdivé světlo, blinkr a ventilátor chladiče (doplňkové vybavení)	Přepálená pojistka 4	– Vyměňte pojistky jednotlivých elektrických spotřebičů. (☞ str. 87)

Blikající kód kontrolky FI (MIL)	 02 Kontrolka FI (MIL) bliká 2x krátce
Podmínka nastavení chyby	Impulzní generátor - chybná funkce v obvodu
Blikající kód kontrolky FI (MIL)	 06 Kontrolka FI (MIL) bliká 6x krátce
Podmínka nastavení chyby	Senzor škrticí klapky okruh A - příliš nízký vstupní signál Senzor škrticí klapky okruh A - příliš vysoký vstupní signál
Blikající kód kontrolky FI (MIL)	 09 Kontrolka FI (MIL) bliká 9x krátce
Podmínka nastavení chyby	Snímač tlaku sacího potrubí válec 1 - příliš nízký vstupní signál Snímač tlaku sacího potrubí válec 1 - příliš vysoký vstupní signál
Blikající kód kontrolky FI (MIL)	 12 Kontrolka FI (MIL) bliká 1x dlouze, 2x krátce
Podmínka nastavení chyby	Teplotní čidlo-chladicí kapalina - příliš nízký vstupní signál Teplotní čidlo-chladicí kapalina - příliš vysoký vstupní signál
Blikající kód kontrolky FI (MIL)	 13 Kontrolka FI (MIL) bliká 1x dlouze, 3x krátce
Podmínka nastavení chyby	Teplotní čidlo nasávaného vzduchu - příliš nízký vstupní signál Teplotní čidlo nasávaného vzduchu - příliš vysoký vstupní signál
Blikající kód kontrolky FI (MIL)	 15 Kontrolka FI (MIL) bliká 1x dlouze, 5x krátce
Podmínka nastavení chyby	Snímač úhlu sklonu (typ A/D) - příliš nízký vstupní signál Snímač úhlu sklonu (typ A/D) - příliš vysoký vstupní signál
Blikající kód kontrolky FI (MIL)	 17 Kontrolka FI (MIL) bliká 1x dlouze, 7x krátce
Podmínka nastavení chyby	EXC-F EU, EXC-F SIX DAYS Chybná funkce v obvodu lambda sondy válec 1, sonda 1
Blikající kód kontrolky FI (MIL)	 33 Kontrolka FI (MIL) bliká 3x dlouze, 3x krátce
Podmínka nastavení chyby	Vstřikovací ventil válce 1 - chybná funkce v el. obvodu
Blikající kód kontrolky FI (MIL)	 37 Kontrolka FI (MIL) bliká 3x dlouze, 7x krátce
Podmínka nastavení chyby	Cívka zapalování 1, válec 1 - chybná funkce v el. obvodu
Blikající kód kontrolky FI (MIL)	 41 Kontrolka FI (MIL) bliká 4x dlouze, 1x krátce
Podmínka nastavení chyby	Řízení palivového čerpadla - přerušení/zkrat na kostru Řízení palivového čerpadla - příliš nízký vstupní signál

Blikající kód kontrolky FI (MIL)	 45 Kontrolka FI (MIL) bliká 4x dlouze, 5x krátce
Podmínka nastavení chyby	EXC-F EU, EXC-F SIX DAYS Topení-lambda sonda válec 1, sonda 1 - přerušení/zkrat na kostru
	EXC-F EU, EXC-F SIX DAYS Topení-lambda sonda válec 1, sonda 1 - příliš vysoký vstupní signál

22.1 Motor

Druh konstrukce	1válcový 4taktní Ottův motor, chlazený kapalinou
Zdvihový objem	248,60 cm ³
Zdvih	54,80 mm
Otvor válce	76 mm
Stlačení	13,2:1
Počet otáček volnoběhu	2 050... 2 150 ot/min
Řízení	DOHC, 4 ventily řízené vahadly, pohon ozubeným řetězem
Průměr ventilu vtok	30,0 mm
Průměr ventilu odtok	26,0 mm
Vúle ventilů	
Odtok při: 20 °C	0,12... 0,17 mm
Vtok při: 20 °C	0,10... 0,15 mm
Uložení klikové hřídele	2 válečková ložiska
Ojniční ložisko	Jehlové ložisko
Válečkové ložisko	Bronzové pouzdro
Písty	Kovaný lehký kov
Pístní kroužky	1 pístní těsnicí kroužek, 1 pístní stěrací kroužek
Mazání motoru	Tlakové oběžné mazání s 2 rotorovými čerpadly
Primární převod	22:68
Spojka	Kotoučová spojka v olejové lázni / hydraulicky ovládaná
Převody	
1. převodový stupeň	13:33
2. převodový stupeň	17:33
3. převodový stupeň	19:29
4. převodový stupeň	23:28
5. převodový stupeň	23:23
6. převodový stupeň	26:22
Alternátor	
Světelná a dobíjecí cívka	12 V, 168 W
Zapalování	Bezkontaktně řízená plně elektronická zapalovací soustava s digitálním nastavením zapalování, typ Kokusan
Zapalovací svíčka	NGK CR 9 EKB
Vzdálenost elektrod zapalovací svíčky	0,8 mm
Chlazení	Chlazení kapalinou, permanentní cirkulace chladicí kapaliny pomocí vodního čerpadla
Pomoc při startu	E-startér / nožní startér

22.2 Utahovací momenty u motoru

Olejová tryska k mazání ložiska ojnice	M4	2 Nm	Loctite® 243™
Olejová tryska pro chlazení alternátoru	M4	2 Nm	Loctite® 243™
Tryska odvětrání prostoru klikového hřídele	M4	2 Nm	Loctite® 243™
Olejová tryska pro mazání vahadla	M5	4 Nm	Loctite® 243™
Šroub aretační páky	M5	6 Nm	Loctite® 243™
Šroub statoru	M5	6 Nm	Loctite® 243™
Šroub synchronizátoru	M5	6 Nm	Loctite® 243™
Šroub víka olejové pumpy	M5	6 Nm	Loctite® 243™
Šroub víka olejového filtru	M5	6 Nm	–
Šroub aretace řazení	M6	10 Nm	Loctite® 243™
Šroub hlavy válce	M6	10 Nm	–

Šroub krytu spojky	M6	10 Nm	–
Šroub lišty napínaču rozvodového řetězu	M6	8 Nm	Loctite® 243™
Šroub motoru startéru	M6	10 Nm	–
Šroub na krytu motoru	M6	10 Nm	–
Šroub nárazníku nožního startéru	M6	10 Nm	Loctite® 243™
Šroub plechového krytu víka ventilu	M6	3 Nm	Loctite® 243™
Šroub pracovního válce spojky	M6	10 Nm	–
Šroub řadicí páky	M6	14 Nm	Loctite® 243™
Šroub u pojistky ložiska	M6	6 Nm	Loctite® 243™
Šroub u spojkové pružiny	M6	10 Nm	–
Šroub víčka ventilu	M6	10 Nm	–
Šroub víka alternátoru	M6	10 Nm	–
Šroub víka omezovače točivého momentu	M6	10 Nm	–
Šroub víka vodní pumpy	M6	10 Nm	–
Šroub výfukové příruby	M6	10 Nm	Loctite® 243™
Šroub zajištění proti pádu rozvodového řetězu	M6	8 Nm	Loctite® 243™
Šroubení kabelové přípojky motoru startéru	M6	4 Nm	–
Olejevá tryska k chlazení pístů	M6x0,75	4 Nm	Loctite® 243™
Matice můstku ložiska vačkového hřídele	M7	15 Nm	Naolejován motorovým olejem
Šroub můstku ložiska vačkového hřídele	M7	15 Nm	Naolejován motorovým olejem
Šroubový čep můstku ložiska vačkového hřídele	M7	2 Nm	Loctite® 243™
Šroub nožního startéru	M8	25 Nm	Loctite® 243™
Šroub vodící lišty rozvodového řetězu	M8	10 Nm	Loctite® 243™
Závěrný šroub pro fixaci klikového hřídele	M8	20 Nm	–
Šroub hlavy válce	M10	Posloupnost utahování: Dotahujte diagonálně, počínaje zadním šroubem na šachtici rozvodového řetězu. 1. stupeň 40 Nm 2. stupeň 50 Nm	Naolejován motorovým olejem
Šroub pastorku	M10	60 Nm	Loctite® 243™
Zapalovací svíčka	M10	10... 12 Nm	–
Sací trubka oleje	M10x1	2 Nm	Loctite® 243™
Šroub odjištění napínaču rozvodného řetězu	M10x1	10 Nm	–
Šroub rotoru	M10x1	70 Nm	Závit naolejovaný motorovým olejem / kónus odmaštěný
Šroub ozubeného kola vačkového hřídele	M12x1	80 Nm	Loctite® 243™
Šroubový uzávěr regulačního ventilu tlaku oleje	M12x1,5	20 Nm	–
Teplotní čidlo chladicí kapaliny	M12x1,5	12 Nm	–
Vypouštěcí šroub oleje s magnetem	M12x1,5	20 Nm	–
Šroubový uzávěr SLS	M16	15 Nm	–

Šroubový uzávěr olejového sítka krátký	M16x1,5	10 Nm	Naolejován motorovým olejem
Matice primárního kola	M18LHx1,5	130 Nm	Loctite® 243™
Matice unášeče spojky	M18x1,5	100 Nm	Loctite® 243™
Šroubový uzávěr olejového sítka dlouhý	M20x1,5	15 Nm	–
Závěrný šroub napínáku rozvodného řetězu	M24x1,5	25 Nm	–

22.3 Plnicí množství

22.3.1 Motorový olej

Motorový olej	1,20 l	Motorový olej (SAE 10W/50) (☛ str. 116)	
		Alternativní motorový olej pro ztížené podmínky nasazení a zlepšení provozního stavu	Motorový olej (SAE 10W/60) (00062010035) (☛ str. 115)

22.3.2 Chladicí kapalina

Chladicí kapalina	1,2 l	Chladicí kapalina (☛ str. 115)
		Chladicí kapalina (směs připravená k použití) (☛ str. 115)

22.3.3 Palivo

Objem palivové nádrže celkem cca (všechny modely EXC-F)	9 l	Bezolovnatý benzín super (ROZ 95) (☛ str. 115)
Objem palivové nádrže celkem cca (XCF-W)	8,5 l	Bezolovnatý benzín super (ROZ 95) (☛ str. 115)
Rezerva paliva cca		1,5 l

22.4 Podvozek

Rám	Středový rám z trubek z chrom-molybden-oceli	
Vidlice (EXC-F EU, EXC-F AUS, XCF-W)	WP Suspension Up Side Down 4860 MXMA PA	
Vidlice (EXC-F SIX DAYS)	WP Suspension Up Side Down 4860 4CS	
Zdvih pružiny (EXC-F EU, EXC-F AUS, XCF-W)		
vpředu	300 mm	
Zdvih pružiny (EXC-F SIX DAYS)		
vpředu	292 mm	
Zdvih pružiny		
vzadu	335 mm	
Osazení vidlice	20 mm	
Pružná vzpěra	WP Suspension PDS 5018 DCC	
Brzda	Kotoučové brzdy, brzdové čelisti mají plovoucí uložení	
Brzdové kotouče - průměr		
vpředu	260 mm	
vzadu	220 mm	
Brzdové kotouče - mez opotřebení		
vpředu	2,5 mm	
vzadu	3,5 mm	
Tlak vzduchu v pneumatikách pro jízdu v terénu		
vpředu	1 bar	
vzadu	1 bar	
Tlak v pneumatikách na silnici (všechny modely EXC-F)		
vpředu	1,5 bar	

vzadu	1,5 bar
Sekundární převod (všechny modely EXC-F)	14:50 (13:50)
Sekundární převod (XCF-W)	13:50
Řetěz	5/8 x 1/4"
Dodávaná řetězová kola	38, 40, 42, 45, 48, 49, 50, 51, 52
Úhel hlavy rámu	63,5°
Rozchod kol	1 482±10 mm
Výška sedadla bez zátěže	970 mm
Světlá výška bez zatížení	345 mm
Hmotnost bez paliva cca (všechny modely EXC-F)	107,5 kg
Hmotnost bez paliva cca (XCF-W)	106 kg
Nejvyšší přípustné zatížení nápravy vpředu	145 kg
Nejvyšší přípustné zatížení nápravy vzadu	190 kg
Nejvyšší přípustná celková hmotnost	335 kg

22.5 Elektrická soustava

Baterie	YTX4L-BS	Napětí baterie: 12 V Jmenovitá kapacita: 3 Ah bezúdržbová
Baterie tachometru	CR 2430	Napětí baterie: 3 V
Pojistka	58011109105	5 A
Pojistka	58011109110	10 A
Pojistka	58011109120	20 A
Světlo	S2 / patice BA20d	12 V 35/35 W
Obrysově světlo	W5W / patice W2,1x9,5d	12 V 5 W
Kontrolky (všechny modely EXC-F)	W2,3W / patice W2x4,6d	12 V 2,3 W
Blinkr (všechny modely EXC-F)	R10W / patice BA15s	12 V 10 W
Brzdové / zadní světlo	LED	
Osvětlení poznávací značky (všechny modely EXC-F)	W5W / patice W2,1x9,5d	12 V 5 W

22.6 Pneumatiky

Platnost	Pneumatika vpředu	Pneumatika vzadu
(všechny modely EXC-F)	80/100 - 21 M/C 51M TT MAXXIS MAXX CROSS SI M7311	120/90 - 18 M/C 65R TT MAXXIS MAXX ENDURO M7314
(XCF-W)	80/100 - 21 51M TT Dunlop GEOMAX MX51	100/100 - 18 59M TT Dunlop GEOMAX MX51

Další informace naleznete v oddílu servis na:
<http://www.ktm.com>

22.7 Vidlice

22.7.1 EXC-F EU, EXC-F AUS, XCF-W

Číslo výrobku na vidlici	14.18.7L.63	
Vidlice	WP Suspension Up Side Down 4860 MXMA PA	
Tlumení v tlaku		
Komfort	22 kliknutí	
Standard	20 kliknutí	
Sport	18 kliknutí	
Tlumení při roztahování tlumiče		
Komfort	20 kliknutí	
Standard	18 kliknutí	
Sport	16 kliknutí	
Předepnutí pružiny - Preload Adjuster		
Komfort	1 otáčka	
Standard	2 otáčky	
Sport	2 otáčky	
Délka pružiny s předepnutím		
Hmotnost jezdce: 65... 75 kg	513 mm	
Hmotnost jezdce: 75... 85 kg	513 mm	
Hmotnost jezdce: 85... 95 kg	513 mm	
Tuhost pružiny		
Hmotnost jezdce: 65... 75 kg	4,0 N/mm	
Hmotnost jezdce: 75... 85 kg	4,2 N/mm	
Hmotnost jezdce: 85... 95 kg	4,4 N/mm	
Délka vidlice	940 mm	
Délka vzduchové komůrky	110 ⁺¹⁰ / ₋₂₀ mm	
Vidlicový olej na jednu vidlici	625 ml	Vidlicový olej (SAE 4) (48601166S1) (☛ str. 116)

22.7.2 EXC-F SIX DAYS

Číslo výrobku na vidlici	24.18.7M.63	
Vidlice	WP Suspension Up Side Down 4860 4CS	
Tlumení při stlačování tlumiče		
Komfort	24 kliknutí	
Standard	22 kliknutí	
Sport	16 kliknutí	
Tlumení při roztahování tlumiče		
Komfort	20 kliknutí	
Standard	18 kliknutí	
Sport	18 kliknutí	
Délka pružiny s předpětím	470 mm	
Tuhost pružiny		
Hmotnost jezdce: 65... 75 kg	4,0 N/mm	
Hmotnost jezdce: 75... 85 kg	4,2 N/mm	
Hmotnost jezdce: 85... 95 kg	4,4 N/mm	
Délka vidlice	932 mm	
Množství oleje na jednu vidlici	607 ml	Vidlicový olej (SAE 4) (48601166S1) (☛ str. 116)

22.8 Pružná vzpěra

Výrobní číslo pružné vzpěry	12.18.7L.63
Tlumičový olej	Tlumičový olej (SAE 2,5) (50180342S1) (☛ str. 116)
Pružná vzpěra	WP Suspension PDS 5018 DCC
Tlumení v tlaku Low Speed	
Komfort	25 kliknutí
Standard	20 kliknutí
Sport	15 kliknutí
Tlumení v tlaku High Speed	
Komfort	2 otáčky
Standard	1,5 otáčky
Sport	1,25 otáčky
Tlumení při roztahování tlumiče	
Komfort	28 kliknutí
Standard	24 kliknutí
Sport	22 kliknutí
Předeprnutí pružiny	
Komfort	7 mm
Standard	7 mm
Sport	7 mm
Tuhost pružiny	
Hmotnost jezdce: 65... 75 kg	66 N/mm
Hmotnost jezdce: 75... 85 kg	69 N/mm
Hmotnost jezdce: 85... 95 kg	72 N/mm
Délka pružiny	250 mm
Tlak plynu	10 bar
Statické prověšení	33... 35 mm
Prověšení při jízdě	105... 115 mm
Montážní délka	417 mm

22.9 Utahovací momenty u podvozku

Šroub palivového čerpadla	EJOT PT®	3 Nm	–
Uchycení paprsků předního kola	M4,5	5... 6 Nm	–
Šroub pólu baterie	M5	2,5 Nm	–
šroub spojleru na palivové nádrži (XCF-W)	M5x12	1,5 Nm	–
Šroub teplotního čidla - nasávaný vzduch	M5	2 Nm	–
Šroub u nastavovacího kroužku pružné vzpěry	M5	5 Nm	–
Uchycení paprsků zadního kola	M5	5... 6 Nm	–
Ostatní matky na podvozku	M6	10 Nm	–
Ostatní šrouby na podvozku	M6	10 Nm	–
Šroub kulového kloubu tlačné tyčky u válce nožní brzdy	M6	10 Nm	Loctite® 243™
Šroub otočné rukojeti plynu	M6	3 Nm	–
Šroub protiskluzového krytu řetězu	M6	6 Nm	Loctite® 243™
Šroub u brzdového kotouče přední	M6	14 Nm	Loctite® 243™
Šroub u brzdového kotouče zadní	M6	14 Nm	Loctite® 243™
Matice dorazu pedálu nožní brzdy	M8	20 Nm	–
Matka k držáku pneumatiky	M8	10 Nm	–

Matka ke šroubu řetězového kola	M8	35 Nm	Loctite® 2701
Ostatní matky na podvozku	M8	25 Nm	–
Ostatní šrouby na podvozku	M8	25 Nm	–
Připojení paliva k palivovému čerpadlu	M8	10 Nm	–
Šroub kluznice řetězu	M8	15 Nm	–
Šroub u brzdových čelistí přední	M8	25 Nm	Loctite® 243™
Šroub u koncovky vidlice	M8	15 Nm	–
Šroub u můstku vidlice horní (EXC-F SIX DAYS)	M8	17 Nm	–
Šroub u můstku vidlice horní (EXC-F EU, EXC-F AUS, XCF-W)	M8	20 Nm	–
Šroub u můstku vidlice spodní (EXC-F SIX DAYS)	M8	12 Nm	–
Šroub u můstku vidlice spodní (EXC-F EU, EXC-F AUS, XCF-W)	M8	15 Nm	–
Šroub u postranního uchycení stojanu	M8	45 Nm	Loctite® 2701
Šroub u pouzdra vidlice horní (EXC-F SIX DAYS)	M8	17 Nm	Loctite® 243™
Šroub u pouzdra vidlice horní (EXC-F EU, EXC-F AUS, XCF-W)	M8	20 Nm	–
Šroub u svorky řídítek	M8	20 Nm	–
Šroub u výztuhy motoru	M8	33 Nm	–
Šroub u vzpěry rámu	M8	35 Nm	Loctite® 2701
Nosný šroub motoru	M10	60 Nm	–
Ostatní matky na podvozku	M10	45 Nm	–
Ostatní šrouby na podvozku	M10	45 Nm	–
Šroub u úchytu řídítek	M10	40 Nm	Loctite® 243™
Matice upevnění palivového čerpadla	M12	15 Nm	–
Šroub u pružné vzpěry dole	M12	80 Nm	Loctite® 2701
Šroub u pružné vzpěry nahoře	M12	80 Nm	Loctite® 2701
Matka uchycení sedla	M12x1	20 Nm	–
Matka k čepu vahadla	M16x1,5	100 Nm	–
Matka u zadního výsuvného čepu kola	M20x1,5	80 Nm	–
Šroub u hlavy rámu horní	M20x1,5	12 Nm	–
Šroubovací hrdlo chlazení	M20x1,5	12 Nm	Loctite® 243™
Šroub u výsuvného čepu kola vpředu	M24x1,5	45 Nm	–

Bezolovnatý benzín super (ROZ 95)**podle**

- DIN EN 228 (ROZ 95)

Předepsaná hodnota

- Používejte jen bezolovnaté palivo Super, které splňuje uvedenou normu nebo je stejně hodnotné.
- Podíl až 10 % etanolu (palivo E10) je přitom nezávadný.

**Informace**

Nepoužívejte **žádné** palivo z metanolu (např. M15, M85, M100) nebo s podílem etanolu více než 10 % (např. E15, E25, E85, E100).

Brzdová kapalina DOT 4 / DOT 5.1**podle**

- DOT

Předepsaná hodnota

- Používejte pouze takovou brzdovou kapalinu, která odpovídá stanovené normě (viz údaje na obalu), a která má odpovídající vlastnosti. KTM doporučuje výrobky **Castrol** a **Motorex®**.

dodavatel**Castrol**

- RESPONSE BRAKE FLUID SUPER DOT 4

Motorex®

- Brake Fluid DOT 5.1

Chladicí kapalina**Předepsaná hodnota**

- Používejte pouze vhodnou chladicí kapalinu (i v zemích s vysokými teplotami). U prostředků s nižší mrazuvzdorností může dojít ke korozi nebo tvorbě pěny. KTM doporučuje výrobky **Motorex®**.

Poměr směsi

Ochrana před zamrznutím: -25... -45 °C	50 % prostředek na ochranu proti korozi a mrazu 50 % destilovaná voda
--	--

Chladicí kapalina (směs připravená k použití)

Ochrana před zamrznutím	-40 °C
-------------------------	--------

dodavatel**Motorex®**

- COOLANT G48

Motorový olej (SAE 10W/60) (00062010035)**podle**

- JASO T903 MA (☛ str. 119)
- SAE (☛ str. 119) (SAE 10W/60)
- KTM LC4 2007+

Předepsaná hodnota

- Používejte pouze takový motorový olej, který odpovídá stanoveným normám (viz údaje na obalu), a který má odpovídající vlastnosti. KTM doporučuje výrobky **Motorex®**.

Plně syntetický motorový olej

dodavatel**Motorex®**

- Cross Power 4T

Motorový olej (SAE 10W/50)

podle

- JASO T903 MA (☛ str. 119)
- SAE (☛ str. 119) (SAE 10W/50)

Předepsaná hodnota

- Používejte pouze takový motorový olej, který odpovídá stanoveným normám (viz údaje na obalu) a který má odpovídající vlastnosti. KTM doporučuje výrobky **Motorex®**.

Plně syntetický motorový olej

dodavatel

Motorex®

- **Cross Power 4T**

Tlumičový olej (SAE 2,5) (50180342S1)

podle

- SAE (☛ str. 119) (SAE 2,5)

Předepsaná hodnota

- Používejte pouze oleje, které odpovídají stanoveným normám (viz údaje na obalu), a které mají odpovídající vlastnosti.

Vidlicový olej (SAE 4) (48601166S1)

podle

- SAE (☛ str. 119) (SAE 4)

Předepsaná hodnota

- Používejte pouze oleje, které odpovídají stanoveným normám (viz údaje na obalu), a které mají odpovídající vlastnosti.

Aditivum paliva

Předepsaná hodnota

- KTM doporučuje výrobky **Motorex®**.

dodavatel

Motorex®

- Fuel Stabilizer

Čistič a leštěnka na lesklé a matné laky, kovové a plastové povrchy

Předepsaná hodnota

- KTM doporučuje výrobky **Motorex®**.

dodavatel

Motorex®

- Clean & Polish

Čistič motocyklů

Předepsaná hodnota

- KTM doporučuje výrobky **Motorex®**.

dodavatel

Motorex®

- Moto Clean 900

Čisticí a konzervační prostředky na kov a pryž

Předepsaná hodnota

- KTM doporučuje výrobky **Motorex®**.

dodavatel

Motorex®

- Protect & Shine

Čisticí prostředek vzduchového filtru

Předepsaná hodnota

- KTM doporučuje výrobky **Motorex®**.

dodavatel

Motorex®

- Twin Air Dirt Bio Remover

Lepidlo pro gumovou rukojeť (00062030051)

dodavatel

KTM-Sportmotorcycle AG

- GRIP GLUE

Mazací tuk s vysokou viskozitou

Předepsaná hodnota

- KTM doporučuje výrobky **SKF®**.

dodavatel

SKF®

- LGHB 2

Mazivo s dlouhodobým účinkem

Předepsaná hodnota

- KTM doporučuje výrobky **Motorex®**.

dodavatel

Motorex®

- Bike Grease 2000

Olej pro pěnový vzduchový filtr

Předepsaná hodnota

- KTM doporučuje výrobky **Motorex®**.

dodavatel

Motorex®

- Twin Air Liquid Bio Power

Prostředek na čištění řetězu

Předepsaná hodnota

- KTM doporučuje výrobky **Motorex®**.

dodavatel

Motorex®

- Chain Clean

Sprej na řetězy pro offroad

Předepsaná hodnota

- KTM doporučuje výrobky **Motorex®**.

dodavatel

Motorex®

- Chainlube Offroad

Univerzální olejový sprej

Předepsaná hodnota

- KTM doporučuje výrobky **Motorex®**.

dodavatel

Motorex®

- Joker 440 Synthetic

JASO T903 MA

Různé technické vývojové směry si vyžádaly vlastní specifikaci pro 4taktní motocykly - normu JASO T903 MA. Dříve se pro 4taktní motocykly používaly motorové oleje určené pro osobní automobily, protože neexistovala žádná vlastní specifikace pro motocykly. Jestliže se u motorů osobních automobilů požadují dlouhé servisní intervaly, je u motocyklových motorů v popředí zájmu vysoký výkon motoru při vysokých otáčkách. U většiny motocyklových motorů se stejným olejem maže i převodovka a spojka. Norma JASO MA se zabývá těmito zvláštními požadavky.

SAE

Viskozitní třídy SAE byly stanoveny společností Society of Automotive Engineers a slouží rozdělení olejů podle jejich viskozity. Viskozita popisuje pouze jednu vlastnost oleje a nijak nevypovídá o kvalitě oleje.

B	
Baterie	
demontáž	84
montáž	84
nabíjení	85
Bezpečný provoz	7
Blikací kód	106-107
Boční stojan	25
Brzdová kapalina	
brzdy předního kola - doplnění	71
brzdy zadního kola - doplnění	75
Brzdová obložení	
brzdy předního kola výměna	72
brzdy zadního kola výměna	77
kontrola brzdy předního kola	72
kontrola brzdy zadního kola	76
Brzdová soustava	70-78
Brzdové kotouče	
kontrola	71
C	
Chladicí kapalina	
doplnění	94
vypuštění	93
Chladicí systém	92
Č	
Číslo klíčků	12
Číslo motoru	12
Číslo podvozku	12
D	
Definice použití	6
G	
Gumová rukojeť	
kontrola	67
zajištění	67
H	
Hladina brzdové kapaliny	
kontrola brzdy předního kola	71
kontrola brzdy zadního kola	75
Hladina chladicí kapaliny	
kontrola	92-93
Hladina motorového oleje	
kontrola	97
Hlavní pojistka	
výměna	86
I	
Identifikační štítek	12
K	
Kryt motoru	
demontáž	69
montáž	69
Kryt schránky na vzduchový filtr	
demontáž	56
montáž	56
Kryt vidlice	
demontáž	48
montáž	48
Kyvné rameno	
kontrola	66
L	
Ložisko hlavy řízení-	
mazání	54
M	
Maska světlometu se světlometem	
demontáž	88
montáž	88
Motocykl	
mytí	101
sejmutí ze stojanu	45
zdvihnutí na stojan	45
Motor	
záběh	28
Motorový olej	
doplnění	100
výměna	98
Mrazuvzdornost	
kontrola	92
N	
Náhradní díly	9
Napnutí paprsků	
kontrola	82
Napnutí řetězu	
kontrola	62
nastavení	63
Nastavení světlometů	
kontrola	90
Návod k obsluze	8
Nouzový vypínač	15
Nožní brzda	25
kontrola mrtvého chodu	74
nastavení základní polohy	74
Nožní startér	25
O	
Obrázky	9
Ochranný oděv	7
Olejové sítko	
čištění	98
Olejový filtr	
výměna	98
Otočná rukojeť plynu	14
P	
Páčka řazení	24
Páčka ruční brzdy	14
kontrola mrtvého chodu	70
nastavení mrtvého chodu	70
nastavení základní polohy	70

Páčka spojky	14	kontrola	64
nastavení základní polohy	68	Řetězové kolo	
Palivová nádrž		kontrola	64
demontáž	59	Řetězový pastorek	
montáž	61	kontrola	64
Palivové sítko		Řízení	
výměna	97	odemknutí	26
Plnicí množství		uzamknutí	26
chladičí kapalina	94, 110	S	
motorový olej	99, 110	Schránka na vzduchový filtr	
palivo	34, 110	čištění	57
Počet otáček volnoběhu		utěsnění	58
nastavení	96	Sedačka	
Pohled na vozidlo		demontáž	56
zepředu zleva	10	montáž	56
zezadu zprava	11	Servis	9
Pojistka		Servisní plán	35-36
jednotlivých elektrických spotřebičů - výměna	87	Spodní můstek vidlice	
ventilátoru chladiče - výměna	88	demontáž	48-49
výměna hlavní pojistky	86	montáž	50-51
Poloha řídítek	43	Spojka	
nastavení	43	kontrola/doplnění hladiny kapaliny	68
Pomocné prostředky	9	výměna kapaliny	68
Pravidla při práci	7	Startování	31
Přední blatník		Stav pneumatik	
demontáž	55	kontrola	81
montáž	55	Světlomet	
Přední kolo		nastavení dosahu světla	90
demontáž	79	T	
montáž	79	Tachometr	
Přehled kontrol	16	nastavení	18
Přepínač blinkrů	15	nastavení času	18
Přepínač světel	15	nastavení kilometrů nebo milí	17
Přeprava	33	přehled	17
Příslušenství	9	výměna baterie	91
Prověšení při jízdě		Tankování	
nastavení	40	palivo	34
Provozní látky	9	Technické údaje	
Pružná vzpěra		elektrická soustava	111
demontáž	55	motor	108
kontrola prověšení při jízdě	39	plnicí množství	110
kontrola statického prověšení	39	pneumatiky	111
montáž	55	podvozek	110
nastavení předpětí pružiny	40	pružná vzpěra	113
R		utahovací momenty u motoru	108
Rám		utahovací momenty u podvozku	113
kontrola	66	vidlice	112
Regulační šroub otáček volnoběhu	24	Tlačítko E-startéru	16
Ř		Tlačítko houkačky	15
Řadicí páka		Tlak vzduchu v pneumatikách	
kontrola základní polohy	96	kontrola	82
nastavení základní polohy	96	Tlumení High Speed při stlačování tlumiče	
Řetěz		pružné vzpěry - nastavení	38
čištění	62		

Tlumení Low Speed při stlačování tlumiče	
pružné vzpěry - nastavení	37
Tlumení při roztahování tlumiče	
na vidlici - nastavení	42
pružné vzpěry - nastavení	38
Tlumení při stlačování tlumiče	
na vidlici - nastavení	41
Tlumič koncovka výfuku	
demontáž	58
montáž	58
výměna výplně	58
U	
Uložení	103
Uložení plynového bovdenu	
kontrola	67
Určené použití	6
Uvedení do provozu	
kontrola a ošetření před každým uvedením do provozu	31
po uložení	103
pokyny pro první uvedení do provozu	27
Uzávěr palivové nádrže	
zavření	24
V	
Vedení řetězu	
kontrola	64
nastavení	66
Vidlice	112
čištění prachových manžet	45
demontáž	46
kontrola základního nastavení	41
montáž	47
nastavení předpětí pružiny	43
odvzdušnění	45
Vůle ložiska hlavy řízení	
kontrola	53
nastavení	54
Vůle plynového bovdenu	
kontrola	95
nastavení	95
Vyhledávání závad	104-105
Vzduchový filtr	
čištění	57
demontáž	56
montáž	57
Z	
Zadní kolo	
demontáž	80
montáž	80
Zákaznický servis	9
Základní nastavení podvozku	
podle hmotnosti jezdce	37
Záruční plnění	9
Záruka	9

Zavření	
nádrže	23
Zimní provoz	
kontrola a ošetření	102
Zkratovací tlačítko	14
Ztížené podmínky nasazení	28
bahnitý terén	30
mokrá píseň	29
mokrá terén	30
nízká teplota	30
pomalá jízda	30
sníh	30
suchý píseň	29
vysoká teplota	30
Ž	
Žárovka blinkru	
výměna	89
Žárovka světlometu	
výměna	89
Životní prostředí	7



3211862cs

05/2012

