

390 Duke EU  
390 Duke AUS  
390 Duke MAL

Výr.č. 3211964cs



**KTM**



# MILÝ ZÁKAZNÍKU KTM

Rádi bychom Vám poblahopřáli v Vašem rozhodnutí pro motocykl KTM. Nyní jste majitelem moderního, sportovního motocyklu, který Vám určitě přinese plno radosti, pokud o něj budete příslušně pečovat a udržovat jej.

Přejeme Vám mnoho radosti při jízdě!

Níže prosím uveďte sériová čísla vašeho vozidla.

Číslo podvozku (☛ str. 20)	Razítko obchodníka
Číslo motoru (☛ str. 21)	
Číslo klíčků (☛ str. 21)	

K datu tisku opovídal návod k obsluze nejnovějšímu stavu této konstrukční řady. Nelze však vyloučit drobné odchylky, které vzniknou v důsledku dalšího konstrukčního vývoje.

Všechny zde obsažené údaje jsou nezávazné. KTM-Sportmotorcycle AG si vyhrazuje zejména právo bez předchozího oznámení a bez udání důvodů změnit technické údaje, ceny, barvy, typy, materiál, služby a servisní služby, konstrukce, vybavení a ostatní, resp. je bez náhrad vyškrtnout, přizpůsobit místním podmínkám stejně jako zastavit výrobu určitého modelu bez předchozího oznámení. KTM neručí za možnosti dodávky, odlišnosti ve vyobrazeních a popisech, ani za tiskové chyby a omyly. Zobrazené modely obsahují zčásti zvláštní vybavení, které nepatří k rozsahu sériové dodávky.

© 2013 KTM-Sportmotorcycle AG, Mattighofen Rakousko

Všechna práva vyhrazena

Dotisk i dílčích výtahů, jakož i rozmnožování jakéhokoliv druhu jen s písemným svolením autora.

# MILÝ ZÁKAZNÍKU KTM

2



ISO 9001(12 100 6061)

Ve smyslu mezinárodní normy řízení kvality ISO 9001 používá KTM procesy zajištění kvality, které vedou k nejvyšší možné kvalitě výrobku.

















Vystavil: TÜV Management Service

REG.NO. 12 100 6061

KTM-Sportmotorcycle AG  
5230 Mattighofen, Rakousko

1	ZOBRAZOVACÍ PROSTŘEDKY .....	7	5.3	Číslo motoru.....	21
1.1	Použité symboly.....	7	5.4	Číslo klíčků.....	21
1.2	Použité formátování .....	7	6	OVĽADACÍ PRVKY .....	22
2	BEZPEČNOSTNÍ UPOZORNĚNÍ .....	8	6.1	Páčka spojky.....	22
2.1	Definice použití .....	8	6.2	Páčka ruční brzdy .....	22
2.2	Bezpečnostní pokyny.....	8	6.3	Otočná rukojeť plynu .....	23
2.3	Stupně nebezpečí a symboly.....	9	6.4	Tlačítka houkačky .....	23
2.4	Výstraha před manipulacemi .....	9	6.5	Přepínač světel .....	24
2.5	Bezpečný provoz .....	10	6.6	Tlačítka světelné houkačky.....	24
2.6	Ochranný oděv .....	11	6.7	Přepínač blinkrů .....	25
2.7	Pravidla při práci .....	11	6.8	Nouzový vypínač .....	25
2.8	Životní prostředí.....	11	6.9	Tlačítka E-startéru .....	26
2.9	Návod k obsluze .....	12	6.10	Zámek zapalování/řízení .....	26
3	DŮLEŽITÁ UPOZORNĚNÍ.....	13	6.11	Sdružený přístroj na palubní desce .....	27
3.1	Záruka, záruční plnění .....	13	6.11.1	Přehled .....	27
3.2	Provozní látky, pomocné prostředky.....	13	6.11.2	Aktivace a test.....	28
3.3	Náhradní díly, příslušenství .....	13	6.11.3	Výstražná upozornění .....	29
3.4	Servis .....	13	6.11.4	Funkční tlačítka .....	32
3.5	Obrázky.....	14	6.11.5	Kontroly .....	33
3.6	Zákaznický servis .....	14	6.11.6	Displej.....	34
4	POHLED NA VOZIDLO .....	16	6.11.7	Ukazatel hladiny paliva v palivové nádrži.....	35
4.1	Pohled na vozidlo zepředu zleva (symbolické znázornění).....	16	6.11.8	Ukazatel TRIP F .....	36
4.2	Pohled na vozidlo zezadu zprava (symbolické znázornění).....	18	6.11.9	Ukazatel teploty chladicí kapaliny .....	37
5	SÉRIOVÁ ČÍSLA .....	20	6.11.10	Infodisplej .....	38
5.1	Číslo podvozku .....	20	6.11.11	Menu doba jízdy/průměrná rychlost .....	39
5.2	Typový štítek.....	20	6.11.12	Menu průměrná rychlost/průměrná spotřeba 1 .....	40
			6.11.13	Menu průměrná spotřeba 1/průměrná spotřeba 2 .....	41

6.11.14	Menu průměrná průměrná spotřeba 2/servis .....	42	8.4	Řazení, jízda .....	63
6.11.15	Menu servis/dojezd .....	43	8.5	Brzdění .....	66
6.11.16	Menu dojezd/doba jízdy .....	44	8.6	Zastavení, parkování .....	68
6.11.17	Menu celková vzdálenost ODO .....	45	8.7	Přeprava .....	69
6.11.18	Menu ujetá vzdálenost 1 TRIP 1 .....	45	8.8	Tankování paliva .....	70
6.11.19	Menu ujetá vzdálenost 2 TRIP 2 .....	46	9	SERVISNÍ PLÁN .....	72
6.11.20	Nastavení kilometrů nebo milí .....	47	9.1	Servisní plán .....	72
6.11.21	Nastavení času .....	47	10	VYLADĚNÍ PODVOZKU .....	74
6.11.22	Nastavení otáček pro řazení RPM 1 .....	48	10.1	Nastavení předpětí pružiny pružné vzpěry  .....	74
6.11.23	Nastavení otáček pro řazení RPM 2 .....	49	10.2	Nastavení řadicí páky .....	75
6.12	Otevření uzávěru nádrže .....	50	11	SERVISNÍ PRÁCE NA PODVOZKU .....	76
6.13	Zavření uzávěru palivové nádrže .....	51	11.1	Zdvihnutí motocyklu zvedacím zařízením vzadu ....	76
6.14	Zámek sedačky .....	51	11.2	Sejmutí motocyklu ze zvedacího zařízení vzadu ....	76
6.15	Palubní nářadí .....	52	11.3	Zdvihnutí motocyklu zvedacím zařízením vpředu .....	77
6.16	Držadla .....	52	11.4	Sejmutí motocyklu ze zvedacího zařízení vpředu .....	78
6.17	Stupačky spolujezdce .....	53	11.5	Demontáž sedačky spolujezdce .....	79
6.18	Řadicí páka .....	53	11.6	Namontování sedačky spolujezdce .....	80
6.19	Nožní brzda .....	54	11.7	Demontáž sedačky .....	80
6.20	Boční stojan .....	55	11.8	Montáž sedačky .....	81
7	UVEDENÍ DO PROVOZU .....	56	11.9	Kontrola znečištění řetězu .....	82
7.1	Pokyny pro první uvedení do provozu .....	56	11.10	Čištění řetězu .....	82
7.2	Záběh motoru .....	57	11.11	Kontrola napnutí řetězu .....	83
7.3	Naložení vozidla .....	58	11.12	Nastavení napnutí řetězu .....	84
8	NÁVOD K JÍZDĚ .....	60	11.13	Kontrola řetězu, řetězového kola a pastorku .....	86
8.1	Kontrola a ošetření před každým uvedením do provozu .....	60	11.14	Demontáž bugspoileru .....	90
8.2	Startování .....	61	11.15	Montáž bugspoileru .....	91
8.3	Rozjezd .....	63			

12	BRZDOVÁ SOUSTAVA .....	92	14.4	Výměna pojistek ABS .....	118
12.1	ABS / Anti-lock Brake-System .....	92	14.5	Výměna pojistek jednotlivých elektrických spotřebičů .....	120
12.2	Kontrola brzdových kotoučů .....	93	14.6	Výměna žárovky světlometu .....	121
12.3	Kontrola hladiny brzdové kapaliny brzdy předního kola .....	94	14.7	Výměna žárovky obrysového světla .....	124
12.4	Doplnění brzdové kapaliny u brzdy předního kola  .....	95	14.8	Kontrola nastavení světlometu .....	128
12.5	Kontrola brzdového obložení brzdy předního kola .....	97	14.9	Nastavení dosahu světla světlometu .....	129
12.6	Kontrola mrtvého chodu nožní brzdy .....	97	15	CHLADICÍ SYSTÉM .....	132
12.7	Nastavení mrtvého chodu pedálu nožní brzdy  .....	98	15.1	Chladicí systém .....	132
12.8	Kontrola hladiny brzdové kapaliny u brzdy zadního kola .....	99	15.2	Kontrola mrazuvzdornosti a hladiny chladicí kapaliny .....	133
12.9	Doplnění brzdové kapaliny do brzdy zadního kola  .....	100	15.3	Kontrola hladiny chladicí kapaliny .....	135
12.10	Kontrola brzdového obložení zadní brzdy .....	102	15.4	Vypuštění chladicí kapaliny  .....	137
13	KOLA, PNEUMATIKY .....	103	15.5	Naplnění/odvzdušnění chladicího systému  .....	138
13.1	Demontáž předního kola  .....	103	16	VYLADĚNÍ MOTORU .....	141
13.2	Montáž předního kola  .....	104	16.1	Kontrola vůle plynového bovdeny .....	141
13.3	Demontáž zadního kola  .....	105	16.2	Nastavení vůle plynového bovdeny  .....	142
13.4	Montáž zadního kola  .....	106	16.3	Kontrola vůle páčky spojky .....	142
13.5	Kontrola gum tlumiče náboje zadního kola  .....	108	16.4	Nastavení vůle bovdeny spojky  .....	143
13.6	Kontrola stavu pneumatik .....	110	17	SERVISNÍ PRÁCE NA MOTORU .....	144
13.7	Kontrola tlaku vzduchu v pneumatikách .....	111	17.1	Kontrola hladiny motorového oleje .....	144
14	ELEKTRICKÁ SOUSTAVA .....	113	17.2	Výměna motorového oleje a olejového filtru, vyčištění olejového sítka  .....	144
14.1	Demontáž baterie  .....	113	17.3	Doplnění motorového oleje .....	147
14.2	Montáž baterie  .....	114	18	MYTÍ, OŠETŘOVÁNÍ .....	149
14.3	Nabíjení baterie  .....	115	18.1	Mytí motocyklu .....	149
			18.2	Kontrola a ošetření pro zimní provoz .....	151

19	ULOŽENÍ .....	153
19.1	Uložení.....	153
19.2	Uvedení do provozu po uložení .....	154
20	VYHLEDÁVÁNÍ ZÁVAD .....	155
21	TECHNICKÉ ÚDAJE.....	158
21.1	Motor.....	158
21.2	Utahovací momenty u motoru.....	159
21.3	Plnicí množství.....	162
21.3.1	Motorový olej.....	162
21.3.2	Chladicí kapalina .....	162
21.3.3	Paliva.....	162
21.4	Podvozek .....	163
21.5	Elektrická soustava .....	164
21.6	Pneumatiky .....	165
21.7	Vidlice .....	165
21.8	Pružná vzpěra.....	165
21.9	Utahovací momenty u podvozku .....	166
22	PROVOZNÍ LÁTKY .....	170
23	POMOČNÉ PROSTŘEDKY .....	173
24	NORMY .....	176
	REJSTŘÍK.....	177



## 1.1 Použité symboly

Dále je vysvětleno použití určitých symbolů.



Označuje očekávanou reakci (např. pracovního postupu nebo funkce).



Označuje neočekávanou reakci (např. pracovního postupu nebo funkce).



Všechny práce, které jsou označeny tímto symbolem, vyžadují odborné znalosti a technické chápání. V zájmu vlastní bezpečnosti nechte tyto práce provést autorizovaným servisem KTM! Údržbu Vašeho motocyklu tam optimálně provedou speciálně vyškolení odborníci pomocí nezbytných speciálních nástrojů.



Označuje odkaz na stránku (na uvedené straně si můžete přečíst více informací).

## 1.2 Použité formátování

Dále je vysvětleno použité formátování písma.

**Vlastní název**

Označuje vlastní název.

**Název®**

Označuje ochranný název.

**Značka™**

Označuje obchodní značku.

## 2.1 Definice použití

Sportovní motocykly KTM jsou navrženy a konstruovány tak, že odolávají běžnému namáhání v silničním provozu, ale ne pro použití na závodních dráhách a mimo asfaltové vozovky.



### Informace

Pro veřejný provoz na silnici je motocykl schválen jen v homologované verzi.

## 2.2 Bezpečnostní pokyny

Pro bezpečné zacházení s vozidlem se musí dodržovat několik bezpečnostních pokynů. Proto si pozorně přečtěte tento návod. Bezpečnostní pokyny jsou v textu opticky zvýrazněny a jsou pomocí odkazů propojeny s relevantními místy v textu.



### Informace

Na vozidle jsou na dobře viditelných místech umístěny různé informační/výstražné nálepky. Žádnou informační/výstražnou nálepku neodstraňujte. Pokud by některá chyběla, nemuseli byste Vy nebo někdo jiný poznat nebezpečí a v důsledku toho by mohlo dojít ke zranění.

## 2.3 Stupně nebezpečí a symboly



### Nebezpečí

Upozornění na nebezpečí, které má za následek jistou smrt nebo těžká zranění s trvalými následky, pokud nebudou provedena příslušná preventivní opatření.



### Výstraha

Upozornění na nebezpečí, které má pravděpodobně za následek smrt nebo těžká zranění, pokud nebudou provedena příslušná preventivní opatření.



### Pozor

Upozornění na nebezpečí, které může mít za následek lehká zranění, pokud nebudou provedena příslušná preventivní opatření.

### Upozornění

Upozornění na nebezpečí, které má za následek značné hmotné škody nebo poškození stroje, pokud nebudou provedena příslušná preventivní opatření.



### Výstraha

Upozornění na nebezpečí, které má za následek poškození životního prostředí, pokud nebudou provedena příslušná preventivní opatření.

## 2.4 Výstraha před manipulacemi

Provádění změn na součástech tlumení hluku je zakázáno. Následující opatření nebo vytváření určitých stavů je ze zákona zakázáno:

- 1 Odstranění jakýchkoliv zařízení nebo součástí nového vozidla sloužících k tlumení hluku nebo jejich vyřazení z provozu před prodejem nebo dodáním vozidla koncovému zákazníkovi nebo během používání vozidla k jinému účelu než je údržba, oprava nebo výměna těchto součástí, jakož i
- 2 používání vozidla po odstranění zařízení nebo součásti tohoto druhu nebo po jejich vyřazení z provozu.

Příklady protizákonné manipulace:

- 1 Odstranění nebo provrtání tlumicích koncovek výfuku, nárazových plechů, kolen nebo jiných součástí, které vedou výfukové plyny.
- 2 Odstranění nebo provrtání částí sacího systému.
- 3 Používání v neudržovaném stavu.
- 4 Výměna mobilních dílů vozidla nebo částí výfukového systému nebo sacího systému za díly neschválené výrobcem.

## 2.5 Bezpečný provoz



### Nebezpečí

**Nebezpečí úrazu** Nebezpečí při snížené schopnosti řízení.

- Neuvádějte vozidlo do provozu, pokud jste požíli alkohol, léky nebo drogy resp. nejste ve fyzicky nebo psychicky dobrém stavu.



### Nebezpečí

**Nebezpečí otravy** Výfukové plyny jsou jedovaté a mohou způsobit bezvědomí a/nebo smrt.

- Při provozu motoru se postarejte vždy o dostatečné větrání, motor nestartujte nebo nenechte běžet v uzavřeném prostoru nebo bez vhodného odsávacího zařízení.



### Výstraha

**Nebezpečí popálení** Některé součásti vozidla jsou při provozu vozidla velice horké.

- Nedotýkejte se horkých součástí, jako např. výfukového systému, chladiče, motoru, nárazového tlumiče nebo brzdové soustavy. Předtím než začnete s pracemi na těchto součástech, nechte je vychladnout.

Vozidlo provozujte pouze v technicky bezvadném stavu, podle určeného účelu, s vědomím bezpečnosti a šetrně k životnímu prostředí. Pro silniční provoz je zapotřebí příslušné řidičské oprávnění.

Poruchy, které snižují bezpečnost, nechte ihned odstranit v odborném autorizovaném servisu KTM.

Řiďte se pokyny na informačních/výstražných nálepkách umístěných na vozidle.

### 2.6 Ochranný oděv



#### Výstraha

**Nebezpečí poranění** Chybějící nebo závadný ochranný oděv představuje zvýšené bezpečnostní riziko.

- Ochranný oděv (helmu, jezdecké boty, rukavice, kalhoty a bundu s protektory) noste při každé jízdě. Používejte vždy ochranný oděv, který je v bezvadném stavu a odpovídá zákonným požadavkům.

V zájmu Vaší bezpečnosti KTM doporučuje, abyste provozovali vozidlo pouze ve vhodném ochranném oděvu.

### 2.7 Pravidla při práci

Pro některé práce jsou zapotřebí speciální nástroje. Tyto nástroje nejsou součástí vozidla, ale lze je objednat podle čísel uvedených v závorkách. Příkl.: Stahovák ložisek (15112017000)

Součásti, které nelze znovu použít (např. samopojistné šrouby a matice, těsnění, těsnící kroužky, O-kroužky, závlačky, pojistné podložky), se při montáži musí nahradit novými součástmi.

Pro některá šroubová spojení je nutné použít prostředek k zajištění šroubů (např. **Loctite®**). Při jeho použití je nutné dodržovat specifické pokyny výrobce.

Součásti, které se mají po demontáži znovu použít, je nutno vyčistit a zkontrolovat, zda nejsou poškozené resp. opotřebované. Poškozené resp. opotřebované součásti vyměňte.

Po skončení opravy nebo servisu je nutné se ujistit o provozní bezpečnosti vozidla.

### 2.8 Životní prostředí

Odpovědné zacházení s Vaším motocyklem zajistí, aby k problémům nebo konfliktům nedocházelo. Pro zajištění budoucí jízdy na motocyklu se ujistěte, zda používáte motocykl legálně, chovejte se uvědoměle k životnímu prostředí a respektujte práva ostatních lidí.

Při likvidaci použitého oleje, jiných provozních a pomocných prostředků a použitých součástí dodržujte zákony a směrnice platné v příslušné zemi.

Jelikož motocykly nepodléhají směrnici EU o likvidaci vozidel k sešrotování, není pro likvidaci starých vozidel žádná zákonná úprava. Váš autorizovaný prodejce KTM Vám rád pomůže.

## 2.9 Návod k obsluze

Nezbytně si před první jízdou důkladně a úplně přečtěte návod k obsluze. Návod k obsluze obsahuje mnoho informací a tipů, které Vám usnadní ovládání, manipulaci a údržbu. Jen tak zjistíte, jak nejlépe vozidlo sladit se svými potřebami, a jak se můžete chránit před úrazem.

Uschovejte návod k obsluze na dobře přístupném místě, abyste do něj v případě potřeby mohli kdykoliv nahlédnout.

Pokud byste se chtěli dozvědět více o vozidle nebo se při čtení vyskytly nejasnosti, obraťte se na autorizovaného prodejce KTM.

Návod k obsluze je důležitá součást vozidla, a musí být při prodeji předán novému vlastníkovi.

## 3.1 Záruka, záruční plnění

Práce předepsané v servisním plánu musí provádět výhradně autorizovaný odborný servis KTM a musí je potvrdit jak v servisní a záruční knížce, tak na **KTM dealer.net**, jinak zaniká jakýkoliv nárok na záruku. Při škodách a následných škodách, které byly způsobeny manipulací a/nebo přestavbami na vozidle, nemůže být poskytnuto žádné záruční plnění.

Další informace o záruce a záručním plnění a jejich vyřízení si prosím přečtěte v servisní a záruční knížce.

## 3.2 Provozní látky, pomocné prostředky



### Výstraha

**Ohrožení životního prostředí** Nesprávné zacházení s palivem ohrožuje životní prostředí.

- Palivo nesmí proniknout do podzemních vod, do půdy nebo do kanalizace.

Provozní látky a pomocné prostředky uvedené v návodu k obsluze (např. palivo a maziva) je nutné používat podle jejich specifikace.

## 3.3 Náhradní díly, příslušenství

Pro svoji vlastní bezpečnost používejte jen náhradní díly a příslušenství, které schválila a/nebo doporučila firma KTM, a nechte si je namontovat v autorizovaném odborném servisu KTM. Za jiné výrobky a následně vzniklé škody firma KTM neručí. Některé náhradní díly a příslušenství je u příslušných popisů uvedeno v závorkách. Váš autorizovaný prodejce KTM Vám rád poradí.

Aktuální **KTM PowerParts** pro své vozidlo naleznete na webových stránkách KTM.

Mezinárodní webové stránky KTM: <http://www.ktm.com>

## 3.4 Servis

Předpokladem pro bezchybný provoz a pro předcházení předčasného opotřebení je dodržování servisu, péče a seřizování motoru a podvozku tak, jak je uvedeno v návodu k obsluze. Nesprávné nastavení podvozku může vyvolat poškození a zlomení součástí podvozku.

Použití vozidla při ztížených podmínkách, např. při silném dešti, ve velkém horku nebo při vysokém naložení může vést ke značně vyššímu opotřebení součástí, jako hnacího ústrojí, brzdové soustavy nebo komponent pérování. Z tohoto důvodu by mohla být kontrola nebo výměna součástí zapotřebí ještě před dosažením dalšího servisního termínu.

# 3 DŮLEŽITÁ UPOZORNĚNÍ

Bezpodmínečně dodržujte předepsané doby záběhu a servisní intervaly. Jejich přesné dodržování výrazně přispívá k prodloužení životnosti Vašeho motocyklu.

## 3.5 Obrázky

Obrázky obsažené v návodu zčásti znázorňují zvláštní vybavení.

Pro lepší znázornění a vysvětlení mohou být některé díly demontované nebo nezobrazené. Pro příslušný popis není vždy nutně zapotřebí provádět demontáž. Řiďte se uvedeným popisem v textu.

## 3.6 Zákaznický servis

Pro dotazy k Vašemu vozidlu a k firmě KTM Vám bude rád k dispozici Váš autorizovaný prodejce KTM.

Seznam autorizovaných prodejců KTM naleznete na webových stránkách KTM.

Mezinárodní webové stránky KTM: <http://www.ktm.com>





# 4 POHLED NA VOZIDLO

## 4.1 Pohled na vozidlo zepředu zleva (symbolické znázornění)



# 4 POHLED NA VOZIDLO

---

1 Funkční tlačítka (☛ str. 32)

---

1 Kontrolky (☛ str. 33)

---

2 Zpětné zrcátko

---

3 Páčka spojky (☛ str. 22)

---

4 Sedačka

---

5 Sedačka spolujezdce

---

6 Zámek sedačky (☛ str. 51)

---

7 Držadla (☛ str. 52)

---

8 Číslo motoru (☛ str. 21)

---

9 Boční stojan (☛ str. 55)

---

10 Řadicí páka (☛ str. 53)

---

# 4 POHLED NA VOZIDLO

## 4.2 Pohled na vozidlo zezadu zprava (symbolické znázornění)

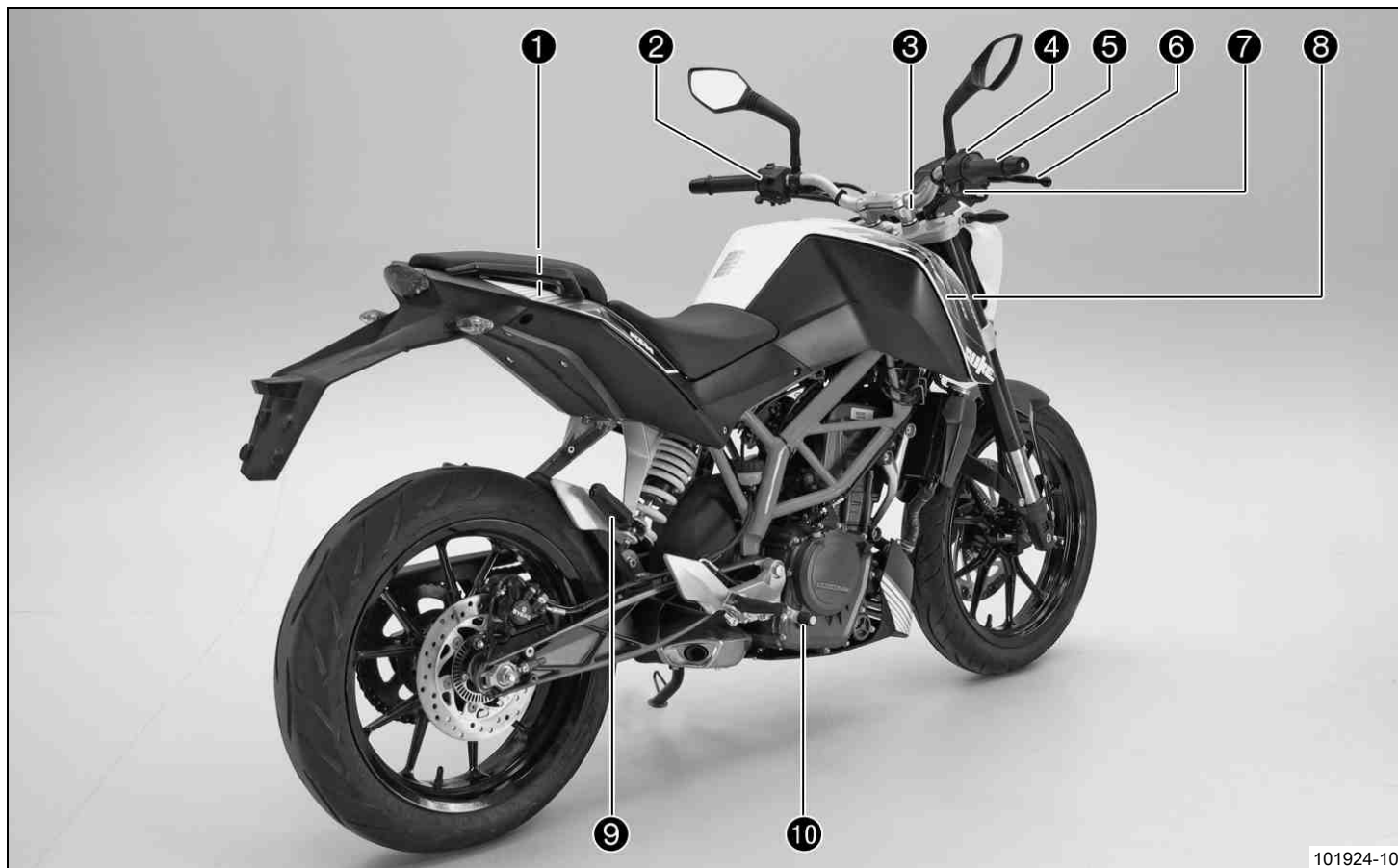

1	Palubní nářadí (☛ str. 52)
2	Přepínač světel (☛ str. 24)
2	Tlačítko světelné houkačky (☛ str. 24)
2	Přepínač blinkrů (☛ str. 25)
2	Tlačítko houkačky (☛ str. 23)
3	Zámek zapalování/řízení (☛ str. 26)
4	Nouzový vypínač (☛ str. 25)
5	Otočná rukojeť plynu (☛ str. 23)
6	Páčka ruční brzdy (☛ str. 22)
7	Tlačítko E-startéru (☛ str. 26)
8	Číslo podvozku (☛ str. 20)
8	Typový štítek (☛ str. 20)
9	Stupačky spolujezdce (☛ str. 53)
10	Nožní brzda (☛ str. 54)

## 5.1 Číslo podvozku

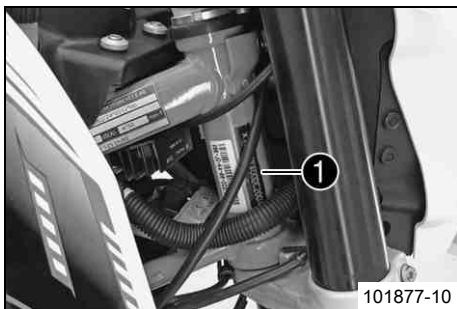

Číslo podvozku ❶ je vyraženo na hlavě řízení vpravo.

## 5.2 Typový štítek



Typový štítek ❶ se nachází na rámu vpravo za hlavou řízení.

## 5.3 Číslo motoru

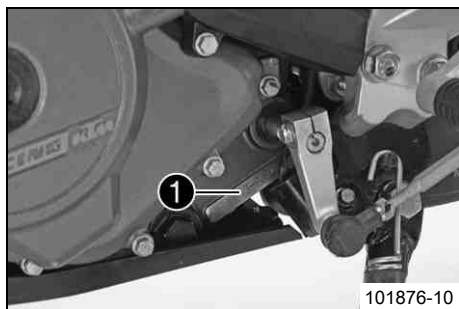

Číslo motoru ❶ je vyraženo na levé straně motoru pod pastorkem řetězu.

## 5.4 Číslo klíčků

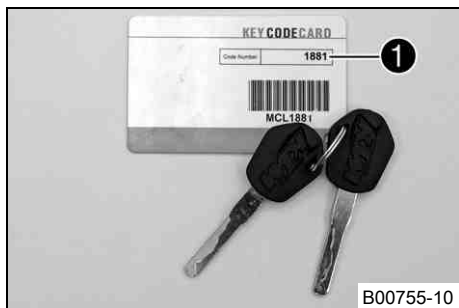

Číslo klíčků ❶ je uvedeno na KEYCODECARD.



### Informace

K objednání náhradních klíčků potřebujete jejich číslo. **KEYCODECARD** uchovávejte na bezpečném místě.

## 6.1 Páčka spojky

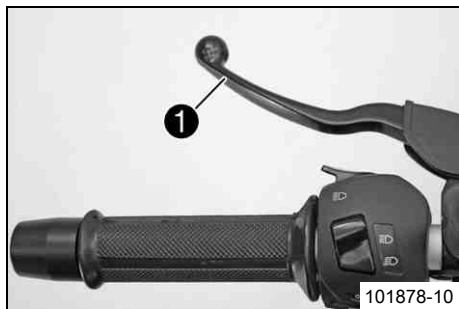

Páčka spojky ❶ je umístěna na řídkách vlevo.

## 6.2 Páčka ruční brzdy

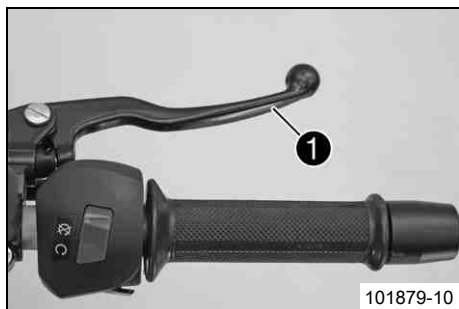

Páčka ruční brzdy ❶ je umístěna na řídkách vpravo.  
Páčkou ruční brzdy se ovládá brzda předního kola.



## 6.3 Otočná rukojeť plynu

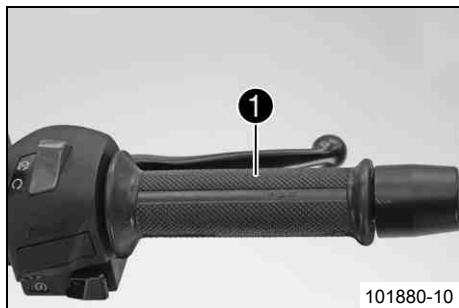

Otočná rukojeť plynu ❶ je umístěná na řídítkách vpravo.

## 6.4 Tlačítko houkačky

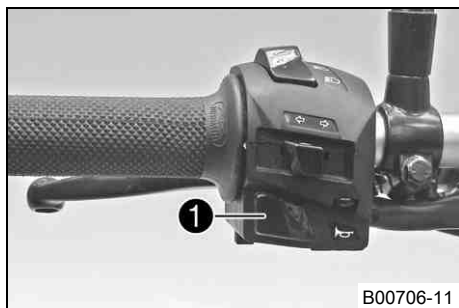

Tlačítko houkačky ❶ je umístěno na řídítkách vlevo.

### Možné stavy

- Tlačítko houkačky ⇨ v základní poloze
- Tlačítko houkačky ⇨ stisknuté – Houkačka je v této poloze zapnutá.

## 6.5 Přepínač světel

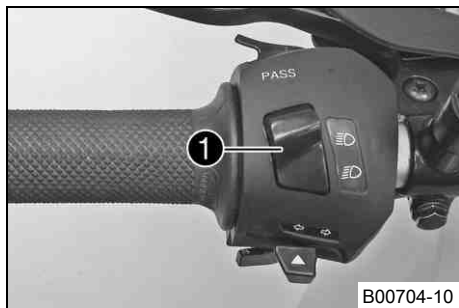

Přepínač světel ❶ je umístěn na řídítkách vlevo.

### Možné stavy

	<p>Potkávací světlo zapnuté – Přepínač světel je vychýlený dolů. V této poloze je zapnuté potkávací a zadní světlo.</p>
	<p>Dálkové světlo zapnuté – Přepínač světel je vychýlený nahoru. V této poloze je zapnuté dálkové a zadní světlo.</p>

## 6.6 Tlačítko světelné houkačky

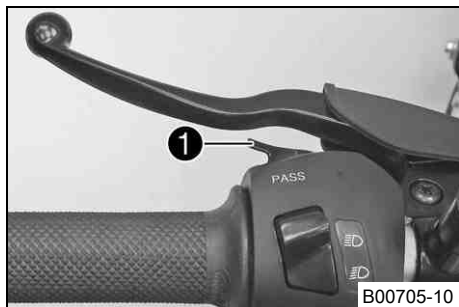

Tlačítko světelné houkačky ❶ je umístěno na řídítkách vlevo.

### Možné stavy

- Tlačítko světelné houkačky v základní poloze
- Tlačítko světelné houkačky stisknuté – V této poloze je světelná houkačka zapnutá (dálkové světlo).



## 6.7 Přepínač blinkrů



B00706-10

Přepínač blinkrů ❶ je umístěn na řídítkách vlevo.

### Možné stavy

	Blinkr vypnutý
	Blinkr vlevo zapnutý – Přepínač blinkrů stisknutý doleva. Přepínač blinkrů se po stisknutí vrátí zpět do střední polohy.
	Blinkr vpravo zapnutý – Přepínač blinkrů stisknutý doprava. Přepínač blinkrů se po stisknutí vrátí zpět do střední polohy.

Pro vypnutí blinkru stiskněte přepínač blinkrů k tělesu přepínače.

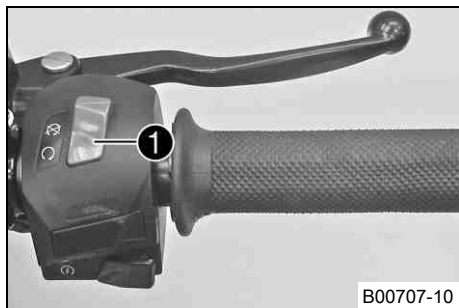

## 6.8 Nouzový vypínač



B00707-10

Nouzový vypínač ❶ je umístěný na řídítkách vpravo.

### Možné stavy

	Nouzový vypínač vypnutý – V této poloze je zapalovací okruh přerušeny, běžící motor zhasne, motor nelze nastartovat.
	Nouzový vypínač zapnutý – Pro provoz je nutná tato poloha, zapalovací okruh je uzavřený.

## 6.9 Tlačítko E-startéru

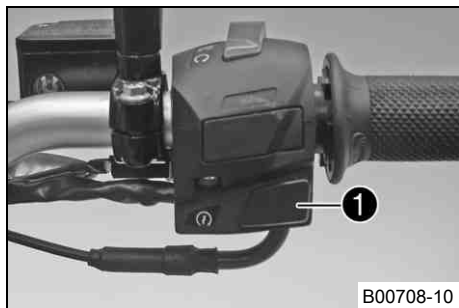

Tlačítko E-startéru ❶ je umístěno na řídítkách vpravo.

### Možné stavy

- Tlačítko E-startéru ❸ v základní poloze
- Tlačítko E-startéru ❸ stisknuté – V této poloze je E-startér zapnutý.

## 6.10 Zámek zapalování/řízení

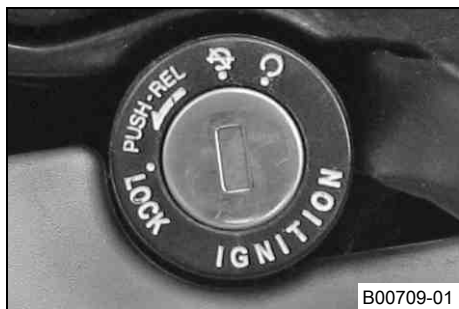

Zámek zapalování/řízení se nachází před horním můstkem vidlice.

### Možné stavy

	<p>Zapalování vyp <b>OFF</b> – V této poloze je zapalovací obvod přerušeny, běžící motor se vypne, stojící motor nenaskočí. Klíč zapalování lze vytáhnout.</p>
	<p>Zapalování zapnuté <b>ON</b> – V této poloze je zapalovací obvod uzavřený, motor lze nastartovat.</p>
	<p>Řízení je zablokované – V této poloze je okruh zapalování přerušeny a řízení je zablokované. Klíč zapalování lze vytáhnout.</p>

## 6.11 Sdružený přístroj na palubní desce

### 6.11.1 Přehled

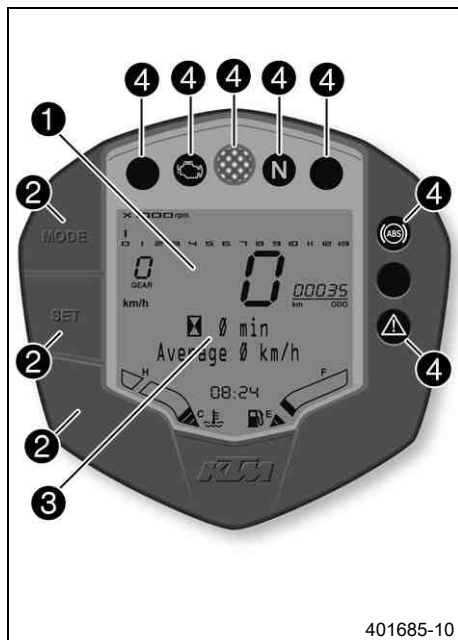

- |   |                              |
|---|------------------------------|
| 1 | Displej (☛ str. 34)          |
| 2 | Funkční tlačítka (☛ str. 32) |
| 3 | Infodisplej (☛ str. 38)      |
| 4 | Kontrolky (☛ str. 33)        |

## 6.11.2 Aktivace a test



### Aktivace

Sdružený přístroj na palubní desce se aktivuje, když se zapne zapalování.

### Test

Segmenty otáčkoměru a ukazatel rychlostního stupně se postupně rozsvěcí a zase zhasínají.

Ukazatel rychlosti počítá od 0 do 199 a zase zpět.

Ostatní segmenty displeje kromě infodispleje se krátce rozsvítí.

Na infodispleji se zobrazí nápis **READY TO RACE >>**.

Potom se zobrazí poslední zvolený režim.

## 6.11.3 Výstražná upozornění



**Low Oil Pressure** se na infodispleji zobrazí tehdy, je-li příliš malý tlak oleje.



**Low Fuel Level** se na infodispleji zobrazí tehdy, dosáhne-li hladina paliva značku rezervy.

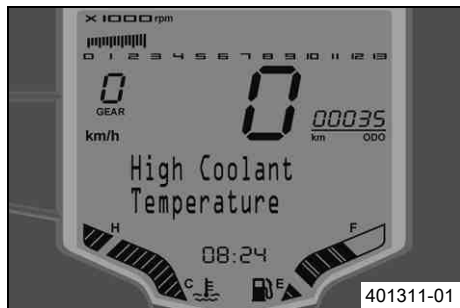

**High Coolant Temperature** se na infodispleji zobrazí tehdy, když teplota chladicí kapaliny stoupne nad zadanou hodnotu.

Teplota chladicí kapaliny	125 °C
---------------------------	--------



**Side Stand Down** se na infodispleji zobrazí tehdy, je-li vyklopený boční stojan.



**Low Battery** se na infodispleji zobrazí tehdy, když napětí baterie poklesne pod zadanou hodnotu.

Napětí baterie	10,80 V
----------------	---------



## 6 OVLÁDACÍ PRVKY

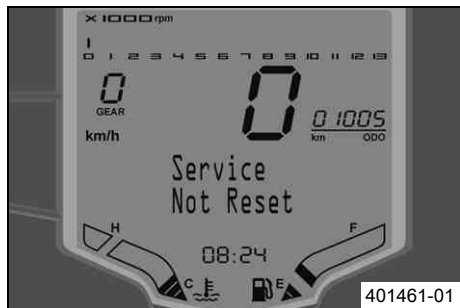

**Service Not Reset** se na infodispleji zobrazí na 10 sekund tehdy, je-li zapnuté zapalování a byla překročena ujetá vzdálenost, po které měl být proveden servis nebo po provedení servisu nebyl vynulován ukazatel servisního intervalu.

## 6.11.4 Funkční tlačítka



Tlačítkem **MODE** ① se mění režim zobrazení.

Možnými režimy zobrazení jsou celková ujetá vzdálenost (**ODO**), ujetá vzdálenost 1 (**TRIP 1**) a ujetá vzdálenost 2 (**TRIP 2**).

Delším stisknutím tlačítka **SET** ② se ujetá vzdálenost 1 (**TRIP 1**) a ujetá vzdálenost 2 (**TRIP 2**) nastaví na **0.0** a krátkým stisknutím tlačítka **SET** ② se v infodispleji přejde do dalšího režimu zobrazení.









Tlačítkem ③ lze vypnout ABS.

## 6.11.5 Kontrolky



401686-01

### Možné stavy

	Kontrolka blinkrů bliká zeleně v rytmu blikání – Blinkr je zapnutý.
	Výstražná kontrolka diagnostiky motoru (MIL) svítí červeně – OBD (On-Board-Diagnose) rozpoznala závažnou chybu emisí nebo bezpečnosti.
	Indikátor řazení svítí/bliká červeně – Jsou dosaženy nastavené otáčky pro řazení.
	Kontrolka volnoběhu svítí zeleně – Převodovka je zařazená na volnoběh.
	Kontrolka dálkového světla svítí modře – Dálkové světlo je zapnuté.
	Kontrolka imobilizéru svítí/bliká červeně – Stavové nebo chybové hlášení imobilizéru/zařízení alarmu. (DOPLŇKOVÉ VYBAVENÍ)
	Všeobecná výstražná kontrolka svítí žlutě – Bylo rozpoznáno upozornění/výstražné upozornění pro provozní bezpečnost. Toto upozornění se navíc zobrazí na infodispleji.
	Kontrolka ABS svítí/bliká žlutě – Stavové nebo chybové hlášení ABS (Anti-lock Brake-System).

## 6.11.6 Displej

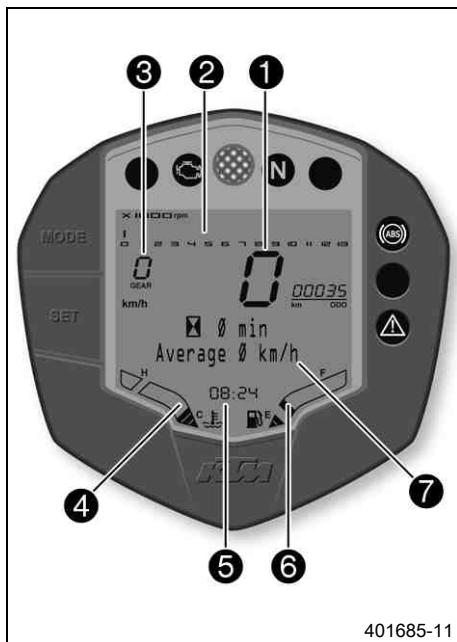

Rychlost ❶ je zobrazena v kilometrech za hodinu **km/h** resp. v mílích za hodinu **mph**.

Otáčkoměr ❷ zobrazuje otáčky motoru v otáčkách za minutu.

Ukazatel rychlostního stupně ❸ zobrazuje rychlostní stupeň, který je zařazený v převodovce.

Teplota chladicí kapaliny se zobrazuje v oblasti ❹.

Čas se zobrazuje v oblasti ❺.

Hladina paliva v palivové nádrži se zobrazuje v oblasti ❻.

Infodisplej ❼ zobrazuje doplňkové informace.

### Informace

Čas se musí nastavit po odpojení baterie resp. demontáži pojistky.

Intenzita zobrazení LED závisí na okolním světle.

## 6.11.7 Ukazatel hladiny paliva v palivové nádrži



Ukazatel hladiny paliva na displeji sestává z 9 dílků. Čím více dílků svítí, tím je v palivové nádrži více paliva.

## 6.11.8 Ukazatel TRIP F



Pokud hladina paliva dosáhne značku rezervy, změní se režim zobrazení automaticky na **TRIP F** a začne počítat od **0.0**, nezávisle na tom, jaký režim zobrazení byl předtím aktivován.



### Informace

Současně s režimem zobrazení **TRIP F** se rozsvítí všeobecná výstražná kontrolka  a na infodispleji se zobrazí výstražné upozornění **Low Fuel Level**.

## 6.11.9 Ukazatel teploty chladicí kapaliny



Ukazatel teploty na displeji sestává z 13 dílků. Čím více dílků svítí, tím je chladicí kapalina více zahřátá. Při rozsvícení všech dílků se na infodispleji navíc zobrazí výstražné upozornění **High Coolant Temperature**.

### Možné stavy

- Studený motor – Svítí až tři dílky.
- Motor zahřátý na provozní teplotu – Svítí až čtyři až deset dílků.
- Motor horký – Svítí jedenáct až třináct dílků.

401292-01

## 6.11.10 Infodisplej



Na infodispleji ❶ se zobrazují různá výstražná upozornění.

Pokud se rozsvítí všeobecná výstražná kontrolka ⚠, zobrazí se na infodispleji příslušné výstražné upozornění.

401291-10



## 6.11.11 Menu doba jízdy/průměrná rychlost

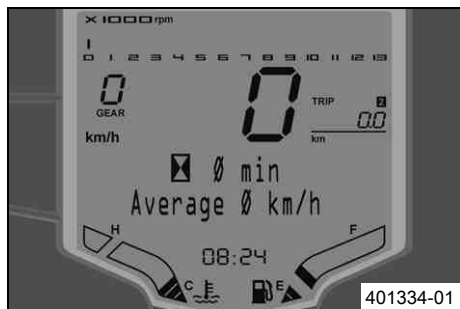

### Podmínka

#### Alternativa 1

- Zapalování je zapnuté.
- Motocykl stojí.

#### Alternativa 2

- Zapalování je zapnuté.
- Motocykl jede.
- Tlačítko **SET** krátce stiskněte tolikrát, až se na infodispleji zobrazí požadovaný ukazatel.

V tomto menu se zobrazuje doba jízdy a průměrná rychlost.



### Informace

Pokud se zapalování vypne na dobu delší než 60 minut, ukazatel se nastaví zase na 0.

Krátce stiskněte tlačítko **SET**.

další režim zobrazení na infodispleji

## 6.11.12 Menu průměrná rychlost/průměrná spotřeba 1

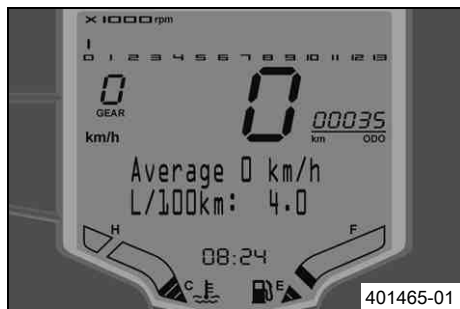

### Podmínka

#### Alternativa 1

- Zapalování je zapnuté.
- Motocykl stojí.

#### Alternativa 2

- Zapalování je zapnuté.
- Motocykl jede.
- Tlačítko **SET** krátce stiskněte tolikrát, až se na infodispleji zobrazí požadovaný ukazatel.

V tomto menu se zobrazí průměrná rychlost a průměrná spotřeba 1 v l/100 km (nebo l/100 mil).



### Informace

Průměrná spotřeba 1 se zobrazí po zapnutí zapalování až po zhruba 100 metrech. Pokud se zapalování vypne na dobu delší než 60 minut, ukazatel průměrné rychlosti a průměrné spotřeby 1 se nastaví zase na 0.

Krátce stiskněte tlačítko **SET**.

další režim zobrazení na infodispleji

## 6.11.13 Menu průměrná spotřeba 1/průměrná spotřeba 2

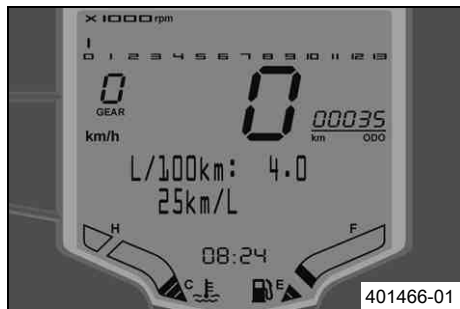

### Podmínka

#### Alternativa 1

- Zapalování je zapnuté.
- Motocykl stojí.

#### Alternativa 2

- Zapalování je zapnuté.
- Motocykl jede.
- Tlačítko **SET** krátce stiskněte tolikrát, až se na infodispleji zobrazí požadovaný ukazatel.

V tomto menu se zobrazí průměrná spotřeba 1 v l/100 km (nebo l/100 mil) a průměrná spotřeba 2 v km/l (nebo mílich/l).



### Informace

Průměrná spotřeba 1 a 2 se zobrazí po zapnutí zapalování až po zhruba 100 metrech.

Pokud se zapalování vypne na dobu delší než 60 minut, ukazatel průměrné spotřeby 1 a 2 se nastaví zase na 0.

Krátce stiskněte tlačítko <b>SET</b> .	další režim zobrazení na infodispleji
--	---------------------------------------

## 6.11.14 Menu průměrná průměrná spotřeba 2/servis



### Podmínka

#### Alternativa 1

- Zapalování je zapnuté.
- Motocykl stojí.

#### Alternativa 2

- Zapalování je zapnuté.
- Motocykl jede.
- Tlačítko **SET** krátce stiskněte tolikrát, až se na infodispleji zobrazí požadovaný ukazatel.

V tomto menu se zobrazí průměrná spotřeba 2 v km/l (nebo mílich/l) a vzdálenost k dalšímu servisu.



### Informace

Průměrná spotřeba 2 se zobrazí po zapnutí zapalování až po zhruba 100 metrech. Pokud se zapalování vypne na dobu delší než 60 minut, ukazatel průměrné spotřeby 2 se nastaví zase na 0.

Krátce stiskněte tlačítko **SET**.

další režim zobrazení na infodispleji

## 6.11.15 Menu servis/dojezd



### Podmínka

#### Alternativa 1

- Zapalování je zapnuté.
- Motocykl stojí.

#### Alternativa 2

- Zapalování je zapnuté.
- Motocykl jede.
- Tlačítko **SET** krátce stiskněte tolikrát, až se na infodispleji zobrazí požadovaný ukazatel.

V tomto menu se zobrazí vzdálenost k dalšímu servisu a dojezd.



### Informace

Dojezd je závislý na průměrné spotřebě a množství paliva v palivové nádrži.

Dojezd se zobrazí po zapnutí zapalování až po zhruba 100 metrech.

Pokud se zapalování vypne na dobu delší než 60 minut, ukazatel dojezdu a doby jízdy se nastaví zase na 0.

Krátce stiskněte tlačítko **SET**.

další režim zobrazení na infodispleji

## 6.11.16 Menu dojezd/doba jízdy

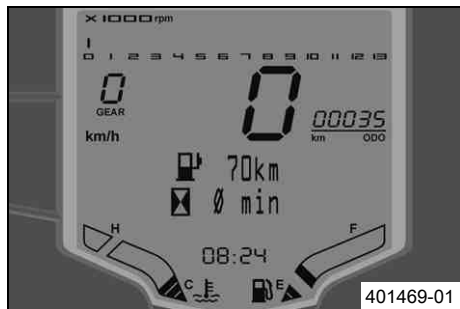

### Podmínka

#### Alternativa 1

- Zapalování je zapnuté.
- Motocykl stojí.

#### Alternativa 2

- Zapalování je zapnuté.
- Motocykl jede.
- Tlačítko **SET** krátce stiskněte tolikrát, až se na infodispleji zobrazí požadovaný ukazatel.

V tomto menu se zobrazí dojezd a doba jízdy.



### Informace

Dojezd je závislý na průměrné spotřebě a množství paliva v palivové nádrži. Dojezd se zobrazí po zapnutí zapalování až po zhruba 100 metrech. Pokud se zapalování vypne na dobu delší než 60 minut, ukazatel dojezdu a doby jízdy se nastaví zase na 0.

Krátce stiskněte tlačítko **SET**.

další režim zobrazení na infodispleji

## 6.11.17 Menu celková vzdálenost ODO



### Podmínka

#### Alternativa 1

- Zapalování je zapnuté.
- Motocykl stojí.

#### Alternativa 2

- Zapalování je zapnuté.
  - Motocykl jede.
- Tlačítko **MODE** krátce stiskněte tolikrát, až se na displeji zobrazí ukazatel **ODO**.

**ODO** zobrazuje celkově ujetou trasu.



### Informace

Tato hodnota zůstává zachována, i když se odpojí baterie a/nebo přepálí pojistka.

Stiskněte tlačítko  
**MODE**.

Další režim zobrazení na displeji

## 6.11.18 Menu ujetá vzdálenost 1 TRIP 1



### Podmínka

#### Alternativa 1

- Zapalování je zapnuté.
- Motocykl stojí.

#### Alternativa 2

- Zapalování je zapnuté.
  - Motocykl jede.
- Tlačítko **MODE** krátce stiskněte tolikrát, až se na displeji zobrazí ukazatel **TRIP 1**.

**TRIP 1** zobrazuje ujetou vzdálenost od posledního vynulování. Například vzdálenost od jednoho tankování k druhému. **TRIP 1** běží stále a počítá do **999.9**.

Stiskněte tlačítko <b>SET</b> na 5 - 10 sekund.	Ukazatel <b>TRIP 1</b> se vynuluje
Stiskněte tlačítko <b>MODE</b> .	Další režim zobrazení na displeji

## 6.11.19 Menu ujetá vzdálenost 2 TRIP 2



### Podmínka

#### Alternativa 1

- Zapalování je zapnuté.
- Motocykl stojí.

#### Alternativa 2

- Zapalování je zapnuté.
- Motocykl jede.
- Tlačítko **MODE** krátce stiskněte tolikrát, až se na displeji zobrazí ukazatel **TRIP 2**.

**TRIP 2** zobrazuje ujetou trasu od posledního vynulování. Například vzdálenost od jednoho tankování k druhému. **TRIP 2** běží stále a počítá do **999.9**.

Stiskněte tlačítko <b>SET</b> na 5 - 10 sekund.	Ukazatel <b>TRIP 2</b> se vynuluje
Stiskněte tlačítko <b>MODE</b> .	Další režim zobrazení na displeji



## 6.11.20 Nastavení kilometrů nebo mílí



### Informace

Proveďte nastavení uživatelské země.

### Podmínka

Zapalování je zapnuté.

Motocykl stojí.

- Tlačítko **MODE** krátce stiskněte tolikrát, až se na displeji zobrazí ukazatel **ODO**.
- Stiskněte tlačítko **MODE** na 5 - 10 sekund.
  - ✓ Ukazatel se změní z **km/h** na **mph** nebo z **mph** na **km/h**.



## 6.11.21 Nastavení času

### Podmínka

Zapalování je zapnuté.

Motocykl stojí.



- Tlačítko **MODE** krátce stiskněte tolikrát, až se na displeji zobrazí ukazatel **ODO**.
- Stiskněte tlačítko **MODE** a tlačítko **SET** na 5 - 10 sekund.
  - ✓ Čas začne blikat.
- Tlačítkem **MODE** nastavte ukazatel hodin.
- Tlačítkem **SET** nastavte ukazatel minut.
- Stiskněte tlačítko **MODE** a tlačítko **SET** na 5 - 10 sekund.
  - ✓ Čas je nastavený.

## 6.11.22 Nastavení otáček pro řazení RPM 1

### Podmínka

Zapalování je zapnuté.

Motocykl stojí.

- Tlačítko **MODE** krátce stiskněte tolikrát, až se na displeji zobrazí ukazatel **TRIP 2**.
- Stiskněte tlačítko **MODE** na 5 - 10 sekund.
  - ✓ Zobrazí se ukazatel **RPM 1**.



### Informace

Otáčky lze nastavit v krocích po 50.

**RPM 1** jsou otáčky, od kterých se spustí a bliká indikátor řazení.

- Tlačítkem **MODE** a tlačítkem **SET** nastavte otáčky.



### Informace

Tlačítko **MODE** zvyšuje hodnotu.

Tlačítko **SET** snižuje hodnotu.



- Po dobu cca 15 sekund neaktivujte žádné z těchto tlačítek.
  - ✓ Ukazatel **RPM 1** zhasne a nastavené otáčky jsou uloženy v paměti.

## 6.11.23 Nastavení otáček pro řazení RPM 2

### Podmínka

Zapalování je zapnuté.

Motocykl stojí.

- Tlačítko **MODE** krátce stiskněte tolikrát, až se na displeji zobrazí ukazatel **TRIP 2**.
- Stiskněte tlačítko **SET** na 5 - 10 sekund.
  - ✓ Zobrazí se ukazatel **RPM 2**.

### Informace

Otáčky lze nastavit v krocích po 50.

**RPM 2** jsou otáčky, od kterých trvale svítí indikátor řazení.

Otáčky **RPM 2** musí být vždy vyšší než otáčky **RPM 1**.

- Tlačítkem **MODE** a tlačítkem **SET** nastavte otáčky.

### Informace

Tlačítko **MODE** zvyšuje hodnotu.

Tlačítko **SET** snižuje hodnotu.

- Po dobu cca 15 sekund neaktivujte žádné z těchto tlačítek.
  - ✓ Ukazatel **RPM 2** zhasne a nastavené otáčky jsou uloženy v paměti.

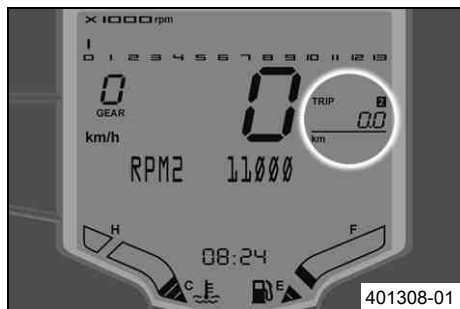

## 6.12 Otevření uzávěru nádrže



### Nebezpečí

**Nebezpečí požáru** Palivo je snadno vznětlivé.

- Nedoplňujte palivo do vozidla v blízkosti otevřeného ohně resp. hořících cigaret a vždy vypněte motor. Dbejte na to, aby se palivo nerozlilo, zejména na horké součásti vozidla. Rozlité palivo ihned utřete.
- Palivo v palivové nádrži se při zahřátí rozpíná a při přeplnění může unikat. Respektujte pokyny k čerpání paliva.



### Výstraha

**Nebezpečí otravy** Palivo je jedovaté a zdraví škodlivé.

- Zabraňte kontaktu paliva s pokožkou, očima a oblečením. Nenadýchejte se palivových výparů. Při zasažení očí ihned vypláchněte vodou a vyhledejte lékaře. Zasažená místa na pokožce ihned očistěte vodou a mýdlem. V případě polknutí paliva ihned vyhledejte lékaře. Oděv potřísněný palivem si vyměňte. Palivo řádně skladujte ve vhodném kanystru a uchovávejte z dosahu dětí.



### Výstraha

**Ohrožení životního prostředí** Nesprávné zacházení s palivem ohrožuje životní prostředí.

- Palivo nesmí proniknout do podzemních vod, do půdy nebo do kanalizace.

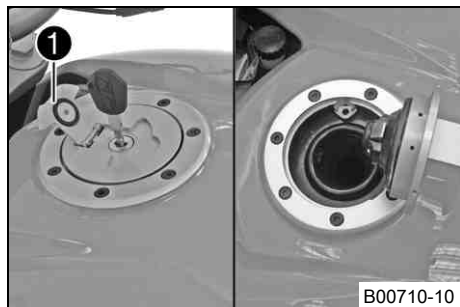

- Odklopte kryt ❶ na uzávěru nádrže a do zámku vstrčte klíček zapalování.

### Upozornění

**Nebezpečí poškození** Zlomení klíčku zapalování.

- Zatlačte na uzávěr nádrže, aby se odlehčil klíček zapalování. Poškozené klíčky zapalování se musí vyměnit.
- Otočte klíčkem zapalování o 90° ve směru hodinových ručiček.
- Odklopte uzávěr nádrže nahoru.

- Vytáhněte klíč zapalování.

## 6.13 Zavření uzávěru palivové nádrže

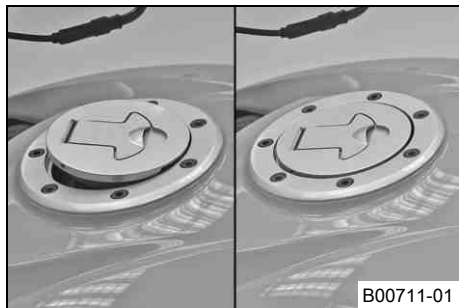

### Výstraha

**Nebezpečí požáru** Palivo je lehce vznětlivé, jedovaté a zdraví škodlivé.

- Po zavření palivové nádrže zkontrolujte uzávěr, zda je správně zajištěný. Oděv potřísněný palivem si vyměňte. Zasažená místa na pokožce ihned očistěte vodou a mýdlem.
- Přiklopte uzávěr nádrže.
- Uzávěr nádrže zatlačte, až zapadne zámek.

## 6.14 Zámek sedačky

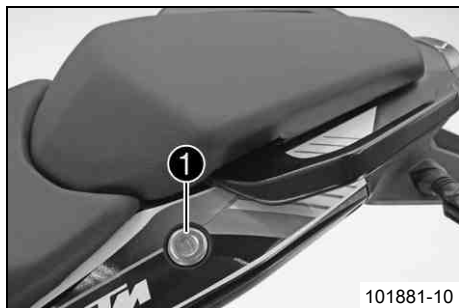

Zámek sedačky ❶ se nachází vlevo vedle sedačky. Lze jej zamknout klíčkem zapalování.

## 6.15 Palubní nářadí



B00758-10

Palubní nářadí ❶ se nachází pod sedačkou spolujezdce.

## 6.16 Držadla

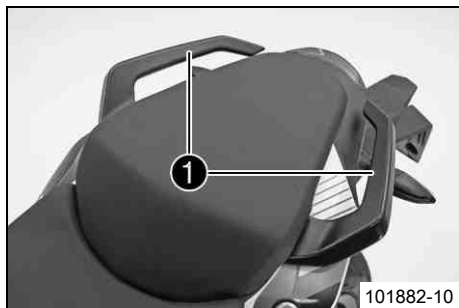

101882-10

Držadla ❶ slouží k poježdění s motocyklem.

Při provozu se spolujezdcem se jich může spolujezdec během jízdy držet.

## 6.17 Stupačky spolujezdce

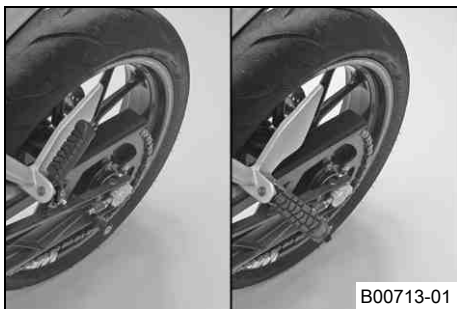

Stupačky spolujezdce jsou provedeny vyklápěcí.

### Možné stavy

- Stupačky spolujezdce zaklopené – Pro provoz bez spolujezdce.
- Stupačky spolujezdce vyklopené – Pro provoz se spolujezdcem.

## 6.18 Řadicí páka

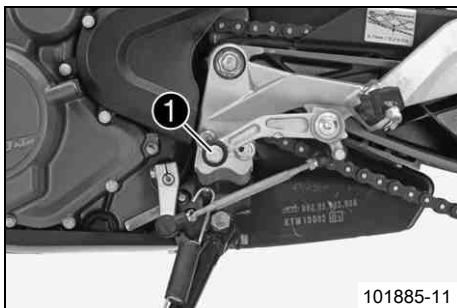

Řadicí páka ❶ je namontovaná na motoru vlevo.

## 6 OVLÁDACÍ PRVKY

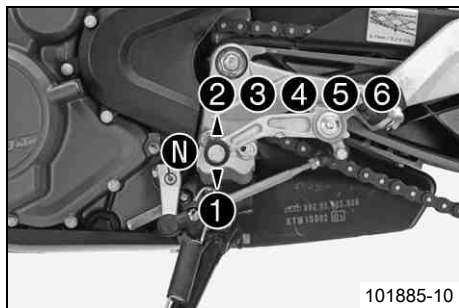

Poloha jednotlivých rychlostních stupňů je patrná na vyobrazení.  
Poloha neutrálu nebo volnoběhu se nachází mezi 1. a 2. stupněm.

### 6.19 Nožní brzda

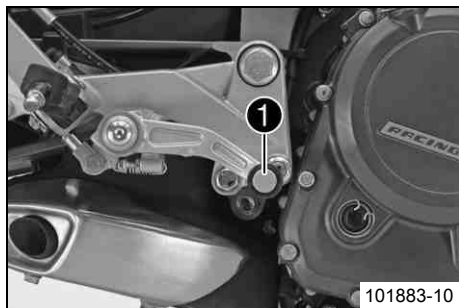

Nožní brzda ❶ je umístěna před pravou stupačkou.  
Nožní brzdou se ovládá brzda zadního kola.



## 6.20 Boční stojan

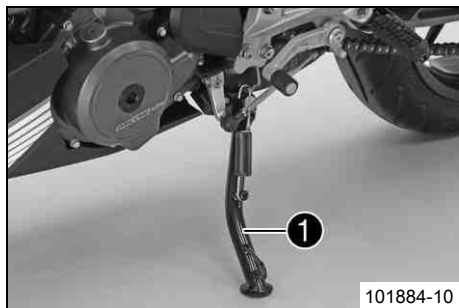

Boční stojan ❶ se nachází na levé straně vozidla.  
Boční stojan slouží k odstavení motocyklu.

### **i** Informace

Během jízdy musí být postranní stojan sklopený nahoru.

Boční stojan je spojený s bezpečnostním systémem startování, dodržujte návod k jízdě.

### Možné stavy

- Boční stojan vyklopený – Na bočním stojanu lze vozidlo odstavit. Bezpečnostní systém startování je aktivní.
- Boční stojan sklopený – Tato poloha je nutná při každé jízdě. Bezpečnostní systém startování není aktivní.

## 7.1 Pokyny pro první uvedení do provozu



### Nebezpečí

**Nebezpečí úrazu** Nebezpečí při snížené schopnosti řízení.

- Neuvádějte vozidlo do provozu, pokud jste požili alkohol, léky nebo drogy resp. nejste ve fyzicky nebo psychicky dobrém stavu.



### Výstraha

**Nebezpečí poranění** Chybějící nebo závadný ochranný oděv představuje zvýšené bezpečnostní riziko.

- Ochranný oděv (helmu, jezdecké boty, rukavice, kalhoty a bundu s protektory) noste při každé jízdě. Používejte vždy ochranný oděv, který je v bezvadném stavu a odpovídá zákonným požadavkům.



### Výstraha

**Nebezpečí pádu** Omezení jízdních vlastností v důsledku rozdílných profilů pneumatik na předním a zadním kole.

- Přední a zadní kolo smí být opatřeno pouze pneumatikami se stejným profilem, jinak by se vozidlo mohl stát nekontrolovatelné.



### Výstraha

**Nebezpečí nehody** Nekontrolovatelné jízdní chování v důsledku nepovolených a/nebo nedoporučených pneumatik/kol.

- Používejte pouze pneumatiky/kola schválené a/nebo doporučené KTM s odpovídajícím indexem rychlosti.



### Výstraha

**Nebezpečí úrazu** Snížená přilnavost k vozovce při nových pneumatikách.

- Nové pneumatiky mají hladký běhoun a proto nevykazují plnou přilnavost k vozovce. Celý běhoun pneumatiky musí být prvních 200 kilometrů zdrsňený při umírněném způsobu jízdy střídavě v šikmých polohách. Teprve po "zajetí" je docílena plná přilnavost.

## Informace

Při provozu vašeho vozidla mějte na paměti, že jiní lidé se mohou cítit obtěžováni nadměrným hlukem.

- Ujistěte se, že práce na kontrole dodávky provedl autorizovaný servis KTM.
  - ✓ Při předání vozidla obdržíte doklad o vydání a servisní knížku.
- Před první jízdou si pozorně pročtete celý návod na ovládání.
- Seznamte se s ovládacími prvky.
- Než uskutečníte větší jízdu, zvyknete si na vhodném povrchu na ovládání motocyklu. Vyzkoušejte si také jednou jet co nejpomaleji, abyste získali více citu pro motocykl.
- Během jízdy držte říditka pevně oběma rukama a nohy nechte na stupačkách.
- Záběh motoru. (☛ str. 57)

## 7.2 Záběh motoru

- Během záběhu nepřekračujte uvedené otáčky motoru.

Předepsaná hodnota

Maximální otáčky motoru	
Během prvních: 1 000 km	7 500 ot/min

## Tip

Během záběhu nastavte indikátor řazení na uvedené otáčky motoru.

- Nastavte otáčky pro řazení **RPM 1**. (☛ str. 48)
- Nastavte otáčky pro řazení **RPM 2**. (☛ str. 49)
- Vyvarujte se jízdy na plný plyn!

## 7.3 Naložení vozidla



### Výstraha

**Nebezpečí úrazu** Nestabilní jízda.

- Nepřekračujte nejvyšší přípustnou celkovou hmotnost a zatížení náprav. Celková hmotnost se vypočítá takto: Motocykl připravený k provozu a plně natankovaný, jezdec a spolujezdec v ochranném obleku a přilbě, zavazadla.



### Výstraha

**Nebezpečí úrazu** Nestabilní jízdní chování v důsledku neodborné montáže kufru a/nebo tankvaku.

- Kufry a tankvaky namontujte a zajistěte podle předpisu výrobce.



### Výstraha

**Nebezpečí úrazu** Nebezpečí prasknutí systému kufrů.

- Pokud máte na svém motocyklu namontované kufry, dodržujte údaje výrobce o maximálním naložení.



### Výstraha

**Nebezpečí úrazu** V důsledku posunutých zavazadel špatná viditelnost pro ostatní účastníky provozu.

- Pokud je zadní světlo zakryté, účastníci provozu, jedoucí za Vámi Vás zejména ve tmě špatně vidí. Pravidelně kontrolujte upevnění vezeného zavazadla.



### Výstraha

**Nebezpečí úrazu** Změněné jízdní chování a delší brzdná dráha při vyšším naložení.

- Přizpůsobte rychlost příslušnému naložení.



### Výstraha

**Nebezpečí úrazu** Nestabilní jízdní chování v důsledku posunutých kusů zavazadel.

- Pravidelně kontrolujte upevnění vezeného zavazadla.

# 7 UVEDENÍ DO PROVOZU

- Berete-li si s sebou zavazadla, dbejte na bezpečné upevnění co nejbližší středu vozidla a na rovnoměrné rozložení hmotnosti na přední a zadní kolo.
- Je nutno dodržovat nejvyšší přípustnou celkovou hmotnost a nejvyšší přípustné zatížení náprav.

Předepsaná hodnota

Nejvyšší přípustná celková hmotnost	335 kg
Nejvyšší přípustné zatížení nápravy vpředu	125 kg
Nejvyšší přípustné zatížení nápravy vzadu	210 kg

## 8.1 Kontrola a ošetření před každým uvedením do provozu

### Informace

Před každou jízdou zkontrolujte stav vozidla a jeho provozní bezpečnost. Vozidlo musí být při provozu v technicky bezvadném stavu.

- Zkontrolujte hladinu motorového oleje. (☛ str. 144)
- Zkontrolujte hladinu brzdové kapaliny brzdy předního kola. (☛ str. 94)
- Zkontrolujte stav brzdové kapaliny u brzdy zadního kola. (☛ str. 99)
- Zkontrolujte brzdové obložení brzdy předního kola. (☛ str. 97)
- Zkontrolujte brzdové obložení zadní brzdy. (☛ str. 102)
- Zkontrolujte funkci brzdové soustavy.
- Zkontrolujte hladinu chladicí kapaliny. (☛ str. 135)
- Zkontrolujte znečištění řetězu. (☛ str. 82)
- Zkontrolujte napnutí řetězu. (☛ str. 83)
- Zkontrolujte stav pneumatik. (☛ str. 110)
- Zkontrolujte tlak vzduchu v pneumatikách. (☛ str. 111)
- Zkontrolujte nastavení a lehký chod všech ovládacích prvků.
- Zkontrolujte funkci elektrické soustavy.
- Zkontrolujte správné upevnění zavazadel.
- Posadte se na motocykl a zkontrolujte správné nastavení zpětných zrcátek.
- Zkontrolujte zásobu paliva.

## 8.2 Startování



### Nebezpečí

**Nebezpečí otravy** Výfukové plyny jsou jedovaté a mohou způsobit bezvědomí a/nebo smrt.

- Při provozu motoru se postarejte vždy o dostatečné větrání, motor nespustíte nebo nenechte běžet v uzavřeném prostoru nebo bez vhodného odsávacího zařízení.



### Pozor

**Nebezpečí úrazu** Pokud by se vozidlo provozovalo s vybitou baterií nebo bez baterie, mohly by se poškodit elektronické součásti nebo bezpečnostní zařízení.

- Nikdy neprovozujte vozidlo s vybitou baterií nebo bez baterie.

### Upozornění

**Poškození motoru** Nefiltrovaný nasávaný vzduch působí negativně na životnost motoru.



- Vozidlo nikdy neprovozujte bez vzduchového filtru, protože by se do motoru dostal prach a nečistota, což by zvýšilo opotřebení motoru.

### Upozornění

**Poškození motoru** Vysoké otáčky při studeném motoru působí negativně na životnost motoru.

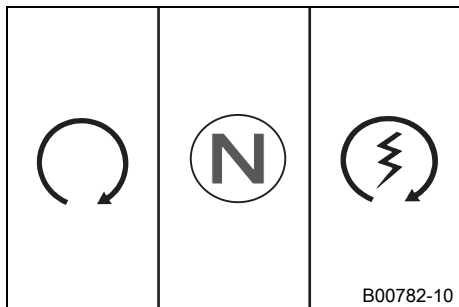
- Motor zahřívejte vždy při nízkých otáčkách.
-



- Sedněte si na vozidlo, odlehčete boční stojan a nohou jej sklopte nahoru až na doraz.
- Nouzový vypínač stiskněte do polohy .
- Zapněte zapalování tak, že otočíte klíčkem zapalování do polohy .
- ✓ Po zapnutí zapalování je cca 2 sekundy slyšet práci palivového čerpadla. Současně se provede kontrola funkcí sdruženého přístroje na palubní desce.
- Zařadíte převodovku na neutrál.
- ✓ Svítí zelená kontrolka volnoběhu **N**.
- ✓ Svítí výstražná kontrolka ABS a po rozjezdu zase zhasne.
- Stiskněte tlačítko E-startéru .

## Informace

Tlačítko E-startéru stiskněte teprve tehdy, až se dokončí kontrola funkcí sdruženého přístroje.

Při startování **NEPŘIDÁVEJTE** plyn. Pokud během startování přidáte plyn, řízení motoru nebude vsířikovat žádné palivo, motor proto nemůže naskočit.

Bez přerušení startujte maximálně 5 sekund. Do dalšího pokusu o nastartování vyčkejte minimálně 5 sekund.

Tento motocykl je vybaven bezpečnostním systémem startování. Motor může být nastartován jen tehdy, když je převodovka zařazená na volnoběh nebo je při zařazené rychlosti zatažená páčka spojky. Pokud při vyklopeném bočním stojanu zařadíte rychlost a pustíte spojku, zůstane motor stát.



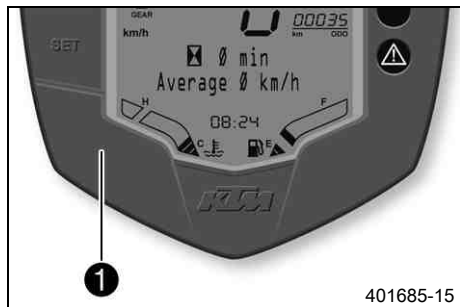

## Vypnutí ABS

KTM doporučuje jezdit vždy s ABS. V určitých situacích při jízdě však nemusí být ABS žádoucí.

### Podmínka

Vozidlo stojí, motor běží.

- 3 - 5 sekund přidržte stisknuté tlačítko ❶.
- ✓ Výstražná kontrolka ABS začne blikat, ABS je deaktivované.

## 8.3 Rozjezd

- Stiskněte spojku, zařaďte 1. stupeň, pomalu pouštějte spojku a současně opatrně přidávejte plyn.

### Tip

Pokud motor při rozjíždění zhasne, jen zatáhněte páku spojky a stiskněte tlačítko E-startéru. Převodovka nemusí být uvedena do polohy volnoběhu.

## 8.4 Řazení, jízda



### Výstraha

**Nebezpečí úrazu** Při skokových změnách zátěže se vozidlo může dostat mimo kontrolu.

- Předcházejte skokovým změnám zátěže a velkým brzdovým manévřům, přizpůsobte rychlost stavu vozovky.



### Výstraha

**Nebezpečí úrazu** Podřazení při vysokých otáčkách vede k zablokování zadního kola.

- Při vysokých otáčkách nepodřazujte na nižší stupeň. Motor se přetočí a zadní kolo se může zablokovat.



## Výstraha

**Nebezpečí úrazu** Vyvolání chybných funkcí v důsledku nesprávné polohy klíče zapalování.

- Během jízdy neměňte polohu klíče zapalování.



## Výstraha

**Nebezpečí úrazu** Nesledování dění v provozu v důsledku nastavovacích činností na vozidle.

- Všechny činnosti nastavení provádějte při klidovém stavu vozidla.



## Výstraha

**Nebezpečí úrazu** Spadnutí spolujezdce.

- Spolujezdec musí správně sedět na sedačce pro spolujezdce a držet se řidiče nebo úchyťů. Nohy musí mít na stupačkách pro spolujezdce. Dodržuje předpisy o minimálním věku spolujezdce.



## Výstraha

**Nebezpečí nehody** Nebezpečí nehody v důsledku riskantního způsobu jízdy.

- Dodržujte předpisy jízdního provozu, jezděte defenzivně a předvídavě, abyste co nejdříve rozpoznali možná nebezpečí.



## Výstraha

**Nebezpečí úrazu** Při studených pneumatikách snížená přilnavost k vozovce.

- Při každé jízdě musíte jet první kilometry s mírnou rychlostí do té doby, než pneumatiky docílí svoji provozní teplotu a je zajištěna optimální přilnavost k vozovce.



## Výstraha

**Nebezpečí úrazu** Snížená přilnavost k vozovce při nových pneumatikách.

- Nové pneumatiky mají hladký běhoun a proto nevykazují plnou přilnavost k vozovce. Celý běhoun pneumatiky musí být prvních 200 kilometrů zdrsněný při umírněném způsobu jízdy střídavě v šikmých polohách. Teprve po "zajetí" je docílena plná přilnavost.



## Výstraha

**Nebezpečí úrazu** Nestabilní jízdní chování v důsledku posunutých kusů zavazadel.

- Pravidelně kontrolujte upevnění vezeného zavazadla.



## Výstraha

**Nebezpečí nehody** Nedostatečná provozní bezpečnost vozidla.

- Po pádu je nutno vozidlo zkontrolovat jako před každým uvedením do provozu.

## Upozornění

**Poškození motoru** Přehřátí motoru.

- Při rozsvícení kontrolky teploty chladicí kapaliny zastavte vozidlo a vypněte motor. Motor nechte vychladnout a zkontrolujte resp. doplňte chladicí kapalinu. Pokud navzdory svítilce kontrolce teploty chladicí kapaliny pojedete dále, poškodí se motor.



## Informace

Pokud se při jízdě vyskytnou neobvyklé zvuky, ihned zastavte, vypněte motor a kontaktujte autorizovaný servis KTM.

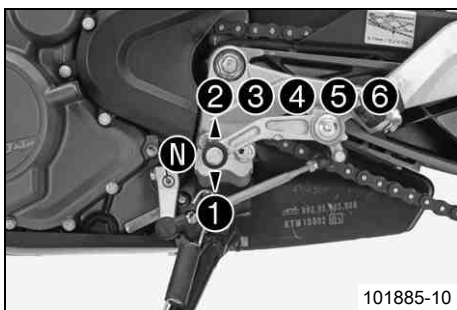

- Pokud to podmínky (stoupání, jízdní situace atd.) dovolují, můžete zařadit vyšší stupně.
- Uberte plyn, současně stiskněte spojku, zařaďte další stupeň, uvolněte spojku a přidejte plyn.



## Informace

Polohu 6 stupňů vpřed vidíte na obrázku. Poloha neutrálu nebo volnoběhu se nachází mezi 1. a 2. stupněm. 1. stupeň je stupeň pro rozjíždění nebo jízdu v horském terénu.

Provozní teplota je dosažena, jakmile svítí 4 dílky ukazatele teploty.

- Přidávejte jen tolik plynu, kolik dovoluje vozovka a povětrnostní poměry. Zejména v zatáčkách by se nemělo řídit a jen velmi opatrně přidávat plyn.

- Pro podřazení motocykl v případě potřeby přibrzděte a současně uberte plyn.
- Stiskněte spojku a zařadte nižší stupeň, pomalu uvolňujte spojku a přidávejte plyn nebo ještě jednou zařadte.
- Vypněte motor, pokud má dojít k delšímu provozu na volnoběh nebo při stání.
- Pokud se během jízdy rozsvítí výstražná kontrolka diagnostiky motoru , ihned zastavte, vypněte motor a kontaktujte autorizovaný servis KTM.

## 8.5 Brzdění



### Výstraha

**Nebezpečí úrazu** Snížený brzdný účinek v důsledku mokré nebo špinavé brzdové soustavy.

- Znečištěnou nebo mokrou brzdovou soustavu opatrně vyčistěte resp. vysušte.



### Výstraha

**Nebezpečí nehody** Snížený brzdý účinek v důsledku porézního působíště tlaku přední resp. zadní brzdy.

- Zkontrolujte brzdovou soustavu, nepokračujte v jízdě. (Váš autorizovaný odborný servis KTM Vám rád pomůže.)



### Výstraha

**Nebezpečí úrazu** Selhání brzdové soustavy.

- Není-li nožní brzda uvolněná, obrušuje se soustavně brzdové obložení. Brzda zadního kola může selhat v důsledku přehřátí. Pokud nechcete brzdít, dejte nohu z pedálu brzdy.



### Výstraha

**Nebezpečí úrazu** Delší brzdná dráha v důsledku vyšší celkové hmotnosti.

- Počítejte s delší brzdou dráhou, pokud povežete spolujezdce nebo zavazadla.



## Výstraha

**Nebezpečí úrazu** Zpožděný brzdný účinek na silnicích s posypovou solí.

- Posypová sůl se může usadit na brzdových kotoučích. Abyste docílili brzdného účinku, na který jste zvyklí, musí být brzdové kotouče předtím čistě zabrzděny.
- 



## Výstraha

**Nebezpečí nehody** Prodloužená brzdná dráha v důsledku ABS.

- Přizpůsobte způsob brzdění jízdní situaci a stavu vozovky.



## Výstraha

**Nebezpečí nehody** Příliš silné brzdění vede k zablokování kol.

- Účinnost ABS je zaručena jen tehdy, je-li ABS zapnuté.
- 

- Při brzdění uberte plyn a brzděte zároveň brzdou předního i zadního kola.
- 



## Informace

S ABS můžete jak při plném brzdění tak i při menší přilnavosti k vozovce na písčitém, mokřém nebo kluzkém podkladu využít plnou sílu brzdění bez rizika, že se zablokují kola.

---



## Výstraha

**Nebezpečí nehody** Zablokování kola v důsledku brzdného účinku motoru.

- Při nouzovém brzdění, plném brzdění a při brzdění na klouzavém povrchu zatáhněte spojku.



## Výstraha

**Nebezpečí nehody** Snížená přilnavost k zemi při brzdění v šikmé poloze nebo brzdění v bočně svažitém terénu.

- Brzdění ukončete před začátkem zatáčky.
- 

- Brzdění byste měli ukončit vždy před začátkem zatáčky. Přitom podle rychlosti zařadte nižší rychlostní stupeň.
- Při dlouhých jízdách s kopce využívejte brzdný účinek motoru. Za tím účelem zařadte o jeden nebo o dva nižší stupeň, avšak nepřetáchejte motor. Potřebujete tak podstatně méně brzdít a brzdy se tolik nepřehřívají.

## 8.6 Zastavení, parkování



### Výstraha

**Nebezpečí odcizení** Použití neoprávněnými osobami.

- Pokud běží motor, nenechávejte nikdy vozidlo stát bez dozoru. Zajistěte vozidlo proti zásahu nepovolané osoby. Pokud opouštíte vozidlo, zamkněte řízení a vytáhněte klíč zapalování.



### Výstraha

**Nebezpečí popálení** Některé součásti vozidla jsou při provozu vozidla velice horké.

- Nedotýkejte se horkých součástí, jako např. výfukového systému, chladiče, motoru, nárazového tlumiče nebo brzdové soustavy. Předtím než začnete s pracemi na těchto součástech, nechte je vychladnout.

## Upozornění

**Nebezpečí poškození** Odstavené vozidlo může odjet resp. se může převrátit.

- Vozidlo odstavujte vždy na pevném a rovném podkladě.

## Upozornění

**Nebezpečí požáru** Některé součásti vozidla jsou při provozu vozidla velice horké.

- Vozidlo neodstavujte na místech, kde se nacházejí snadno hořlavé a/nebo vznětlivé látky. Na zahřáté vozidlo nepokládejte žádné předměty. Vozidlo nechte vždy nejprve vychladnout.

## Upozornění

**Materiální škody** Poškození nebo zničení součástí v důsledku nadměrného zatížení.

- Boční stojan je dimenzován pouze na hmotnost motocyklu. Nesedejte si na motocykl, pokud stojí na bočním stojanu. Boční stojan resp. rám by se mohl poškodit a motocykl by mohl spadnout.

- Motocykl zabrzděte.
- Zařaďte převodovku na neutrál.

- Vypněte zapalování tak, že otočíte klíčkem zapalování do polohy .



## Informace

Pokud se motor vypne nouzovým vypínačem a v zámku zapalování zůstane zapnuté zapalování, nepřeruší se napájení většiny spotřebičů proudem a vybijí se tak baterie. Motor proto vždy vypínejte zámkem zapalování, nouzový vypínač slouží jen pro nouzové situace.

- Motocykl zaparkujte na pevném povrchu.
- Nohou posuňte boční stojan dopředu až na doraz a tíhu vozidla přeneste na stojan.
- Zablokujte řídítka tak, že je otočte doleva, zámek zapalování stlačte v poloze  a otočte do polohy **LOCK**. Pro snazší zapadnutí zámku otočte trochu řídítka sem a tam. Vytáhněte klíč zapalování.

## 8.7 Přeprava

### Upozornění

**Nebezpečí poškození** Odstavené vozidlo může odjet resp. se může převrátit.

- Vozidlo odstavujte vždy na pevném a rovném podkladě.

### Upozornění

**Nebezpečí požáru** Některé součásti vozidla jsou při provozu vozidla velice horké.

- Vozidlo neodstavujte na místech, kde se nacházejí snadno hořlavé a/nebo vznětlivé látky. Na zahřáté vozidlo nepokládejte žádné předměty. Vozidlo nechte vždy nejprve vychladnout.

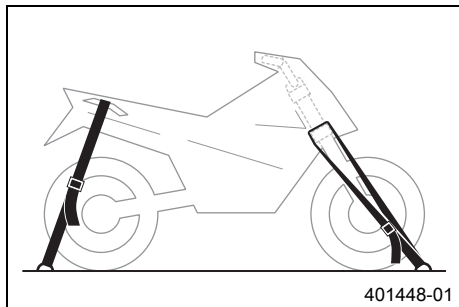

- Vypněte motor a vytáhněte klíček zapalování.
- Zajistěte motocykl upinacími popruhy nebo jinými vhodnými upinacími prostředky proti převržení nebo samovolnému odjetí.

## 8.8 Tankování paliva



### Nebezpečí

**Nebezpečí požáru** Palivo je snadno vznětlivé.

- Nedoplňujte palivo do vozidla v blízkosti otevřeného ohně resp. hořících cigaret a vždy vypněte motor. Dbejte na to, aby se palivo nerozlilo, zejména na horké součásti vozidla. Rozlité palivo ihned utřete.
- Palivo v palivové nádrži se při zahřátí rozpíná a při přeplnění může unikat. Respektujte pokyny k čerpání paliva.



### Výstraha

**Nebezpečí otravy** Palivo je jedovaté a zdraví škodlivé.

- Zabraňte kontaktu paliva s pokožkou, očima a oblečením. Nenadýchejte se palivových výparů. Při zasažení očí ihned vypláchněte vodou a vyhledejte lékaře. Zasažená místa na pokožce ihned očistěte vodou a mýdlem. V případě polknutí paliva ihned vyhledejte lékaře. Oděv potřísněný palivem si vyměňte.

### Upozornění

**Materiální škody** Předčasné ucpání palivového filtru.

- V některých zemích nebo regionech se může stát, že není k dispozici dostatečná kvalita a čistota paliva. Následkem jsou problémy v palivovém systému. (Váš autorizovaný odborný servis KTM Vám rád pomůže.)



- Čerpejte jen čisté palivo, které odpovídá uvedené normě.



## Výstraha

**Ohrožení životního prostředí** Nesprávné zacházení s palivem ohrožuje životní prostředí.

- Palivo nesmí proniknout do podzemních vod, do půdy nebo do kanalizace.

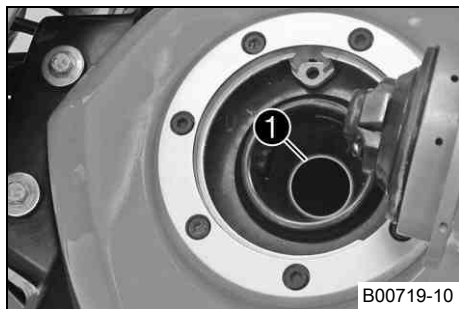





- Vypněte motor.
- Otevřete uzávěr nádrže. (☛ str. 50)
- Palivo doplňujte do nádrže maximálně k spodní hraně ❶ plnicího hrdla.

Objem palivové nádrže celkem cca	11 l	Bezolovnatý benzín super (ROZ 95) (☛ str. 170)
----------------------------------	------	---

- Zavřete uzávěr palivové nádrže. (☛ str. 51)

## 9.1 Servisní plán

	každých 15 000 km nebo každé 2 roky	každých 7 500 km nebo jednou ročně	jednorázově po 1 000 km
Zkontrolujte funkci elektrické soustavy.	○	●	●
Přečtěte z paměti chyb pomocí diagnostického nástroje KTM. 	○	●	●
Vyměňte motorový olej a olejový filtr, vyčistěte olejové sítka.  (☞ str. 144)	○	●	●
Zkontrolujte brzdové obložení brzdy předního kola. (☞ str. 97)	○	●	●
Zkontrolujte brzdové obložení zadní brzdy. (☞ str. 102)	○	●	●
Zkontrolujte brzdové kotouče. (☞ str. 93)	○	●	●
Zkontrolujte brzdová vedení, zda jsou utěsněná a nejsou poškozená.	○	●	●
Zkontrolujte stav brzdové kapaliny u brzdy zadního kola. (☞ str. 99)	○	●	●
Zkontrolujte těsnění pružné vzpěry a vidlice.	○	●	●
Zkontrolujte ložisko kyvného ramene. 		●	●
Zkontrolujte vůli ložisek kol. 		●	●
Zkontrolujte stav pneumatik. (☞ str. 110)	○	●	●
Zkontrolujte tlak vzduchu v pneumatikách. (☞ str. 111)	○	●	●
Zkontrolujte řetěz, řetězové kolo a pastorek. (☞ str. 86)		●	●
Zkontrolujte napnutí řetězu. (☞ str. 83)	○	●	●
Namažte všechny pohyblivé součásti (např. boční stojan, ruční páčky, řetět, ...) a zkontrolujte jejich lehký chod. 	○	●	●
Vyčistěte prachové manžety na vidlici.		●	●
Zkontrolujte hladinu brzdové kapaliny brzdy předního kola. (☞ str. 94)	○	●	●
Zkontrolujte vůli ložiska hlavy řízení.	○	●	●

	každých 15 000 km nebo každé 2 roky	každých 7 500 km nebo jednou ročně	jednorázově po 1 000 km
Vyměňte svíčky zapalování. 🛠️			●
Zkontrolujte vůli ventilů. 🛠️	○		●
Zkontrolujte všechny hadice (např. palivové, chladicí kapaliny, odvodušňovací, drenážní, ...) a manžety, zde nemají trhliny, jsou utěsněné a správně uloženy. 🛠️	○	●	●
Zkontrolujte mrazuvzdornost a hladinu chladicí kapaliny. (📖 str. 133)	○	●	●
Zkontrolujte kabely, zda nejsou poškozené a jsou uloženy bez ohybů. 🛠️		●	●
Zkontrolujte bovdenová lanka, zda nejsou poškozená, jsou správně nastavená a jsou uložena bez ohybů. 🛠️	○	●	●
Vyměňte vzduchový filtr. Vyčistěte schránku na vzduchový filtr. 🛠️		●	●
Zkontrolujte pevné utažení šroubů a matic. 🛠️	○	●	●
Vyměňte brzdovou kapalinu brzdy předního kola. 🛠️			●
Vyměňte brzdovou kapalinu brzdy zadního kola. 🛠️			●
Zkontrolujte nastavení světlometu. (📖 str. 128)	○	●	●
Zkontrolujte funkci ventilátoru chladiče. 🛠️	○	●	●
Závěrečná kontrola: Kontrola provozní bezpečnosti vozidla a provedení zkušební jízdy.	○	●	●
Po zkušební jízdě přečtěte z paměti chyb pomocí diagnostického nástroje KTM. 🛠️	○	●	●
Proveďte záznam o servisu na <b>KTM DEALER.NET</b> a v servisní knížce. 🛠️	○	●	●

- jednorázový interval
- periodický interval

## 10.1 Nastavení předpětí pružiny pružné vzpěry



### Výstraha

**Nebezpečí nehody** Změny na podvozku mohou velmi změnit jízdní chování vozidla.

- Po změnách jeďte nejprve pomalu, abyste poznali jízdní chování.



### Informace

Předpětí pružiny určuje výchozí polohu pružení na pružné vzpěře.

Optimálně nastavené předpětí pružiny je přizpůsobeno hmotnosti řidiče s případným spolujezdcem a zavazadlem a je kompromisem mezi ovladatelností a stabilitou.



- Otáčením nastavovacím kroužkem ❶ nastavte předpětí pružiny.

Předeepsaná hodnota

Předepnutí pružiny	
Standard	3 kliknutí
Plné užité zatížení	10 kliknutí

Hákový klíč (T106S)



### Informace

Předpětí pružiny lze nastavit do 10 různých poloh.

## 10.2 Nastavení řadicí páky

### **i** Informace

Rozsah nastavení řadicí páky je omezený.

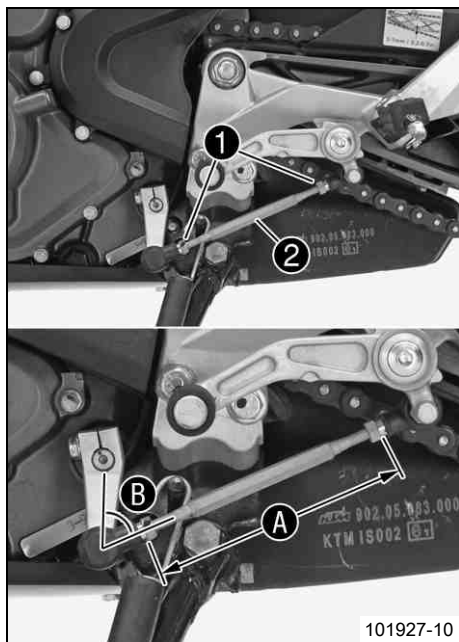

101927-10

- Povolte matice **1**.
- Nastavte řadicí páku otáčením tyče řazení **2**.

Předepsaná hodnota

Rozsah nastavení <b>A</b> tyče řazení	110... 122 mm
---------------------------------------	---------------

### **i** Informace

Přestavení je nutno provést stejnoměrně na obou stranách.  
V ložisku musí být zašroubováno minimálně 5 otáček závitů.

- Zkontrolujte úhel nastavení **B**.

Předepsaná hodnota

Úhel nastavení <b>B</b> tyč řazení - ohyb - řadicí páka	75°
---	-----

- Utáhněte matice **1**.

### **i** Informace

Ložiska tyče řazení musí být po utáhnutí matic vyrovnaná středově, a stejně vůči sobě, aby byla zajištěna volná pohyblivost v ložiskových pánvích.

- Zkontrolujte funkci a lehký chod řadicí páky.

## 11.1 Zdvihnutí motocyklu zvedacím zařízením vzadu

### Upozornění

**Nebezpečí poškození** Odstavené vozidlo může odjet resp. se může převrátit.

- Vozidlo odstavujte vždy na pevném a rovném podkladě.

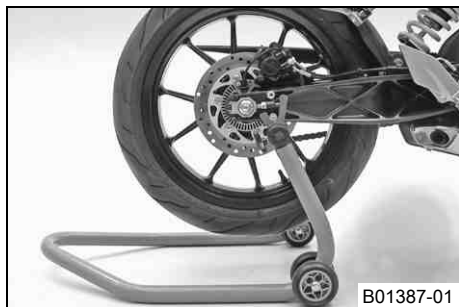

- Namontujte úchyty zvedacího zařízení.
- Do zvedacího zařízení vsadte vzadu adaptér.

Adaptér (61029055130)
-----------------------

Zvedací zařízení vzadu (61029055400)
--------------------------------------

- Motocykl postavte kolmo k zemi, zvedací zařízení vyrovnejte vůči kyvnému rameni a adaptérům a motocykl zvedněte.

## 11.2 Sejmутí motocyklu ze zvedacího zařízení vzadu

### Upozornění

**Nebezpečí poškození** Odstavené vozidlo může odjet resp. se může převrátit.

- Vozidlo odstavujte vždy na pevném a rovném podkladě.

# 11 SERVISNÍ PRÁCE NA PODVOZKU

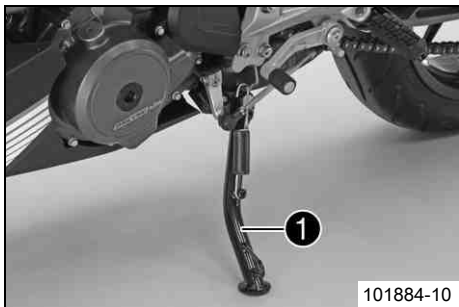

- Zajistěte motocykl proti převrnutí.
- Odstraňte zvedací zařízení vzadu a vozidlo postavte na boční stojan ❶.
- Odstraňte úchyty zvedacího zařízení.

## 11.3 Zdvihnutí motocyklu zvedacím zařízením vpředu

### Upozornění

**Nebezpečí poškození** Odstavené vozidlo může odjet resp. se může převrátit.

- Vozidlo odstavujte vždy na pevném a rovném podkladě.

### Přípravná práce

- Zdvihněte motocykl zvedacím zařízením vzadu. (☛ str. 76)

### Podmínka

- Odstraňte krytku ❶.

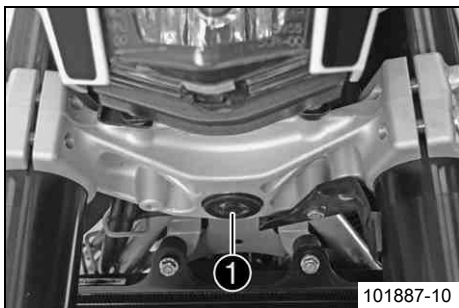

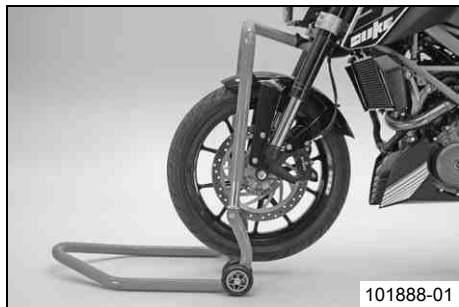

- Řídítka nastavte rovně. Zvedací zařízení umístěte u trubky vidlice.

Adaptér (61029955620)
-----------------------

Zvedací zařízení vpředu (61029055500)
---------------------------------------



## Informace

Motocykl zdvihejte vždy nejprve vzadu.

- Zdvihněte motocykl vpředu.

## 11.4 Sejmutí motocyklu ze zvedacího zařízení vpředu

### Upozornění

**Nebezpečí poškození** Odstavené vozidlo může odjet resp. se může převrátit.

- Vozidlo odstavujte vždy na pevném a rovném podkladě.



- Zajistěte motocykl proti převrnutí.
- Odstraňte zvedací zařízení vpředu.



# 11 SERVISNÍ PRÁCE NA PODVOZKU

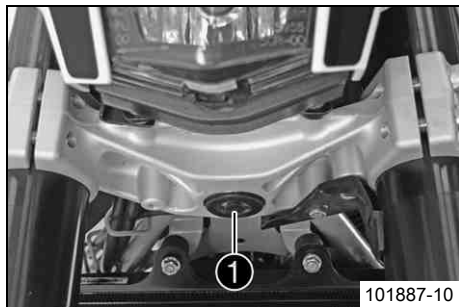

- Nasadíte krytku ❶.

## 11.5 Demontáž sedačky spolujezdce

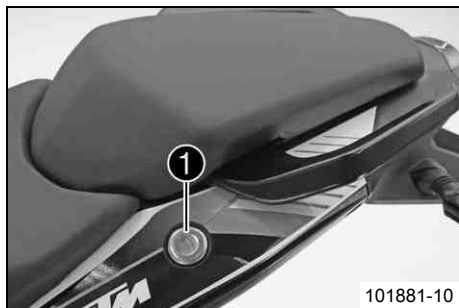

- Do zámku sedačky ❶ zasuňte klíček zapalování a otočte jím ve směru hodinových ručiček.
- Sedačku vzadu nazdvihněte, posuňte směrem dozadu a nahoru vyjměte.
- Vytáhněte klíček zapalování ze zámku sedačky.

## 11.6 Namontování sedačky spolujezdce

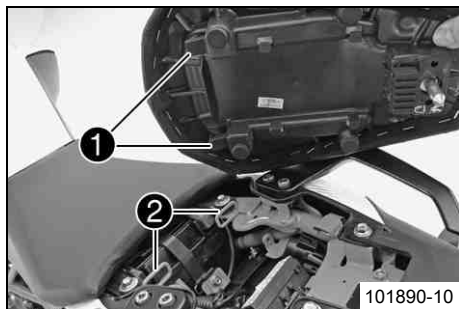

- Háčky ❶ na sedačce spolujezdce zavěste do úchytlů ❷ na vzpěře rámu, vzadu stlačte dolů a současně posuňte dopředu.
- Stlačte sedačku spolujezdce dolů a nechte ji zapadnout.



### Výstraha

**Nebezpečí úrazu** Sedačka spolujezdce může při nesprávné montáži vyskočit z ukotvení.

- Po montáži sedačky spolujezdce ji zkontrolujte, zda je správně zajištěná tím, že ji zkusíte vytáhnout nahoru.
- 
- Nakonec zkontrolujte, zda je sedačka spolujezdce správně namontovaná.

## 11.7 Demontáž sedačky

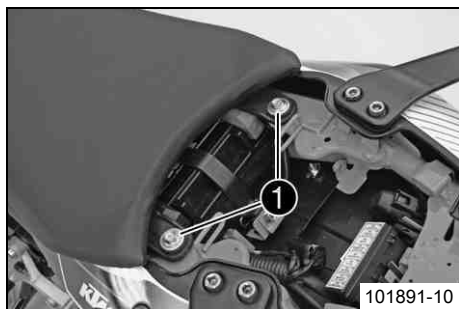

### Přípravná práce

- Demontujte sedačku spolujezdce. (☛ str. 79)

### Hlavní práce

- Vyšroubujte šrouby ❶.
- Sedačku vzadu nazdvihněte, zatáhněte směrem dozadu a vyjměte nahoru.

## 11.8 Montáž sedačky

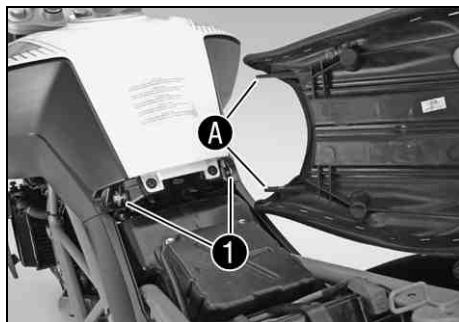

### Hlavní práce

- Zářezy v sedačce **A** nasuňte na šrouby **1** a vzadu stlačte dolů.
- Našroubujte šrouby **2** a utáhněte je.

Předepsaná hodnota

Šroub sedačky	M6	11 Nm
---------------	----	-------



### Následná práce

- Namontujte sedačku spolujezdce. (☛ str. 80)

## 11.9 Kontrola znečištění řetězu

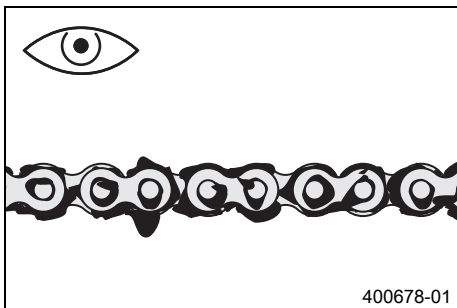

- Zkontroluje, zda nejsou na řetězu hrubé nečistoty.
  - » Pokud je řetěz silně znečištěný:
    - Vyčistěte řetěz. (☛ str. 82)

## 11.10 Čištění řetězu



### Výstraha

**Nebezpečí úrazu** Maziva na pneumatikách snižují jejich přilnavost.

- Odstraňte maziva vhodným čisticím prostředkem.



### Výstraha

**Nebezpečí úrazu** Snížený brzdový účinek v důsledku přítomnosti oleje nebo maziva na brzdových kotoučích.

- Brzdové kotouče nesmí být znečištěné olejem nebo tukem, v případě potřeby je vyčistěte čisticím prostředkem na brzdy.



### Výstraha

**Ohrožení životního prostředí** Problematické látky způsobují škody na životním prostředí.

- Oleje, maziva, filtry, paliva, čisticí prostředky, brzdovou kapalinu atd. likvidujte náležitě dle platných předpisů.

## Informace

Životnost řetězu závisí z velké části na péči, kterou mu věnujete.

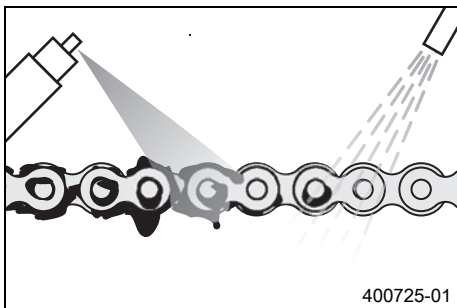

- Řetěz pravidelně čistěte.
- Hrubou nečistotu opláchněte jemným proudem vody.
- Zbytky spotřebovaného maziva odstraňte prostředkem na čištění řetězů.

Prostředek na čištění řetězu (☛ str. 174)

- Po vyschnutí naneste řetězový sprej.

Sprej na řetěz Onroad (☛ str. 174)

## 11.11 Kontrola napnutí řetězu



### Výstraha

**Nebezpečí úrazu** Nebezpečí v důsledku špatného napnutí řetězu.

- Pokud je řetěz napnutý příliš silně, jsou navíc zatíženy komponenty sekundárního přenosu síly (řetěz, řetězový pastorek, řetězové kolo, ložiska v převodovce a v zadním kole). Kromě předčasného opotřebení se v extrémním případě může řetěz přetrhnout nebo prasknout hnací hřídel převodovky. Pokud je řetěz naopak příliš volný, může spadnout z řetězového pastorku resp. kola a zablokovat tak zadní kolo nebo poškodit motor. Dbejte na správné napnutí řetězu, příp. jej nastavte.

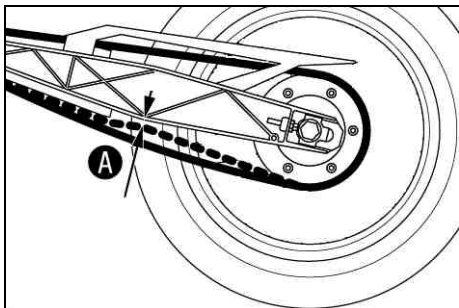

- Motocykl postavte na boční stojan.
- Zařaďte převodovku na neutrál.
- V oblasti za protiskluzovým krytem řetězu stiskněte řetěz nahoru ve směru kyvného ramena a zjistíte napnutí řetězu **A**.

## **i** Informace

Horní část řetězu **B** musí být přitom napnutá.

Řetězy se neopotřebovávají vždy stejnoměrně, proto opakujte toto měření na různých místech řetězu.

Napnutí řetězu	5... 7 mm
----------------	-----------

- » Pokud napnutí řetězu nesouhlasí s předepsanou hodnotou:
  - Nastavte napnutí řetězu. (☛ str. 84)

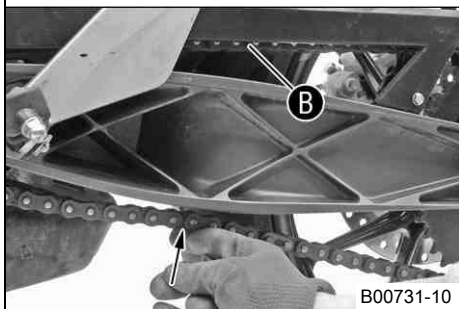

## 11.12 Nastavení napnutí řetězu

### **!** Výstraha

**Nebezpečí úrazu** Nebezpečí v důsledku špatného napnutí řetězu.

- Pokud je řetěz napnutý příliš silně, jsou navíc zatíženy komponenty sekundárního přenosu síly (řetěz, řetězový pastorek, řetězové kolo, ložiska v převodovce a v zadním kole). Kromě předčasného opotřebení se v extrémním případě může řetěz přetrhnout nebo prasknout hnací hřídel převodovky. Pokud je řetěz naopak příliš volný, může spadnout z řetězového pastorku resp. kola a zablokovat tak zadní kolo nebo poškodit motor. Dbejte na správné napnutí řetězu, příp. jej nastavte.

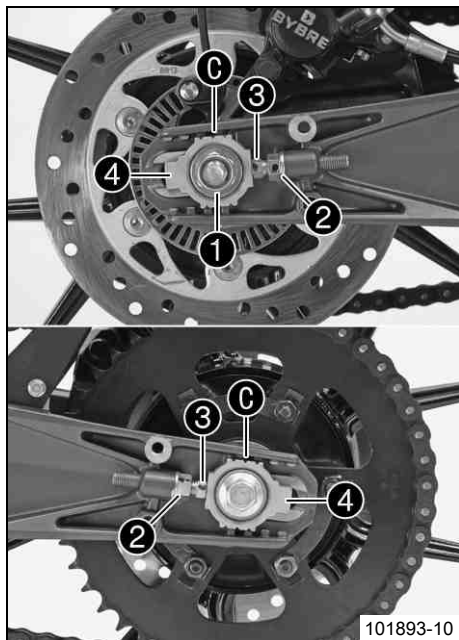

## Přípravná práce

- Zkontrolujte napnutí řetězu. (☞ str. 83)

## Hlavní práce

- Povolte matici ❶.
- Povolte matice ❷.
- Nastavte napnutí řetězu otáčením regulačních šroubů ❸ doleva a doprava.

### Předepsaná hodnota

Napnutí řetězu	5... 7 mm
Otočte regulační šrouby ❸ doleva a doprava tak, aby značky na levém a pravém napínáku řetězu ❹ byly ve stejné pozici k referenčním značkám ❷. Tak je zadní kolo správně vyrovnané.	

### **i** Informace

Horní část řetězu musí být přitom napnutá.

Řetězy se neopotřebovávají vždy stejnoměrně, proto zkontrolujte nastavení na různých místech řetězu.

- Utáhněte matice ❷.
- Ujistěte se, že napínáky řetězu ❹ dosedají k nastavovacím šroubům ❸.
- Utáhněte matici ❶.

### Předepsaná hodnota

Matice zadního výsuvného čepu kola	M14x1,5	60 Nm
------------------------------------	---------	-------

## 11.13 Kontrola řetězu, řetězového kola a pastorku

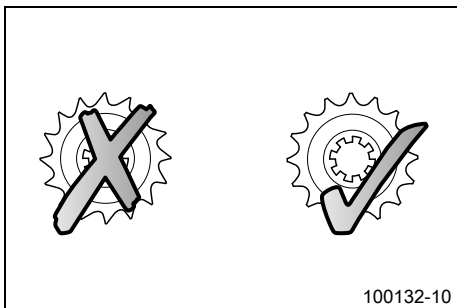

- Zkontrolujte opotřebení řetězového kola a pastorku.
  - » Pokud je řetězové kolo, resp. pastorek obroušený:
    - Vyměňte řetězovou sadu. 🛠️



### Informace

Pastorek, řetězové kolo a řetěz byste měli vždy vyměňovat současně.



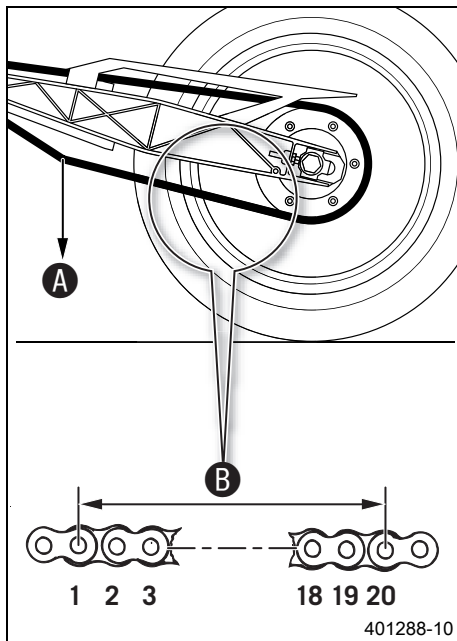

- Zařadte převodovku na neutrál.
- Ve spodní části řetězu zatáhněte uvedenou hmotností **A**.

Předepsaná hodnota

Závaží pro měření opotřebení řetězu	15 kg
-------------------------------------	-------

- Změřte vzdálenost **B** u 20 kladek na dolní části řetězu.

### **i** Informace

Řetězy se neopotřebovávají vždy stejnoměrně, opakujte toto měření na různých místech řetězu.

Maximální vzdálenost <b>B</b> na nejdelším místě řetězu	301,6 mm
---	----------

» Pokud je vzdálenost **B** větší než zadaný rozměr:

- Vyměňte řetězovou sadu. 

### **i** Informace

Pokud nasazujete nový řetěz, měli byste vyměnit současně i řetězové kolo a pastorek.

Nový řetěz se na starém, obroušeném řetězovém kole resp. pastorku opotřebovává rychleji.

# 11 SERVISNÍ PRÁCE NA PODVOZKU

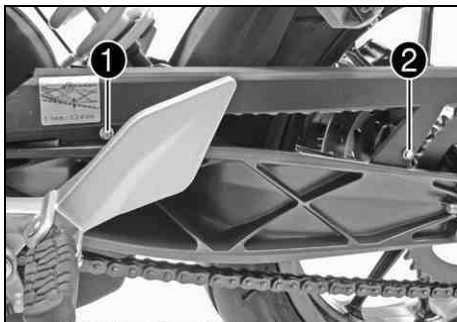

- Vyšroubujte šroub ② a ③ a šroub ① povolte. Posuňte kryt řetězu ke straně.

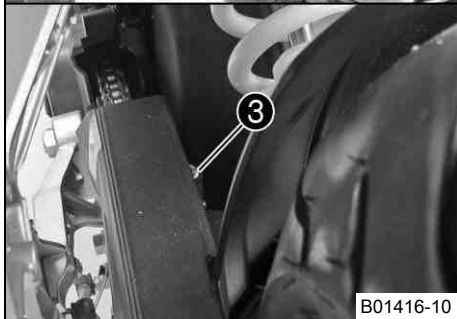

B01416-10

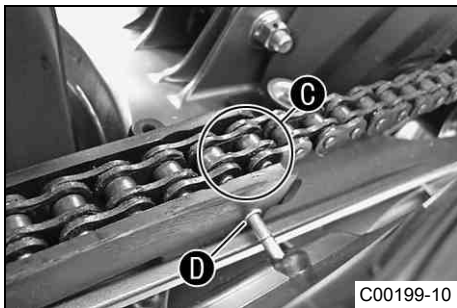

C00199-10

- Zkontrolujte opotřebení protiskluzového krytu řetězu.
  - » Pokud je u protiskluzového krytu řetězu v oblasti ① viditelný otvor ②:
    - Vyměňte protiskluzový kryt řetězu. 🛠️
- Zkontrolujte pevné usazení protiskluzového krytu řetězu.
  - » Pokud je protiskluzový kryt řetězu uvolněný:
    - Pevně utáhněte protiskluzový kryt řetězu.

# 11 SERVISNÍ PRÁCE NA PODVOZKU

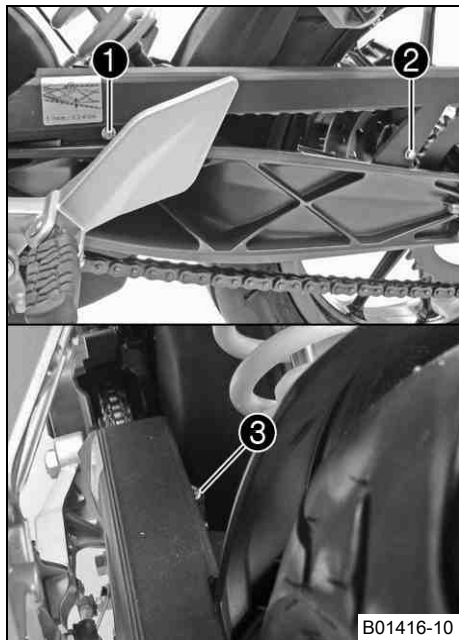

- Upravte polohu krytu řetězu a utáhněte šroub ❶.

Předepsaná hodnota

Šroub krytu řetězu	EJOT PT®	4 Nm
--------------------	----------	------

- Pevně utáhněte šroub ❷.

Předepsaná hodnota

Šroub krytu řetězu	EJOT PT®	4 Nm
--------------------	----------	------

- Pevně utáhněte šroub ❸.

Předepsaná hodnota

Ostatní šrouby na podvozku	M5	5 Nm
----------------------------	----	------

## 11.14 Demontáž bugspoileru

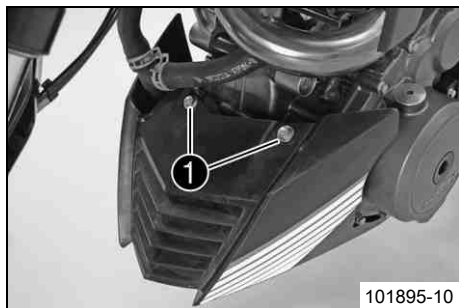

- Vyšroubujte šrouby ❶.

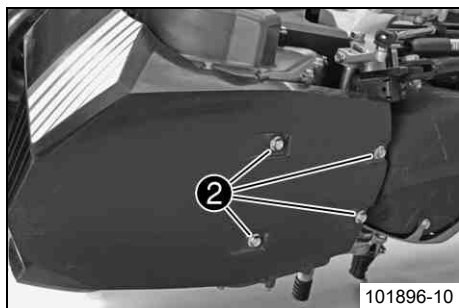

- Vyšroubujte šrouby ❷.
- Sejměte bugspoiler.

## 11.15 Montáž bugspoileru

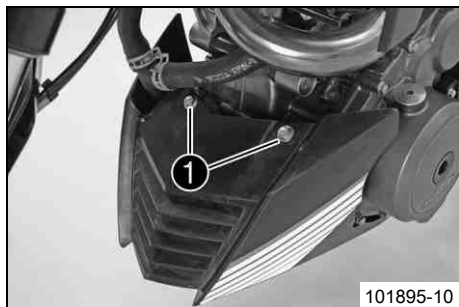

- Nasadte bugspoiler. Našroubujte šrouby ❶, ale ještě je pevně nedotahujte.

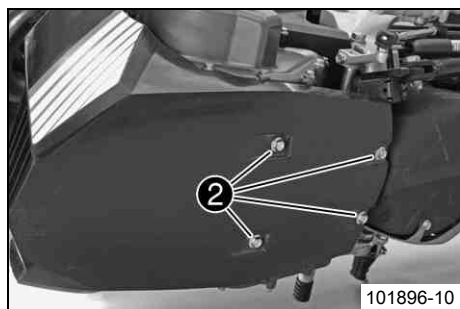

- Našroubujte šrouby ❷ a utáhněte je.

Předepsaná hodnota

Ostatní šrouby na podvozku	M6	10 Nm
----------------------------	----	-------

- Utáhněte šrouby ❶.

Předepsaná hodnota

Ostatní šrouby na podvozku	M6	10 Nm
----------------------------	----	-------

## 12.1 ABS / Anti-lock Brake-System

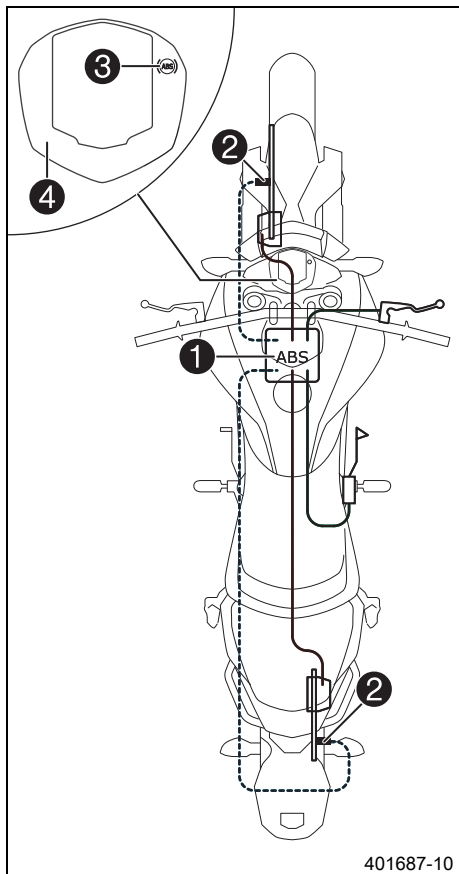

401687-10

Jednotka ABS ❶ se skládá z hydraulické jednotky, řídicí jednotky ABS a zpětného čerpadla, a je namontovaná pod sedačkou. U předního a zadního kola je vždy jeden snímač otáček kola ❷.



### Výstraha

**Nebezpečí nehody** Negativní ovlivnění funkce ABS

- Protáčení zadního kola se zataženou brzdou předního kola (Burn Out) se smí provádět jen při vypnutém ABS.
- V případě modifikací, jako zkrácené nebo prodloužené zdvihy pružin, jiné průměry ráfků, jiné pneumatiky, nesprávný tlak vzduchu v pneumatikách, jiná brzdová obložení apod. nemůže ABS optimálně fungovat. Optimální funkce ABS je zaručena jen tehdy, používají-li se v brzdové soustavě výhradně náhradní díly a pneumatiky schválené a/nebo doporučené firmou KTM.
- Servisní práce a opravy musí být provedeny odborně. (Váš autorizovaný odborný servis KTM Vám rád pomůže.)

ABS je bezpečnostní systém, který zamezí blokování kol při jízdě rovně bez působení bočních sil.



### Výstraha

**Nebezpečí úrazu** Převrácení vozidla

- Při extrémních jízdních situacích (např. zavazadla s vysokým těžištěm, střídavé povrchy silnic, strmé sjezdy, plné brzdění bez rozpojení spojky) nelze vždy zabránit převrácení vozidla. Přizpůsobte způsob jízdy stavu vozovky a svým jízdním dovednostem.

ABS pracuje se dvěma na sobě nezávislými brzdnými okruhy (brzdy předního kola a brzdy zadního kola). Při normálním provozu funguje brzdová soustava jako obvyklá brzdová soustava bez ABS. Teprve když řídicí jednotka ABS rozpozná náchylnost k blokování kola,

začne ABS pracovat s regulací brzdného tlaku. Proces regulace je cítit lehkým pulzováním páky ruční brzdy resp. brzdového pedálu.

Po zapnutí zapalování se musí rozsvítit kontrolka ABS **6** a po rozjezdu musí zhasnout. Pokud kontrolka po rozjezdu nezhasne nebo se rozsvítí během jízdy, signalizuje to chybu v ABS systému. ABS potom není aktivní a kola se mohou při brzdění zablokovat. Brzdová soustava samotná zůstává funkční i nadále, pouze odpadá regulace ABS.

Kontrolka ABS se může také rozsvítit v případě, že se při extrémní jízdě výrazně liší otáčky předního a zadního kola, např. při wheelie nebo při protáčejícím se zadním kole. ABS se tím vypne.

Pro opětovnou aktivaci ABS je nutno vozidlo zastavit a vypnout zapalování. Pokud se vozidlo uvede znovu do provozu, ABS se znovu aktivuje. Kontrolka ABS zhasne po rozjezdu.

Tlačítkem **4** lze ABS manuálně vypnout (viz postup startování).

## 12.2 Kontrola brzdových kotoučů



### Výstraha

**Nebezpečí nehody** Snížený brzdný účinek v důsledku opotřebeného brzdového kotouče/ kotoučů.

- Neodkladně vyměňte brzdový kotouč (brzdové kotouče). (Váš autorizovaný odborný servis KTM Vám rád pomůže.)

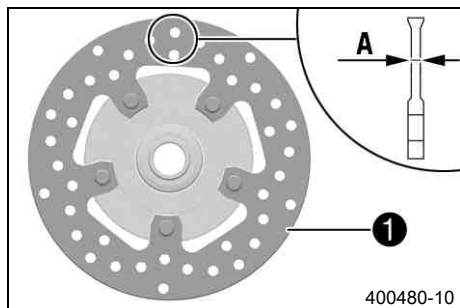

- Tloušťku brzdových kotoučů vpředu a vzadu zkontrolujte dle rozměru **A** na více místech brzdového kotouče.

### Informace

Tloušťka brzdových kotoučů se zmenšuje v důsledku opotřebení v oblasti dosedací plochy brzdových obložení **1**.

Brzdové kotouče - mez opotřebení	
vpředu	3,6 mm
vzadu	3,6 mm

- » Pokud je tloušťka brzdových kotoučů menší než předepsaná hodnota.
  - Vyměňte brzdové kotouče. 🛠️
- Zkontrolujte brzdové kotouče vpředu a vzadu, zda nejsou poškozené, popraskané nebo zdeformované.
  - » Pokud brzdový kotouč vykazuje poškození, popraskání nebo deformaci:
    - Vyměňte brzdové kotouče. 🛠️

## 12.3 Kontrola hladiny brzdové kapaliny brzdy předního kola



### Výstraha

**Nebezpečí nehody** Selhání brzdové soustavy.

- Pokud hladina brzdové kapaliny klesne pod značku **MIN**, nasvědčuje to netěsnosti v brzdové soustavě resp. zcela opotřebovanému brzdovému obložení. Zkontrolujte brzdovou soustavu, nepokračujte v jízdě. (Váš autorizovaný odborný servis KTM Vám rád pomůže.)



### Výstraha

**Nebezpečí úrazu** Snížený brzdný účinek v důsledku zastaralé brzdové kapaliny.

- Vyměňujte brzdovou kapalinu přední a zadní brzdy podle servisního plánu. (Váš autorizovaný odborný servis KTM Vám rád pomůže.)



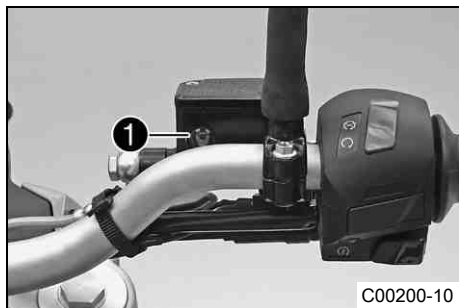

- Uvedte do vodorovné polohy nádrž brzdové kapaliny, která je namontovaná na řídicích.
- Průzorem ❶ zkontrolujte hladinu brzdové kapaliny.
  - » Pokud hladina brzdové kapaliny klesla pod značku **MIN**:
    - Doplňte brzdovou kapalinu u brzdy předního kola. 🐾 (👉 str. 95)

## 12.4 Doplnění brzdové kapaliny u brzdy předního kola 🐾



### Výstraha

**Nebezpečí nehody** Selhání brzdové soustavy.

- Pokud hladina brzdové kapaliny klesne pod značku **MIN**, nasvědčuje to netěsnosti v brzdové soustavě resp. zcela opotřebovanému brzdovému obložení. Zkontrolujte brzdovou soustavu, nepokračujte v jízdě. (Váš autorizovaný odborný servis KTM Vám rád pomůže.)



### Výstraha

**Podráždění kůže** Brzdová kapalina může při kontaktu s kůží způsobit její podráždění.

- Zabraňte styku s kůží nebo očima, chraňte před dětmi.
- Používejte vhodný ochranný oděv a ochranné brýle.
- Pokud se brzdová kapalina dostane do očí, důkladně je vypláchněte vodou a ihned vyhledejte lékaře.



### Výstraha

**Nebezpečí úrazu** Snížený brzdový účinek v důsledku zastaralé brzdové kapaliny.

- Vyměňujte brzdovou kapalinu přední a zadní brzdy podle servisního plánu. (Váš autorizovaný odborný servis KTM Vám rád pomůže.)



## Výstraha

**Ohrožení životního prostředí** Problematické látky způsobují škody na životním prostředí.

- Oleje, maziva, filtry, paliva, čisticí prostředky, brzdovou kapalinu atd. likvidujte náležitě dle platných předpisů.



## Informace

Zabraňte styku lakovaných částí s brzdovou kapalinou, brzdová kapalina působí na lak agresivně!  
Používejte pouze čistou brzdovou kapalinu z těsně uzavřené nádoby!

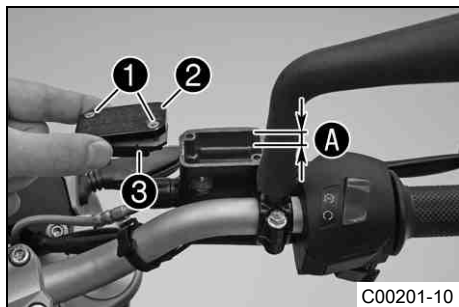

- Uvedte do vodorovné polohy nádrž brzdové kapaliny, která je namontovaná na řídkách.
- Vyšroubujte šrouby ❶.
- Sejměte víko ❷ s membránou ❸.
- Doplněte brzdovou kapalinu až po rysku ❹.

Předepsaná hodnota

Ryska ❹	5 mm
---------	------

Brzdová kapalina DOT 4 / DOT 5.1 (☛ str. 170)
---

- Nasadte víko s membránou. Našroubujte šrouby a utáhněte je.



## Informace

Rozlitou nebo přeteklou brzdovou kapalinu ihned smyjte vodou.

## 12.5 Kontrola brzdového obložení brzdy předního kola



### Výstraha

**Nebezpečí nehody** Snížený brzdný účinek v důsledku opotřebovaných brzdových obložení.

- Neodkladně vyměňte opotřebovaná brzdová obložení. (Váš autorizovaný odborný servis KTM Vám rád pomůže.)

### Upozornění

**Nebezpečí úrazu** Snížený brzdný účinek v důsledku poškozených brzdových kotoučů.

- Pokud se brzdová obložení vymění příliš pozdě, obrušují ocelové nosiče brzdového obložení brzdový kotouč. Brzdný účinek se výrazně sníží a brzdové kotouče se zničí. Pravidelně kontrolujte brzdová obložení.

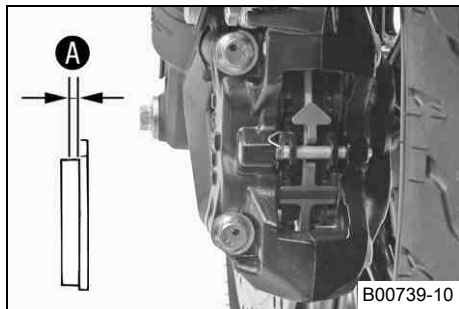

- Zkontrolujte minimální tloušťku **A** brzdových obložení.

Minimální tloušťka obložení <b>A</b>	$\geq 1 \text{ mm}$
--------------------------------------	---------------------

» Pokud je tloušťka nižší než minimální tloušťka obložení:

- Vyměňte brzdová obložení brzdy předního kola. 🛠️
- Zkontrolujte brzdová obložení, zda nejsou poškozená nebo popraskaná.
  - » Pokud se vyskytuje poškození nebo praskliny:
    - Vyměňte brzdová obložení brzdy předního kola. 🛠️

## 12.6 Kontrola mrtvého chodu nožní brzdy



### Výstraha

**Nebezpečí úrazu** Selhání brzdové soustavy.

- Pokud brzdový pedál nevykonává zdvih naprázdno, vytvoří se v brzdové soustavě tlak na brzdu zadního kola. Brzda zadního kola může selhat v důsledku přehřátí. Nastavte mrtvý chod brzdového pedálu dle předlohy.

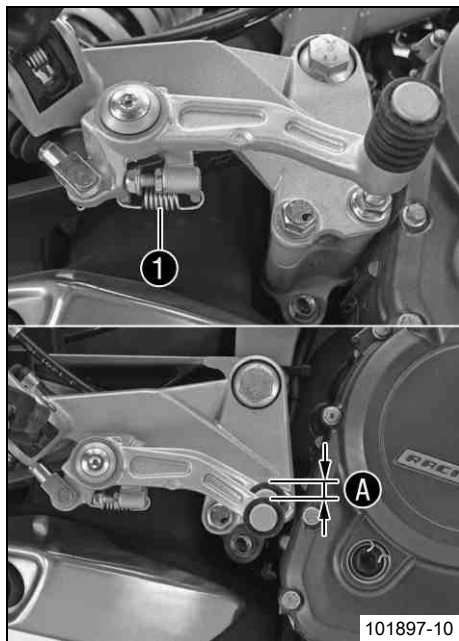

- Vyvěste pružinu ❶.
- Pohybuje páčkou nožní brzdy mezi koncovým dorazem a kontaktem s pístem brzdového válce tam a zpět a zkontrolujte mrtvý chod A.

Předepsaná hodnota

Mrtvý chod pedálu nožní brzdy	3... 5 mm
-------------------------------	-----------

- » Pokud mrtvý chod neodpovídá předepsané hodnotě:
  - Nastavte mrtvý chod pedálu nožní brzdy. 🛠️ (📖 str. 98)
- Zavěste pružinu ❶.

## 12.7 Nastavení mrtvého chodu pedálu nožní brzdy 🛠️



### Výstraha

**Nebezpečí úrazu** Selhání brzdové soustavy.

- Pokud brzdový pedál nevykonává zdvih naprázdno, vytvoří se v brzdové soustavě tlak na brzdu zadního kola. Brzda zadního kola může selhat v důsledku přehřátí. Nastavte mrtvý chod brzdového pedálu dle předlohy.

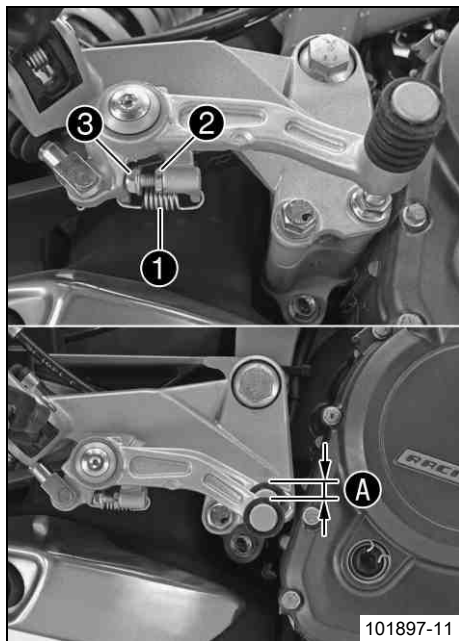

- Vyvěste pružinu ①.
- Povolte matici ② a šroubem ③ nastavte předepsaný mrtvý chod A.

Předepsaná hodnota

Mrtvý chod pedálu nožní brzdy	3... 5 mm
-------------------------------	-----------

## **i** Informace

Rozsah nastavení je omezený.

- Podržte šroub ③ proti a utáhněte matici ②.
- Zavěste pružinu ①.

## 12.8 Kontrola hladiny brzdové kapaliny u brzdy zadního kola

### **!** Výstraha

**Nebezpečí nehody** Selhání brzdové soustavy.

- Pokud hladina brzdové kapaliny klesne pod značku **MIN**, nasvědčuje to netěsnosti v brzdové soustavě resp. zcela opotřebovanému brzdovému obložení. Zkontrolujte brzdovou soustavu, nepokračujte v jízdě. (Váš autorizovaný odborný servis KTM Vám rád pomůže.)



## Výstraha

**Nebezpečí úrazu** Snížený brzdný účinek v důsledku zastaralé brzdové kapaliny.

- Vyměňujte brzdovou kapalinu přední a zadní brzdy podle servisního plánu. (Váš autorizovaný odborný servis KTM Vám rád pomůže.)

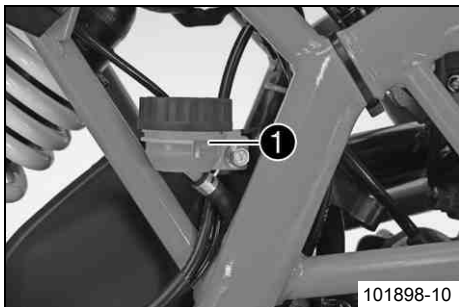

- Postavte vozidlo do svislé polohy.
- Zkontrolujte hladinu brzdové kapaliny v nádrži brzdové kapaliny.
  - » Pokud je hladina kapaliny na značce **MIN** ❶:
    - Doplňte brzdovou kapalinu do brzdy zadního kola. 🛠️ (👉 str. 100)

## 12.9 Doplnění brzdové kapaliny do brzdy zadního kola 🛠️



## Výstraha

**Nebezpečí nehody** Selhání brzdové soustavy.

- Pokud hladina brzdové kapaliny klesne pod značku **MIN**, nasvědčuje to netěsnosti v brzdové soustavě resp. zcela opotřebovanému brzdovému obložení. Zkontrolujte brzdovou soustavu, nepokračujte v jízdě. (Váš autorizovaný odborný servis KTM Vám rád pomůže.)



## Výstraha

**Podráždění kůže** Brzdová kapalina může při kontaktu s kůží způsobit její podráždění.

- Zabraňte styku s kůží nebo očima, chraňte před dětmi.
- Používejte vhodný ochranný oděv a ochranné brýle.
- Pokud se brzdová kapalina dostane do očí, důkladně je vypláchněte vodou a ihned vyhledejte lékaře.



## Výstraha

**Nebezpečí úrazu** Snížený brzdný účinek v důsledku zastaralé brzdové kapaliny.

- Vyměňujte brzdovou kapalinu přední a zadní brzdy podle servisního plánu. (Váš autorizovaný odborný servis KTM Vám ráč pomůže.)



## Výstraha

**Ohrožení životního prostředí** Problematické látky způsobují škody na životním prostředí.

- Oleje, maziva, filtry, paliva, čisticí prostředky, brzdovou kapalinu atd. likvidujte náležitě dle platných předpisů.



## Informace

Zabraňte styku lakovaných částí s brzdovou kapalinou, brzdová kapalina působí na lak agresivně! Používejte pouze čistou brzdovou kapalinu z těsně uzavřené nádoby!

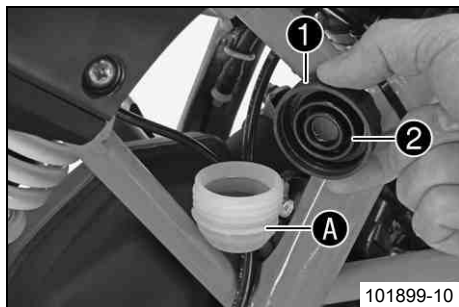

- Postavte vozidlo do svislé polohy.
  - Vyšroubujte šroubový uzávěr ❶ s membránou ❷.
  - Doplňte brzdovou kapalinu až po rysku A.
- Brzdová kapalina DOT 4 / DOT 5.1 (☛ str. 170)
- Našroubujte šroubovací uzávěr s membránou.



## Informace

Rozlitou nebo přeteklou brzdovou kapalinu ihned smyjte vodou.

## 12.10 Kontrola brzdového obložení zadní brzdy



### Výstraha

**Nebezpečí nehody** Snížený brzdný účinek v důsledku opotřebovaných brzdových obložení.

- Neodkladně vyměňte opotřebovaná brzdová obložení. (Váš autorizovaný odborný servis KTM Vám rád pomůže.)

### Upozornění

**Nebezpečí úrazu** Snížený brzdný účinek v důsledku poškozených brzdových kotoučů.

- Pokud se brzdová obložení vymění příliš pozdě, obrušují ocelové nosiče brzdového obložení brzdový kotouč. Brzdný účinek se výrazně sníží a brzdové kotouče se zničí. Pravidelně kontrolujte brzdová obložení.

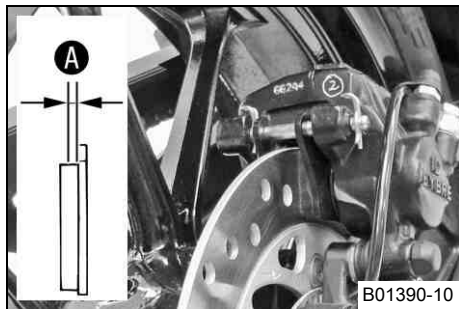

- Zkontrolujte minimální tloušťku **A** brzdových obložení.

Minimální tloušťka obložení <b>A</b>	$\geq 1 \text{ mm}$
--------------------------------------	---------------------

» Pokud je tloušťka nižší než minimální tloušťka obložení:

- Vyměňte obložení brzdy zadního kola. 🛠️

- Zkontrolujte brzdová obložení, zda nejsou poškozená nebo popraskaná.

» Pokud se vyskytuje poškození nebo praskliny:

- Vyměňte obložení brzdy zadního kola. 🛠️



## 13.1 Demontáž předního kola 🛠️

### Přípravná práce

- Zdvihněte motocykl zvedacím zařízením vzadu. (👉 str. 76)
- Zdvihněte motocykl zvedacím zařízením vpředu. (👉 str. 77)

### Hlavní práce

- Vyšroubujte šrouby ❶ a stlačte blatník ke straně.
- Vyšroubujte šroub ❷ a z otvoru vytáhněte snímač otáček kola ❸ s objímkou.
- Povolte šrouby ❹ a šroub ❺.
- Šroub ❺ vyšroubujte o cca 6 otočení, rukou zatlačte na šroub, aby se výsuvný čep vysunul z koncovky vidlice. Vyšroubujte šroub ❺.



### Výstraha

**Nebezpečí úrazu** Snížený brzdný účinek v důsledku poškozených brzdových kotoučů.

- Kolo vždy odkládejte tak, aby se nepoškodily brzdové kotouče.

- Podržte přední kolo a vytáhněte výsuvný čep. Vyjměte přední kolo z vidlice.



### Informace

Netiskněte ruční brzdu při demontovaném předním kole.

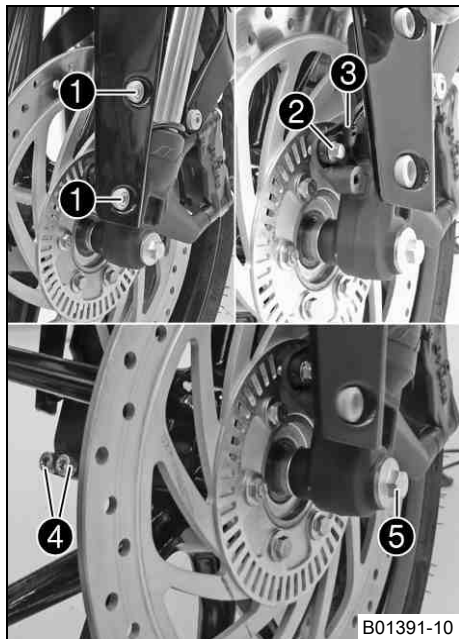

## 13.2 Montáž předního kola 🛠️

**⚠️ Výstraha**  
**Nebezpečí úrazu** Snížený brzdný účinek v důsledku přítomnosti oleje nebo maziva na brzdných kotoučích.

- Brzdové kotouče nesmí být znečištěné olejem nebo tukem, v případě potřeby je vyčistěte čisticím prostředkem na brzdy.

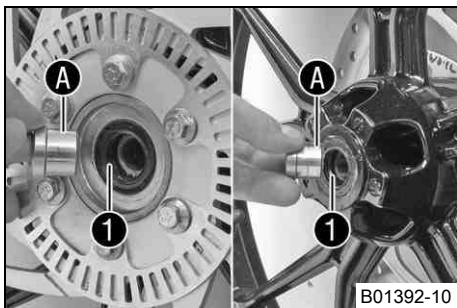

### Hlavní práce

- Zkontrolujte ložisko kola, zda není poškozené nebo opotřebované.
    - » Pokud je ložisko kola poškozené resp. opotřebované:
      - Vyměňte ložisko kola. 🛠️
  - Vyčistěte a namažte těsnicí kroužky hřídele ❶ a třecí plochy ❶ distančních objímek.
- Mazivo s dlouhodobým účinkem (🛠️ str. 174)
- Nasadte distanční objímky.

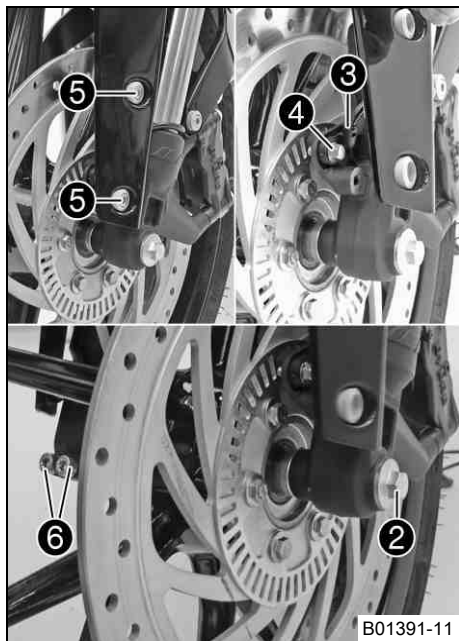

- Vyčistěte závit výsuvného čepu a šroub ②.
- Vsadte přední kolo a nasadte výsuvný čep.
  - ✓ Brzdová obložení jsou správně umístěná.
- Našroubujte šroub ② a pevně ho dotáhněte.

Předepsaná hodnota

Šroub výsuvného čepu kola vpředu	M8	30 Nm
----------------------------------	----	-------

- Nasadte snímač otáček kola ③ do otvoru. Našroubujte šroub ④ a pevně ho dotáhněte.

Předepsaná hodnota

Šroub držáku snímače otáček kola	M6	8 Nm
----------------------------------	----	------

- Našroubujte šrouby ⑤ a utáhněte je.
- Sejměte motocykl ze zvedacího zařízení vpředu. (☛ str. 78)
- Stiskněte brzdu předního kola a několikrát silně zapružte vidlicí, aby se srovnaly vzpěry vidlice.
- Utáhněte šrouby ⑥.

Předepsaná hodnota

Šroub koncovky vidlice	M8	15 Nm
------------------------	----	-------

### Následná práce

- Sejměte motocykl ze zvedacího zařízení vzadu. (☛ str. 76)

## 13.3 Demontáž zadního kola 🛠️

### Přípravná práce

- Zdvihněte motocykl zvedacím zařízením vzadu. (☛ str. 76)

### Hlavní práce

- Vyšroubujte šroub ① a z otvoru vytáhněte snímač otáček kola ② s objímkou.

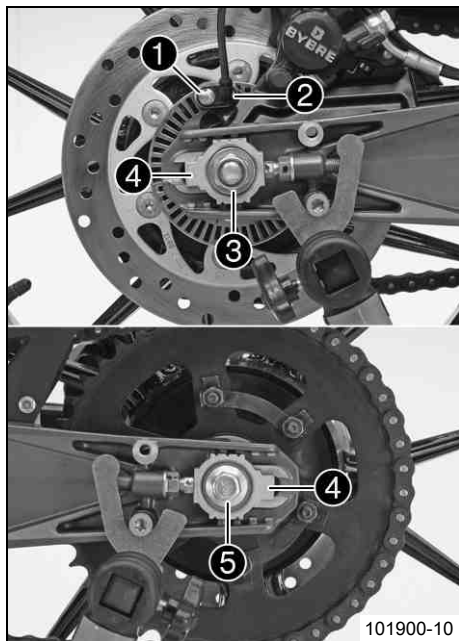

- Odšroubujte matici ❶ a podložku. Demontujte napínák řetězu ❷.
- Pevně držte zadní kolo a vytáhněte výsuvný čep ❸ s podložkou a napínák řetězu ❹.
- Zadní kolo posuňte dopředu tak daleko jak to lze a sejměte řetěz z řetězového kola.



## Výstraha

**Nebezpečí úrazu** Snížený brzdný účinek v důsledku poškozených brzdových kotoučů.

- Kolo vždy odkládejte tak, aby se nepoškodily brzdové kotouče.

- Zadní kolo zatáhněte dozadu a vyjměte ho z kyvného ramene.



## Informace

Při demontovaném zadním kole neaktivujte nožní brzdu.

## 13.4 Montáž zadního kola 🛠️



## Výstraha

**Nebezpečí úrazu** Snížený brzdný účinek v důsledku přítomnosti oleje nebo maziva na brzdných kotoučích.

- Brzdové kotouče nesmí být znečištěné olejem nebo tukem, v případě potřeby je vyčistěte čisticím prostředkem na brzdy.



## Výstraha

**Nebezpečí úrazu** Při ovládání brzdy zadního kola není žádný brzdny účinek.

- Po montáži zadního kola vždy stiskněte nožní brzdu, až je dosažen bod tlaku.

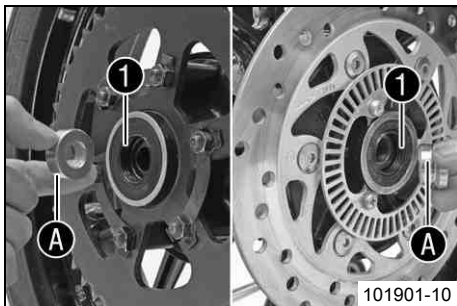

## Hlavní práce

- Zkontrolujte guma tlumiče náboje zadního kola. 🐾 (👉 str. 108)
  - Zkontrolujte ložisko kola, zda není poškozené nebo opotřebené.
    - » Pokud je ložisko kola poškozené resp. opotřebené:
      - Vyměňte ložisko kola. 🐾
  - Vyčistěte a namažte těsnící kroužky hřídele ❶ a třecí plochy ❸ distančních objímek.
- Mazivo s dlouhodobým účinkem (👉 str. 174)
- Vyčistěte závit výsuvného čepu a matici ❷.
  - Vyčistěte místa záběru na nosníku brzdové čelisti a kyvném rameni.
  - Na zadní kolo namontujte tlumicí gumu a nosník řetězového kola.
  - Vsaďte zadní kolo.
    - ✓ Brzdová obložení jsou správně umístěná.
  - Zadní kolo posuňte dopředu tak daleko, jak to lze, a nasadte řetěz na řetězové kolo.

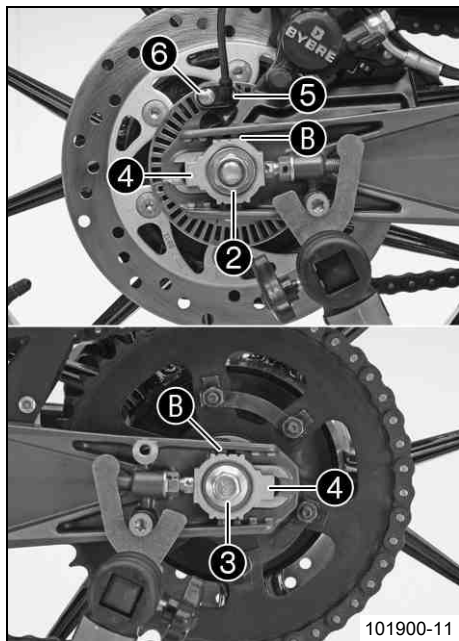

- Zatáhněte zadní kolo dozadu a namontujte výsuvný čep ⑤ s podložkou a napínák řetězu ④.

### **i** Informace

Namontujte napínák řetězu ④ vlevo a vpravo do stejné polohy.

- Našroubujte matici ② a podložku.
- Zadní kolo zatlačte dopředu tak, aby napínáky řetězu přiléhaly ke šroubům a utáhněte matici ②.

Předepsaná hodnota

Aby bylo zadní kolo správně vyrovnané, musí být značky na napínácích řetězu vlevo a vpravo ve stejné poloze k referenčním značkám ①.

Matice zadního výsuvného čepu kola	M14x1,5	60 Nm
------------------------------------	---------	-------

- Nasadte snímač otáček kola ⑤ do otvoru. Našroubujte šroub ⑥ a pevně ho dotáhněte.

Předepsaná hodnota

Šroub držáku snímače otáček kola	M6	8 Nm
----------------------------------	----	------

### Následná práce

- Sejměte motocykl ze zvedacího zařízení vzadu. (☛ str. 76)

## 13.5 Kontrola gumy tlumiče náboje zadního kola 🛞

### **i** Informace

Síla motoru se přenáší z řetězového kola přes 6 gumy tlumiče na zadní kolo. Při provozu se opotřebovávají. Pokud se gumy tlumiče včas nevymění, poškodí se nosník řetězového kola a náboj zadního kola.

## Přípravná práce

- Zdvihněte motocykl zvedacím zařízením vzadu. (☞ str. 76)
- Demontujte zadní kolo. 🛠️ (☞ str. 105)

## Hlavní práce

- Zkontrolujte ložisko ❶.
  - » Pokud je ložisko poškozené resp. opotřebované:
    - Vyměňte ložisko. 🛠️
- Zkontrolujte gumy tlumiče ❷ náboje zadního kola, zda nejsou poškozené nebo opotřebované.
  - » Pokud jsou gumy tlumiče náboje zadního kola poškozené resp. opotřebované:
    - Vyměňte všechny gumy tlumiče náboje zadního kola.
- Položte zadní kolo řetězovým kolem nahoru na pracovní stůl a výsuvný čep kola vstrčte do náboje.
- Pro kontrolu vůle **A** držte pevně zadní kolo a zkuste otáčet řetězovým kolem.

## **i** Informace

Vůle se měří na řetězovém kole zvenku.

Vůle gum tlumiče zadní kolo	≤ 5 mm
-----------------------------	--------

- » Pokud je vůle **A** větší než zadaná hodnota:
  - Vyměňte všechny gumy tlumiče náboje zadního kola.

## Následná práce

- Nasadte zadní kolo. 🛠️ (☞ str. 106)
- Sejměte motocykl ze zvedacího zařízení vzadu. (☞ str. 76)

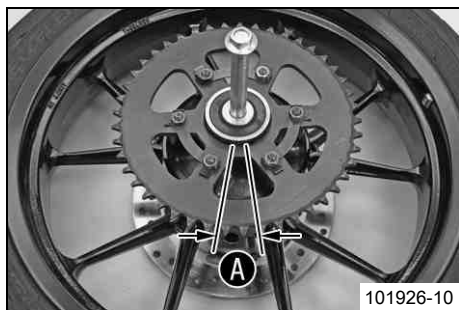
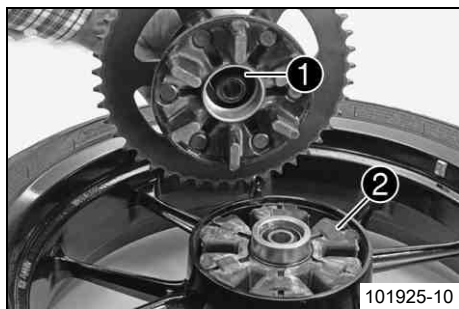

## 13.6 Kontrola stavu pneumatik



### Výstraha

**Nebezpečí nehody** Nekontrolované jízdní chování v důsledku prasknutí pneumatiky.

- V zájmu bezpečnosti nechte poškozené nebo ojeté pneumatiky ihned vyměnit. (Váš autorizovaný odborný servis KTM Vám rád pomůže.)



### Výstraha

**Nebezpečí pádu** Omezení jízdních vlastností v důsledku rozdílných profilů pneumatik na předním a zadním kole.

- Přední a zadní kolo smí být opatřeno pouze pneumatikami se stejným profilem, jinak by se vozidlo mohl stát nekontrolovatelné.



### Výstraha

**Nebezpečí nehody** Nekontrolovatelné jízdní chování v důsledku nepovolených a/nebo nedoporučených pneumatik/kol.

- Používejte pouze pneumatiky/kola schválené a/nebo doporučené KTM s odpovídajícím indexem rychlosti.



### Informace

Typ pneumatik, jejich stav a tlak v pneumatikách ovlivňují chování motocyklu při jízdě. Sjeté pneumatiky se zvláště nepříznivě projeví na chování při jízdě na mokřém podkladu.



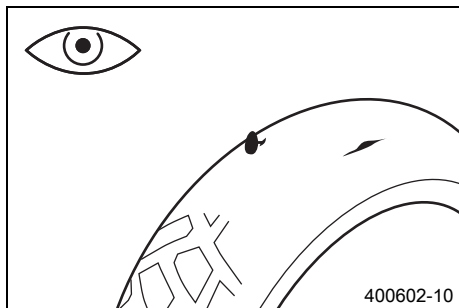

- Zkontrolujte přední i zadní pneumatiku, zda na nich nejsou zářezy, zaražené předměty nebo jiná poškození.
  - » Pokud má pneumatika zářezy, vtačené předměty nebo vykazuje jiná poškození:
    - Vyměňte pneumatiky.
- Zkontrolujte hloubku profilu.

## **i** Informace

Dodržujte zákonnou minimální hloubku profilu v dané zemi.

Minimální hloubka profilu	$\geq 2$ mm
---------------------------	-------------

- » Pokud je minimální hloubka profilu nižší než uvedená hodnota:
  - Vyměňte pneumatiky.
- Zkontrolujte stáří pneumatik.

## **i** Informace

Datum výroby pneumatik je obvykle obsaženo v popisu pneumatiky a je vyjádřeno posledními čtyřmi číslicemi označení **DOT**. První dvě číslice označují týden výroby a poslední dvě číslice rok výroby.  
KTM doporučuje vyměnit pneumatiky nejpozději po 5 letech, nezávisle na skutečném opotřebením.

- » Pokud je pneumatika starší než 5 let:
  - Vyměňte pneumatiky.

## 13.7 Kontrola tlaku vzduchu v pneumatikách

### **i** Informace

Příliš nízký tlak vzduchu v pneumatikách vede k abnormálnímu opotřebením a k přehřívání pneumatiky. Správný tlak vzduchu v pneumatikách zaručuje optimální jízdní komfort a maximální životnost pneumatiky.

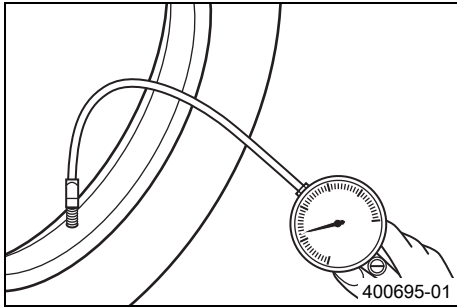

- Sejměte čepičku ventilu.
- Tlak vzduchu kontrolujte při studených pneumatikách.

Tlak vzduchu v pneumatikách pro jízdu pouze s řidičem	
vpředu	2,0 bar
vzadu	2,0 bar

Tlak vzduchu v pneumatikách se spolujezdcem/ plné užité zátížení	
vpředu	2,0 bar
vzadu	2,2 bar

- » Pokud tlak vzduchu v pneumatikách neodpovídá předepsané hodnotě:
  - Upravte tlak vzduchu v pneumatikách.
- Nasad'te čepičku ventilu.

## 14.1 Demontáž baterie ↩



### Výstraha

**Nebezpečí poranění** Kyselina a plyny z baterie způsobují těžká poleptání.

- Udržujte baterie mimo dosah dětí.
- Používejte vhodný ochranný oděv a ochranné brýle.
- Vyhněte se kontaktu s kyselinou a plyny z baterie.
- V blízkosti baterie se nesmí vyskytovat otevřený oheň ani jiskry. Nabíjejte jen v dobře větraných prostorách.
- Při zasažení pokožky opláchněte větším množstvím vody. Dostane-li se kyselina z baterie do očí, vyplachujte nejméně po dobu 15 minut vodou a vyhledejte lékaře.

### Přípravná práce

- Demontujte sedačku spolujezdce. (↩ str. 79)
- Demontujte sedačku. (↩ str. 80)

### Hlavní práce

- Stáhněte kryt záporného pólu ❶.
- Odpojte ze záporného pólu baterie kabel ❷.

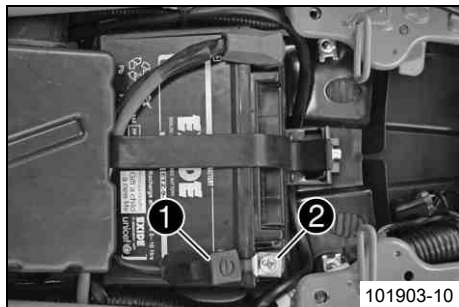

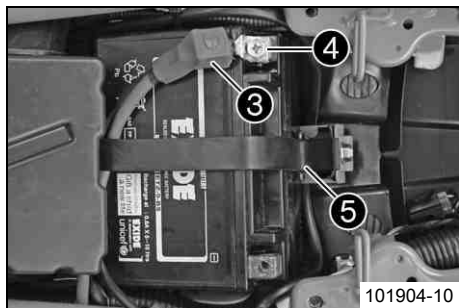

- Stáhněte kryt kladného pólu ④.
- Odpojte od baterie kabel ke kladnému pólu ④.
- Vyhákněte gumový pásek ⑤.
- Vytáhněte baterii nahoru z držáku.



### Informace

Motocykl nikdy neprovozujte s vybitou baterií nebo bez baterie. V obou případech se mohou poškodit elektrické součásti a bezpečnostní zařízení. Vozidlo by v takovém případě nebylo provozně spolehlivé.

## 14.2 Montáž baterie 🛠️

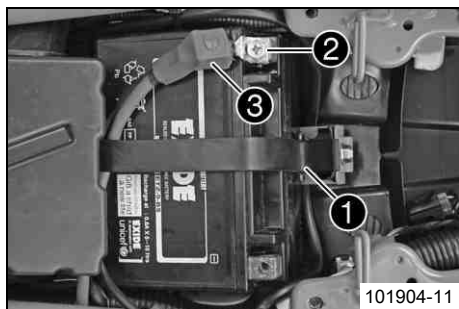

### Hlavní práce

- Uložte baterii do držáku.



### Informace

Póly baterie musí být nahoře.

- Zahákněte gumový pásek ①.
- Připojte k baterii kabel ke kladnému pólu ②.
- Nasadte kryt na kladný pól ③.

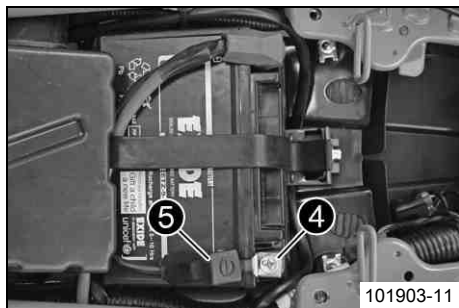

- Připojte kabel ④ k zápornému pólu baterie.
- Nasadte kryt na záporný pól ⑤.

## Následná práce

- Namontujte sedačku. (☛ str. 81)
- Namontujte sedačku spolujezdce. (☛ str. 80)
- Nastavte čas. (☛ str. 47)

## 14.3 Nabíjení baterie 🛡️



### Výstraha

**Nebezpečí poranění** Kyselina a plyny z baterie způsobují těžká poleptání.

- Udržujte baterie mimo dosah dětí.
- Používejte vhodný ochranný oděv a ochranné brýle.
- Vyhněte se kontaktu s kyselinou a plyny z baterie.
- V blízkosti baterie se nesmí vyskytovat otevřený oheň ani jiskry. Nabíjejte jen v dobře větraných prostorách.
- Při zasažení pokožky opláchněte větším množstvím vody. Dostane-li se kyselina z baterie do očí, vyplachujte nejméně po dobu 15 minut vodou a vyhledejte lékaře.



## Výstraha

**Ohrožení životního prostředí** Součásti a obsah baterie zatěžují životní prostředí.

- Neodhazujte baterie do domovního odpadu. Vadnou baterii zlikvidujte ekologicky. Odevzdejte baterii svému autorizovanému obchodníkovi KTM nebo do sběrný starých baterií.
- 



## Informace

I když je baterie bez zátěže, ztrácí každý den náboj.

Pro životnost baterie je velmi důležitý stav nabití a způsob nabíjení.

Rychlonabíjení s vyšším proudem se negativně projeví na životnosti baterie.

V případě překročení nabíjecího proudu, napětí a doby nabíjení uniká elektrolyt přes bezpečnostní ventily. Tím baterie ztrácí kapacitu.

Pokud jste startovali s prázdnou baterií, je třeba ji bez odkladu nabít.

Při delším stání ve vybitém stavu dochází k hlubokému vybití a k zasiřeni, a baterie se zničí.

Baterie je bezúdržbová, to znamená, že odpadá kontrola stavu kyseliny.

---

## Přípravná práce

- Vypněte všechny elektrické spotřebiče a vypněte motor.
- Demontujte sedačku spolujezdce. (☛ str. 79)
- Demontujte sedačku. (☛ str. 80)
- Odpojte z baterie kabel k zápornému pólu, abyste předešli škodám na palubní elektronice.

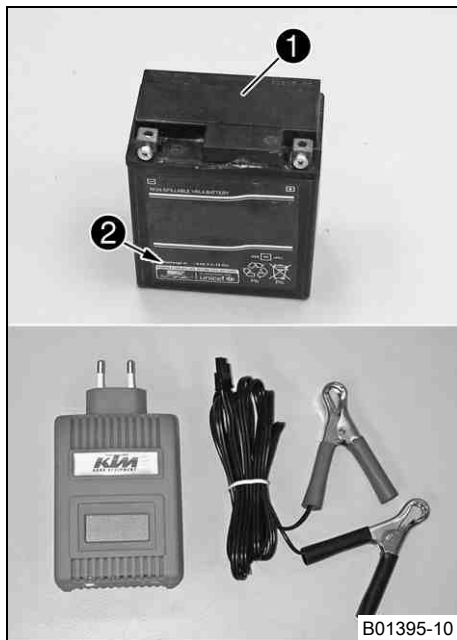

## Hlavní práce

- Připojte k baterii nabíječku. Zapněte nabíječku.

Nabíječka baterie (58429074000)
---------------------------------

Na této nabíječce můžete navíc otestovat klidové napětí, startovací schopnost baterie a alternátor. Mimo to je na tomto přístroji vyloučeno přebíjení baterie.

## i Informace

V žádném případě nesnímejte víčko ❶.

Nabíjejte baterii s maximálně 10% kapacity, která je uvedena na krytu baterie ❷.

- Po nabití nabíječku vypněte. Připojte baterii.

## Předepsaná hodnota

Nesmí být překročen nabíjecí proud, napětí ani doba nabíjení.
---

Pokud s motocyklem nevyjždíte, pravidelně dobíjejte baterii	3 měsíce
---	----------

## Následná práce

- Namontujte sedačku. (☛ str. 81)
- Namontujte sedačku spolujezdce. (☛ str. 80)
- Nastavte čas. (☛ str. 47)

## 14.4 Výměna pojistek ABS



### Výstraha

**Nebezpečí požáru** Použitím nesprávných pojistek se může přetížit elektrický systém.

- Používejte pouze pojistky s předepsaným počtem ampérů. Pojistky nikdy nepřemostujte nebo neopravujte.



### Informace

Dvě pojistky pro ABS se nacházejí pod sedačkou spolujezdce. Těmito pojistkami je jištěno zpětné čerpadlo a hydraulická jednotka ABS. Třetí pojistka, kterou je jištěna řídicí jednotka ABS, se nachází ve skříňce s pojistkami.

### Přípravná práce

- Vypněte všechny elektrické spotřebiče a vypněte motor.
- Demontujte sedačku spolujezdce. (☛ str. 79)

### Výměna pojistky hydraulické jednotky ABS:

- Sejměte ochranný kryt a vyjměte pojistku ①.

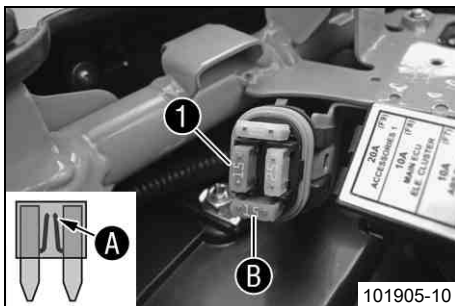

### Informace

Vadnou pojistku poznáte podle přerušeného tavného drátu ②.



### Výstraha

**Nebezpečí požáru** Použitím nesprávných pojistek se může přetížit elektrický systém.

- Používejte pouze pojistky s předepsaným počtem ampérů. Pojistky nikdy nepřemostujte nebo neopravujte.
- Použijte náhradní pojistku s odpovídající hodnotou.

Pojistka (75011088015) (☛ str. 164)



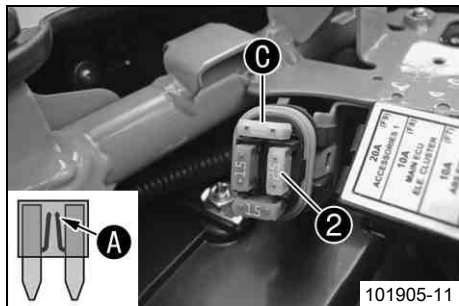

### Tip

Do pojistkové skříňky vložte novou náhradní pojistku ②, abyste ji měli v případě potřeby k dispozici.

- Namontujte ochranný kryt.

### Výměna pojistky zpětného čerpadla ABS:

- Sejměte ochranný kryt a vyjměte pojistku ②.



### Výstraha

**Nebezpečí požáru** Použitím nesprávných pojistek se může přetížít elektrický systém.

- Používejte pouze pojistky s předepsaným počtem ampérů. Pojistky nikdy nepřemost'ujte nebo neopravujte.

- Použijte náhradní pojistku s odpovídající hodnotou.

Pojistka (90111088025)



### Tip

Do pojistkové skříňky vložte novou náhradní pojistku ②, abyste ji měli v případě potřeby k dispozici.

- Namontujte ochranný kryt.

### Následná práce

- Namontujte sedačku spolujezdce. (☛ str. 80)

## 14.5 Výměna pojistek jednotlivých elektrických spotřebičů

### Informace

Pojistková skříňka s hlavní pojistkou a pojistkami jednotlivých elektrických spotřebičů se nachází pod sedačkou spolujezdce.

### Přípravná práce

- Vypněte všechny elektrické spotřebiče a vypněte motor.
- Demontujte sedačku spolujezdce. (☛ str. 79)

### Hlavní práce

- Otevřete víko pojistkové skříňky.
- Vyjměte vadnou pojistku.

Předepsaná hodnota

Pojistka 1 - 30 A - hlavní pojistka
Pojistka 2 - 15 A - pomocné startovací relé, alarm (DOPLŇKOVÉ VYBAVENÍ)
Pojistka 3 - 15 A - řídicí jednotka, hlavní relé
Pojistka 4 - 15 A - zapalovací cívka
Pojistka 5 - 15 A - ventilátor chladiče
Pojistka 6 - 15 A - houkačka, brzdové světlo, blinkr, dálkové světlo, potkávací světlo, obrysově světlo, zadní světlo, osvětlení poznávací značky
Pojistka 7 - 10 A - řídicí jednotka ABS
Pojistka 8 - 10 A - sdružený přístroj na palubní desce, řídicí jednotka
Pojistka 9 - 10 A - přídavné přístroje

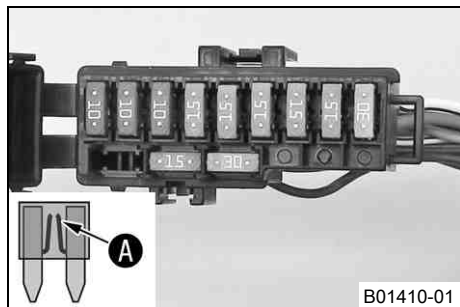

### Informace

Vadnou pojistku poznáte podle přerušeného tavného drátu .



## Výstraha

**Nebezpečí požáru** Použitím nesprávných pojistek se může přetížit elektrický systém.

- Používejte pouze pojistky s předepsaným počtem ampérů. Pojistky nikdy nepřemost'ujte nebo neopravujte.

- Použijte náhradní pojistku s odpovídající hodnotou.

Pojistka (75011088010) (☞ str. 164)
Pojistka (75011088015) (☞ str. 164)
Pojistka (75011088030) (☞ str. 164)



## Tip

Do pojistkové skříňky vložte novou náhradní pojistku, abyste ji měli v případě potřeby k dispozici.

- Zkontrolujte funkci elektrického spotřebiče.
- Zavřete víko pojistkové skříňky.

## Následná práce

- Namontujte sedačku spolujezdce. (☞ str. 80)

## 14.6 Výměna žárovky světlometu

### Upozornění

**Poškození reflektoru** Snížená intenzita světla.

- Mastnota na skleněné baňce žárovky se zahřátím odpaří a usadí se na reflektoru. Před montáží vyčistěte skleněnou baňku a udržujte ji bez mastnoty.

# 14 ELEKTRICKÁ SOUSTAVA

## Přípravná práce

- Vypněte všechny elektrické spotřebiče a vypněte motor.

## Hlavní práce

- Vyměňte rozpěrné nýty ❶.

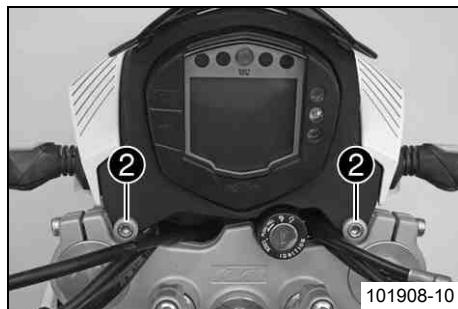
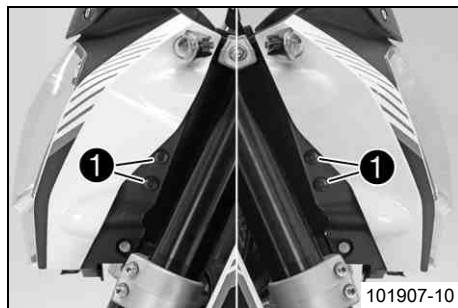

- Vyšroubujte šrouby ❷.
- Masku světlometu lehce nadzvedněte a vychyľte dopředu.

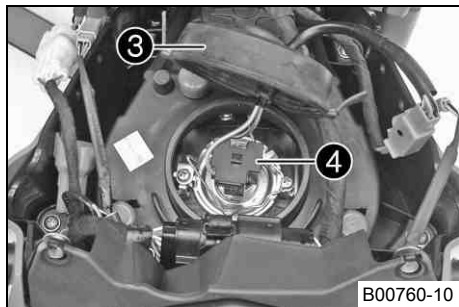

- Sejměte ochranný kryt ③.
- Rozpojte konektor ④.

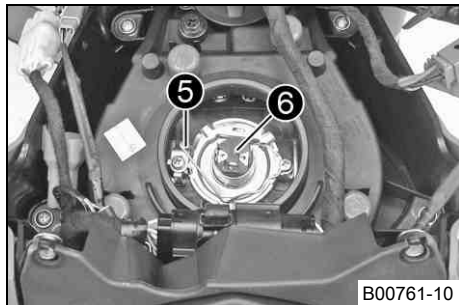

- Vyhákněte třmeny ⑤.
- Vyměňte žárovku světlometu ⑥.
- Do tělesa světlometu vložte novou žárovku světlometu.

Světlomet (H4 / patice P43t) (☛ str. 164)



### Informace

Nasaďte žárovku světlometu tak, aby nosy zasahovaly do vybrání.

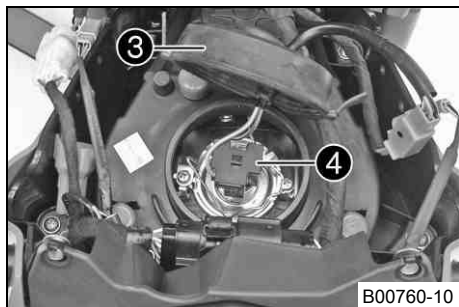

- Zahákněte třmen ⑤.
- Připojte konektor ④.
- Namontujte ochranný kryt ③.

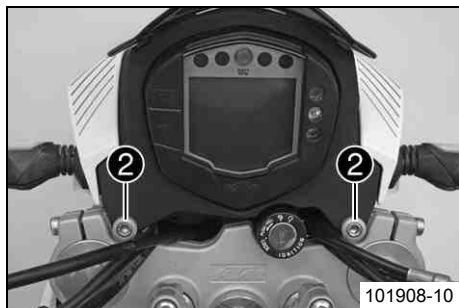

- Vychylte masku světlometu nahoru.
- Našroubujte šrouby ② a utáhněte je.

Předepsaná hodnota

Šroub masky světlometu	M6	11 Nm
------------------------	----	-------

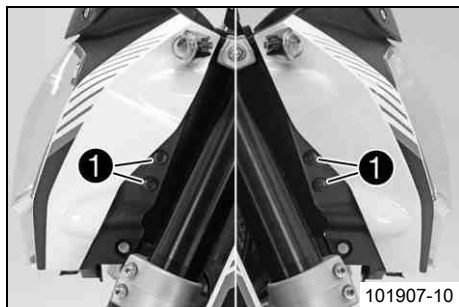

- Namontujte rozpěrné nýty ① na obou stranách.
- Zkontrolujte funkci světel.

## 14.7 Výměna žárovky obrysového světla

### Upozornění

**Poškození reflektoru** Snížená intenzita světla.

- Mastnota na skleněné baňce žárovky se zahřátím odpaří a usadí se na reflektoru. Před montáží vyčistěte skleněnou baňku a udržujte ji bez mastnoty.

# 14 ELEKTRICKÁ SOUSTAVA

## Přípravná práce

- Vypněte všechny elektrické spotřebiče a vypněte motor.

## Hlavní práce

- Vyměňte rozpěrné nýty ❶.

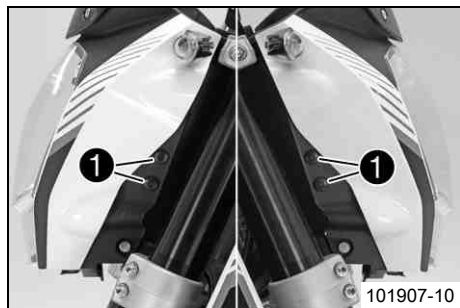

- Vyšroubujte šrouby ❷.
- Masku světlometu lehce nadzvedněte a vychylte dopředu.

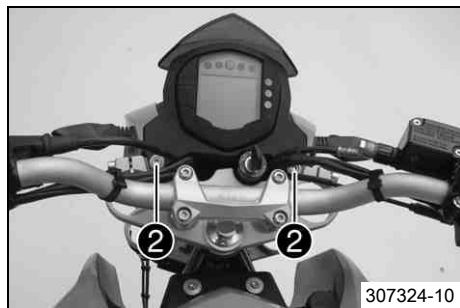

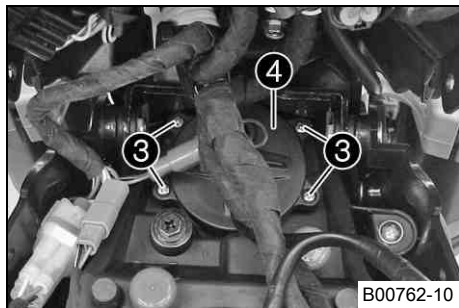

- Vyšroubujte šrouby ③.
- Sejměte kryt ④.

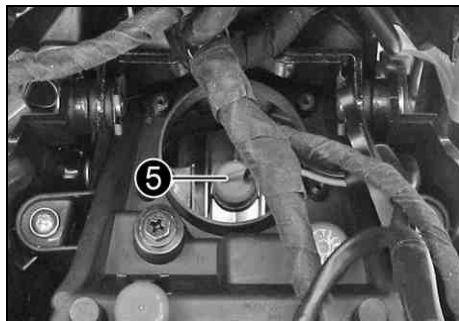

- Vytáhněte objímku se žárovkou ⑤ z krytu.
- Vyměňte žárovku.
- Do objímky vsadte novou žárovku.

Obrysově světlo (W5W / patice W2,1x9,5d) (☛ str. 164)

- Vložte objímku se žárovkou ⑤ do krytu.





# 14 ELEKTRICKÁ SOUSTAVA

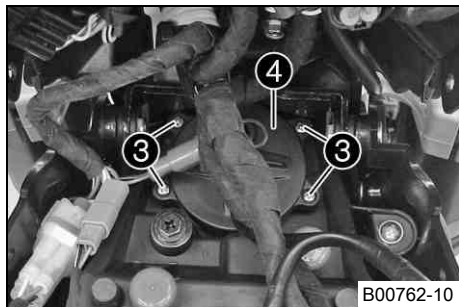

- Nasad'te kryt 4.
- Našroubujte šrouby 3 a utáhněte je.

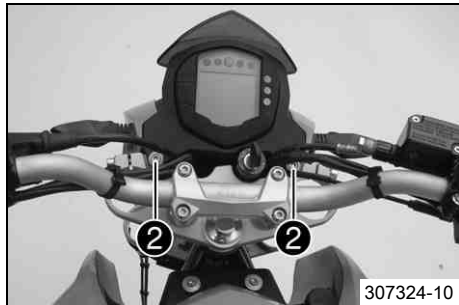

- Vychylte masku světlometu nahoru.
- Našroubujte šrouby 2 a utáhněte je.

Předepsaná hodnota

Šroub masky světlometu	M6	11 Nm
------------------------	----	-------

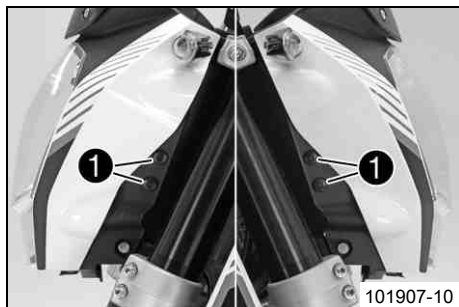

- Namontujte rozpěrné nýty 1 na obou stranách.
- Zkontrolujte funkci světel.

## 14.8 Kontrola nastavení světlometu

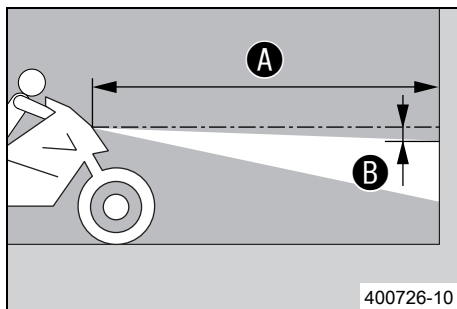

- Postavte vozidlo na vodorovnou plochu před světlou stěnu a ve výši středu světlometů udělejte na stěnu značku.
- Další značku udělejte ve vzdálenosti **B** pod první značkou.

Předepsaná hodnota

Vzdálenost <b>B</b>	5 cm
---------------------	------

- Postavte vozidlo před stěnu ve vzdálenosti **A** a zapněte potkávací světlo.

Předepsaná hodnota

Vzdálenost <b>A</b>	5 m
---------------------	-----

- Nyní se na motocykl posadí řidič, případně i se spolujezdcem a zavazadlem.
- Zkontrolujte nastavení světlometu.

Rozmezí světla a tmy musí u motocyklu připraveného pro jízdu s řidičem, případně i se spolujezdcem a zavazadlem ležet přímo na dolní značce.

- » Pokud rozmezí světla a tmy nesouhlasí s předepsanou hodnotou:
  - Nastavte dosah světla světlometu. (☛ str. 129)

## 14.9 Nastavení dosahu světla světlometu

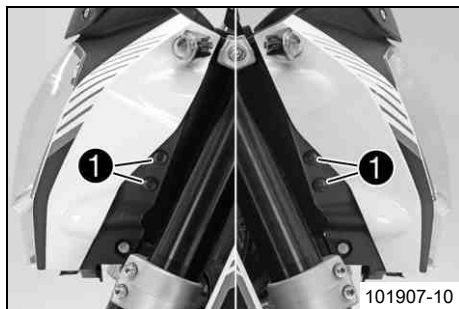

### Hlavní práce

- Vyměňte rozpěrné nýty ❶.

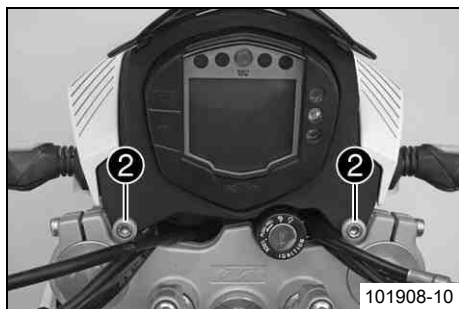

- Vyšroubujte šrouby ❷.
- Masku světlometu lehce nadzvedněte a vychylte dopředu.

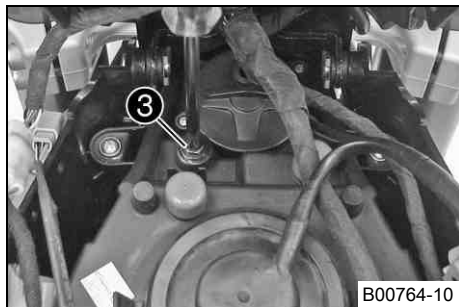

- Otáčením šroubu ③ nastavte dosah světla světlometu.

Předepsaná hodnota

Rozmezí světla a tmy musí u motocyklu připraveného pro jízdu s řidičem, případně se spolujezdcem a zavazadlem ležet přímo na dolní značce (umístěné při: Kontrola nastavení světlometů).

### **i** Informace

Otáčení po směru hodinových ručiček se snižuje dosah světla, otáčení proti směru hodinových ručiček se zvyšuje dosah světla.

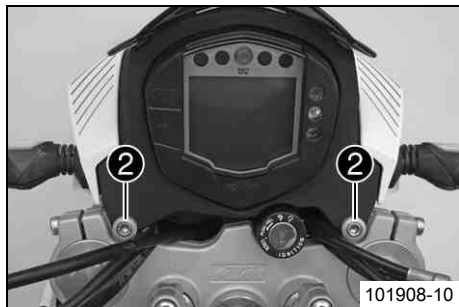

- Vychylte masku světlometu nahoru.
- Našroubujte šrouby ② a utáhněte je.

Předepsaná hodnota

Šroub masky světlometu	M6	11 Nm
------------------------	----	-------

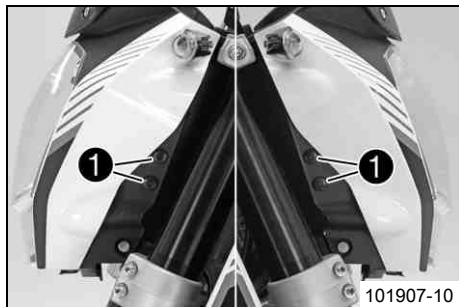

- Namontujte rozpěrné nýty ① na obou stranách.

# 14 ELEKTRICKÁ SOUSTAVA

131

## Následná práce

- Zkontrolujte nastavení světlometu. (☛ str. 128)

## 15.1 Chladicí systém

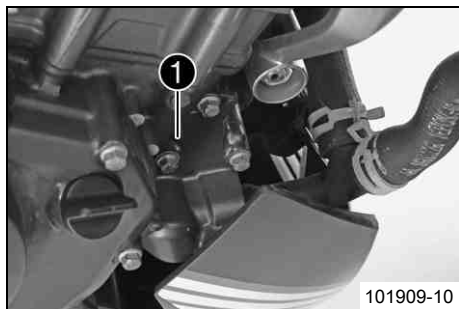

Vodním čerpadlem ❶ v motoru je vytvářen vynucený oběh chladicí kapaliny.

Tlak v chladicím systému, který vzniká při zahřátí, se reguluje ventilem v uzávěru chladiče ❷. Nadměrná část chladicí kapaliny, která vzniká v důsledku tepelného rozpínání, se odvádí do vyrovnávací nádrže ❸. Jakmile teplota poklesne, tento podíl kapaliny se opět nasaje do chladicího systému. Proto je přípustná uvedená teplota chladicí kapaliny, aniž by se muselo počítat s poruchami funkce.

125 °C

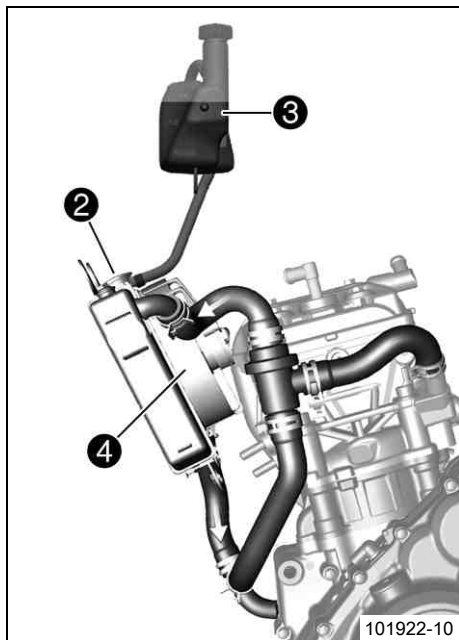

Chlazení se provádí vzduchem při jízdě a ventilátorem chladiče ④, který je řízen tepelným spínačem.

Čím je nižší rychlost, tím menší je chladicí účinek. Chladicí účinek rovněž snižují špinavá žebra chladiče.

## 15.2 Kontrola mrazuvzdornosti a hladiny chladicí kapaliny



### Výstraha

**Nebezpečí opaření** Chladicí kapalina je při provozu motocyklu velice horká a je pod tlakem.

- Neotvírejte chladič, hadice chladiče nebo jiné součásti chladicího systému při motoru zahřátém na provozní teplotu. Nechte motor a chladicí systém vychladnout. Při opaření ihned podržte postižená místa pod vlažnou vodou.



## Výstraha

**Nebezpečí otravy** Chladicí kapalina je jedovatá a poškozuje zdraví.

- Zabraňte kontaktu chladicí kapaliny s pokožkou, očima a oblečením. Při zasažení očí ihned vypláchněte vodou a vyhledejte lékaře. Zasažená místa na pokožce ihned očistěte vodou a mýdlem. V případě polknutí chladicí kapaliny ihned vyhledejte lékaře. Oděv potřísněný chladicí kapalinou si vyměňte. Udržujte chladicí kapalinu mimo dosah dětí.

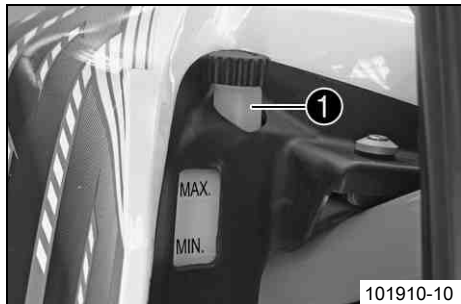

## Podmínka

Motor je studený.

- Postavte motocykl kolmo k vodorovné ploše.
- Sejměte uzávěr z vyrovnávací nádrže ❶.
- Zkontrolujte mrazuvzdornost chladicí kapaliny.

-25... -45 °C

» Pokud mrazuvzdornost chladicí kapaliny neodpovídá předepsané hodnotě:

- Upravte mrazuvzdornost chladicí kapaliny.

- Zkontrolujte hladinu chladicí kapaliny ve vyrovnávací nádrži.

Hladina chladicí kapaliny musí být mezi **MIN** a **MAX**.

» Pokud hladina chladicí kapaliny nesouhlasí s předepsanou hodnotou:

- Upravte hladinu chladicí kapaliny.

## Alternativa 1

Chladicí kapalina (☛ str. 170)

## Alternativa 2

Chladicí kapalina (směs připravená k použití) (☛ str. 171)

- Namontujte uzávěr na vyrovnávací nádrž.



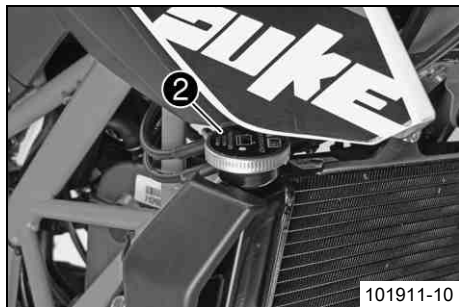

- Sejměte uzávěr chladiče ②.
- Zkontrolujte mrazuvzdornost chladicí kapaliny.

-25... -45 °C

- » Pokud mrazuvzdornost chladicí kapaliny neodpovídá předepsané hodnotě:
  - Upravte mrazuvzdornost chladicí kapaliny.

- Zkontrolujte hladinu chladicí kapaliny v chladiči.

Chladič musí být zcela naplněný.

- » Pokud hladina chladicí kapaliny nesouhlasí s předepsanou hodnotou:
  - Upravte hladinu chladicí kapaliny a zjistěte příčinu její ztráty.

### Alternativa 1

Chladicí kapalina (☞ str. 170)

### Alternativa 2

Chladicí kapalina (směs připravená k použití) (☞ str. 171)

- » Pokud muselo být doplněno víc chladicí kapaliny než je předepsaná hodnota:
  - > 0,20 l
  - Naplňte/odvzdušněte chladicí systém. ☞ (☞ str. 138)

- Namontujte uzávěr chladiče.

## 15.3 Kontrola hladiny chladicí kapaliny



### Výstraha

**Nebezpečí opaření** Chladicí kapalina je při provozu motocyklu velice horká a je pod tlakem.

- Neotvírejte chladič, hadice chladiče nebo jiné součásti chladicího systému při motoru zahřátém na provozní teplotu. Nechte motor a chladicí systém vychladnout. Při opaření ihned podržte postižená místa pod vlažnou vodou.



## Výstraha

**Nebezpečí otravy** Chladicí kapalina je jedovatá a poškozuje zdraví.

- Zabraňte kontaktu chladicí kapaliny s pokožkou, očima a oblečením. Při zasažení očí ihned vypláchněte vodou a vyhledejte lékaře. Zasažená místa na pokožce ihned očistěte vodou a mýdlem. V případě polknutí chladicí kapaliny ihned vyhledejte lékaře. Oděv potřísněný chladicí kapalinou si vyměňte. Udržujte chladicí kapalinu mimo dosah dětí.

## Podmínka

Motor je studený.

- Postavte motocykl kolmo k vodorovné ploše.
- Zkontrolujte hladinu chladicí kapaliny ve vyrovnávací nádrži ❶.

Hladina chladicí kapaliny musí být mezi **MIN** a **MAX**.

- » Pokud hladina chladicí kapaliny nesouhlasí s předepsanou hodnotou:
  - Upravte hladinu chladicí kapaliny.

### Alternativa 1

Chladicí kapalina (☛ str. 170)

### Alternativa 2

Chladicí kapalina (směs připravená k použití) (☛ str. 171)

- Vyměňte uzávěr chladiče ❷ a zkontrolujte hladinu chladicí kapaliny v chladiči.

Chladič musí být zcela naplněný.

- » Pokud hladina chladicí kapaliny nesouhlasí s předepsanou hodnotou:
  - Upravte hladinu chladicí kapaliny a zjistěte příčinu její ztráty.

### Alternativa 1

Chladicí kapalina (☛ str. 170)

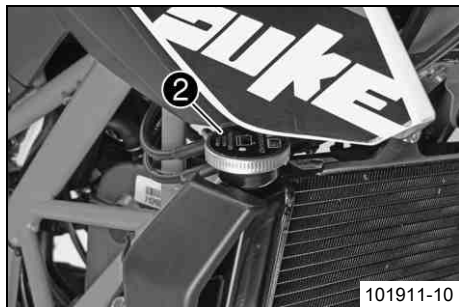
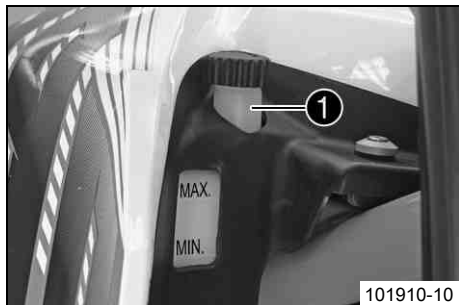

## Alternativa 2

Chladicí kapalina (směs připravená k použití) (☞ str. 171)

- » Pokud muselo být doplněno víc chladicí kapaliny než je předepsaná hodnota: > 0,20 l
  - Naplňte/odvzdušněte chladicí systém. 🐛 (☞ str. 138)
- Namontujte uzávěr chladiče.

## 15.4 Vypuštění chladicí kapaliny 🐛



### Výstraha

**Nebezpečí opaření** Chladicí kapalina je při provozu motocyklu velice horká a je pod tlakem.

- Neotvírejte chladič, hadice chladiče nebo jiné součásti chladicího systému při motoru zahřátém na provozní teplotu. Nechte motor a chladicí systém vychladnout. Při opaření ihned podržte postižená místa pod vlažnou vodou.



### Výstraha

**Nebezpečí otravy** Chladicí kapalina je jedovatá a poškozuje zdraví.

- Zabráňte kontaktu chladicí kapaliny s pokožkou, očima a oblečením. Při zasažení očí ihned vypláchněte vodou a vyhledejte lékaře. Zasažená místa na pokožce ihned očistěte vodou a mýdlem. V případě polknutí chladicí kapaliny ihned vyhledejte lékaře. Oděv potřísněný chladicí kapalinou si vyměňte. Udržujte chladicí kapalinu mimo dosah dětí.

### Podmínka

Motor je studený.

### Přípravná práce

- Demontujte bugspoiler. (☞ str. 90)

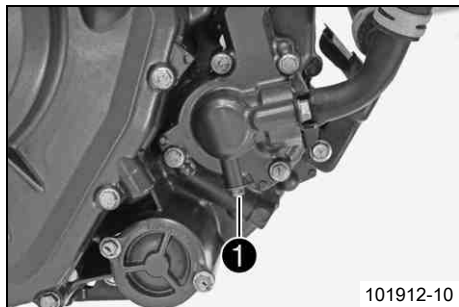

## Hlavní práce

- Postavte motocykl do svislé polohy.
- Připravte si pod motor vhodnou nádobu.
- Vyšroubujte šroub ❶.
- Sejměte uzávěr chladiče.
- Nechte zcela vytéct chladicí kapalinu.
- Našroubujte šroub ❶ s novým těsnicím kroužkem a utáhněte jej.

Předepsaná hodnota

Šroubový uzávěr vypouštěcího otvoru vodního čerpadla	M6	8 Nm
---	----	------

## 15.5 Naplnění/odvzdušnění chladicího systému 🛠



### Výstraha

**Nebezpečí otravy** Chladicí kapalina je jedovatá a poškozuje zdraví.

- Zabraňte kontaktu chladicí kapaliny s pokožkou, očima a oblečením. Při zasažení očí ihned vypláchněte vodou a vyhledejte lékaře. Zasažená místa na pokožce ihned očistěte vodou a mýdlem. V případě polknutí chladicí kapaliny ihned vyhledejte lékaře. Oděv potřísněný chladicí kapalinou si vyměňte. Udržujte chladicí kapalinu mimo dosah dětí.



- Sejměte uzávěr chladiče ❶.

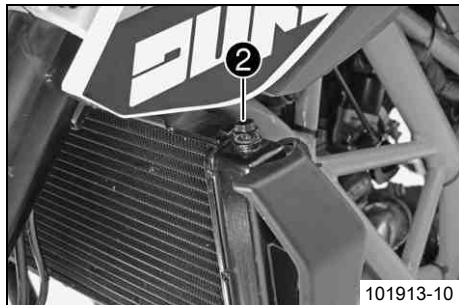

- Povolte odvětrávací šroub ❷ o 3 otáčky.
- Nakloňte vozidlo lehce doprava.
- Nalévejte chladicí kapalinu do té doby, až vychází z odvětrávacího šroubu bez bublin a ihned odvětrávací šroub pevně utáhněte.

### Alternativa 1

Chladicí kapalina (☞ str. 170)

### Alternativa 2

Chladicí kapalina (směs připravená k použití) (☞ str. 171)

- Chladič zcela naplňte chladicí kapalinou. Namontujte uzávěr chladiče.
- Vozidlo odstavte na boční stojan.



### Nebezpečí

**Nebezpečí otravy** Výfukové plyny jsou jedovaté a mohou způsobit bezvědomí a/nebo smrt.

- Při provozu motoru se postarejte vždy o dostatečné větrání, motor nespustíte nebo nenechte běžet v uzavřeném prostoru nebo bez vhodného odsávacího zařízení.

# 15 CHLADICÍ SYSTÉM

140

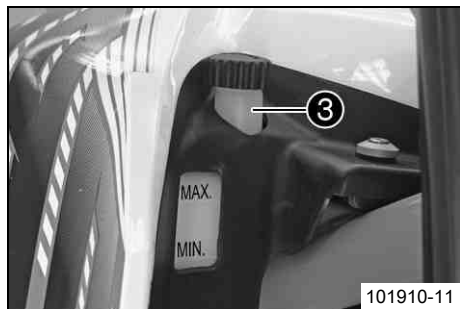

- Nastartujte motor a nechte ho běžet, aby se zahřál.
- Vypněte motor a nechte jej vychladnout.
- Po vychladnutí ještě jednou zkontrolujte hladinu chladicí kapaliny a v případě nutnosti chladicí kapalinu doplňte.
- Sejměte uzávěr vyrovnávací nádrže  a doplňte chladicí kapalinu až po značku **MAX**.
- Našroubujte uzávěr vyrovnávací nádrže.
- Namontujte bugspoiler. (👉 str. 91)

## 16.1 Kontrola vůle plynového bovdenu

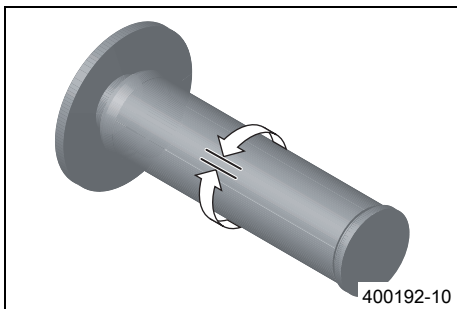

- Zkontrolujte lehkost chodu otočné rukojeti plynu.
- Řídítka nastavte rovně. Pohybuje sem a tam otočnou rukojetí plynu a zjistěte vůli plynového bovdenu.

Vůle plynového bovdenu	3... 5 mm
------------------------	-----------

» Pokud vůle plynového bovdenu nesouhlasí s předepsanou hodnotou:

- Nastavte vůli plynového bovdenu. 🛠️ (☞ str. 142)



### Nebezpečí

**Nebezpečí otravy** Výfukové plyny jsou jedovaté a mohou způsobit bezvědomí a/nebo smrt.

- Při provozu motoru se postarejte vždy o dostatečné větrání, motor nespustíte nebo nenechte běžet v uzavřeném prostoru nebo bez vhodného odsávacího zařízení.
- Nastartujte motor a nechte ho běžet na volnoběh. Pohybuje řídítka v celém rozsahu řízení sem a tam.

Nesmí se měnit otáčky volnoběhu.
----------------------------------

» Pokud se mění otáčky volnoběhu:

- Zkontrolujte uložení plynového bovdenu.

## 16.2 Nastavení vůle plynového bowdenu 🛠️

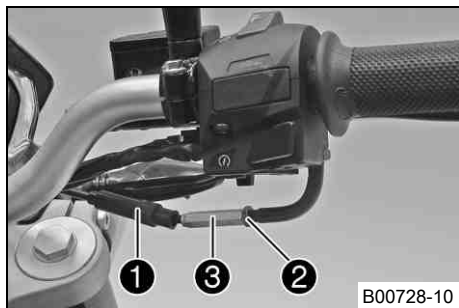

- Řídítka nastavte rovně.
- Odsuňte manžetu ❶.
- Uvolněte protimatici ❷.
- Regulačním šroubem ❸ nastavte vůli plynového bowdenu.

Předepsaná hodnota

Vůle plynového bowdenu	3... 5 mm
------------------------	-----------

- Pevně utáhněte protimatici ❷.
- Nasuňte manžetu ❶.

## 16.3 Kontrola vůle páčky spojky

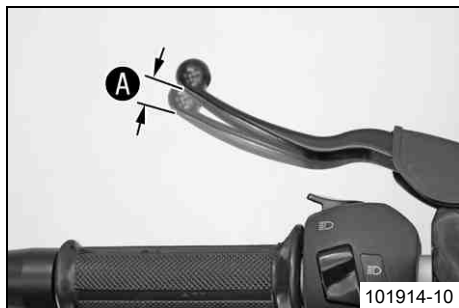

- Zkontrolujte lehkost chodu páčky spojky.
- Řídítka nastavte rovně. Lehce páčku spojky přitáhněte a zjistěte vůli páčky spojky A.

Vůle páčky spojky	1... 3 mm
-------------------	-----------

- » Pokud vůle páčky spojky nesouhlasí s předepsanou hodnotou:
  - Nastavte vůli bowdenu spojky. 🛠️ (📄 str. 143)

### Upozornění

**Poškození spojky** Pokud páčka spojky nemá žádnou vůli, začne spojka prokluzovat.

- Při provozu motocyklu vždy zkontrolujte vůli páčky spojky.
- Pohybuje řídítka v celém rozsahu řízení sem a tam.

Vůle páčky spojky se nesmí změnit.
------------------------------------

- » Pokud se vůle páčky spojky změní:



- Zkontrolujte uložení bovdeny spojky.

## 16.4 Nastavení vůle bovdeny spojky

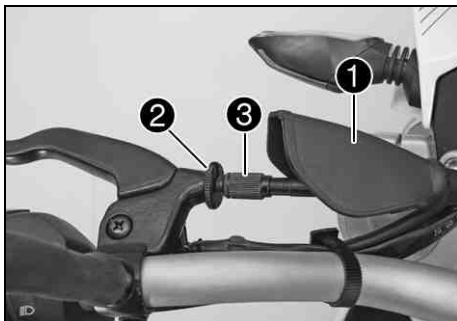

- Řídítka nastavte rovně.
- Odsuňte manžetu ❶.
- Uvolněte protimatici ❷.
- Vůli páčky spojky A nastavte regulačním šroubem ❸.

Předepsaná hodnota

Vůle páčky spojky	1... 3 mm
-------------------	-----------

- Pevně utáhněte protimatici ❷.
- Nasuňte manžetu ❶.

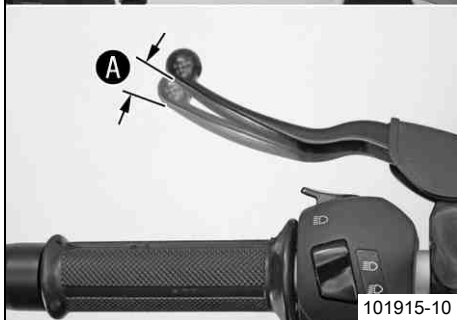

101915-10

## 17.1 Kontrola hladiny motorového oleje

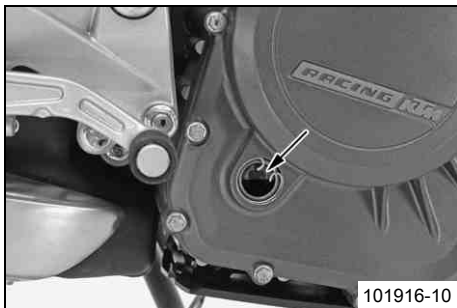

### Podmínka

Motor je zahřátý na provozní teplotu.

### Přípravná práce

- Postavte motocykl svisle na vodorovné ploše.

### Hlavní práce

- Zkontrolujte hladinu motorového oleje.



### Informace

Po zastavení motoru nejprve minutu počkejte a teprve potom zkontrolujte hladinu.

Motorový olej musí dosahovat mezi dolní a horní hranu průzoru.

- » Pokud hladina motorového oleje není v uvedeném rozmezí:
  - Doplňte motorový olej. (☛ str. 147)

## 17.2 Výměna motorového oleje a olejového filtru, vyčištění olejového sítka 🛢



### Výstraha

**Nebezpečí opaření** Motorový resp. převodový olej je při provozu motocyklu velmi horký.

- Používejte vhodný ochranný oděv a ochranné rukavice. Při opaření ihned podržte postižená místa pod vlažnou vodou.



### Výstraha

**Ohrožení životního prostředí** Problematické látky způsobují škody na životním prostředí.

- Oleje, maziva, filtry, paliva, čisticí prostředky, brzdovou kapalinu atd. likvidujte náležitě dle platných předpisů.

## **i** Informace

Motorový olej se musí vypouštět při provozní teplotě motoru.

### Přípravná práce

- Demontujte bugspoiler. (☛ str. 90)
- Postavte motocykl na vodorovné ploše na postranní stojan.

### Hlavní práce

- Připravte si pod motor vhodnou nádobu.
- Vyšroubujte vypouštěcí šroub oleje ❶ s o-kroužkem.
- Vyměňte olejové sítko ❷ s o-kroužkem.
- Vyšroubujte šroubový uzávěr ❸ s olejovým sítkem ❹.
- Nechte zcela vytéci motorový olej.
- Důkladně vyčistěte vypouštěcí šroub oleje a olejové sítko.
- Uložte olejové sítko ❷ a našroubujte a pevně utáhněte vypouštěcí šroub oleje ❶ s o-kroužkem.

### Předepsaná hodnota

Šroub vypouštění oleje	M24x1,5	15 Nm
------------------------	---------	-------

- Našroubujte šroubový uzávěr ❸ s olejovým sítkem ❹ a o-kroužkem a pevně jej utáhněte.

### Předepsaná hodnota

Šroubový uzávěr malého olejového sítko	M17x1,5	12 Nm
--	---------	-------

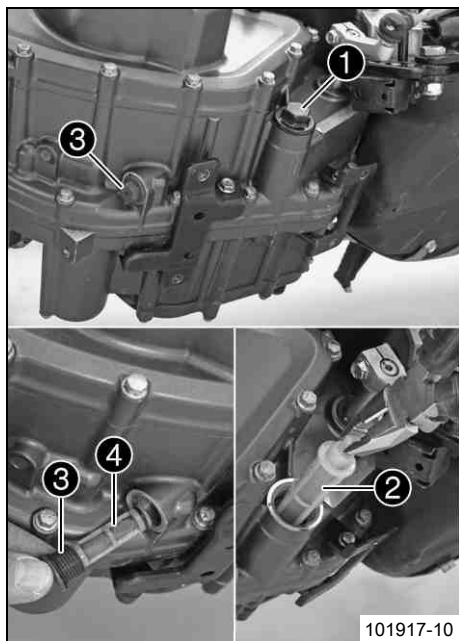

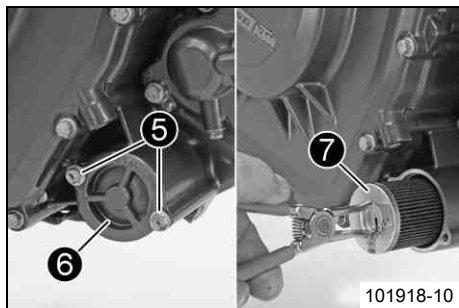

- Vyšroubujte šrouby ⑤. Sejměte víko olejového filtru ⑥ s o-kroužkem.
- Vytáhněte olejový filtr ⑦ z pouzdra filtru.

Obrácené kleště na rozpěrné pojistné kroužky (51012011000)

- Nechte zcela vytéci motorový olej.
- Důkladně vyčistěte jednotlivé části a těsnící plochu.

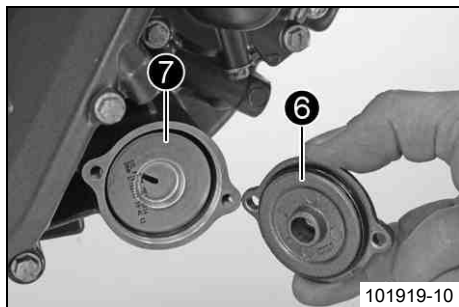

- Nasadte olejový filtr ⑦.
- Naolejujte o-kroužek víka olejového filtru. Namontujte víko olejového filtru ⑥.
- Našroubujte šrouby a pevně je utáhněte.

Předepsaná hodnota

Šroub víka olejového filtru	M5	8 Nm
-----------------------------	----	------



### Informace

Příliš málo motorového oleje nebo méně kvalitní motorový olej vede k předčasnému opotřebení motoru.

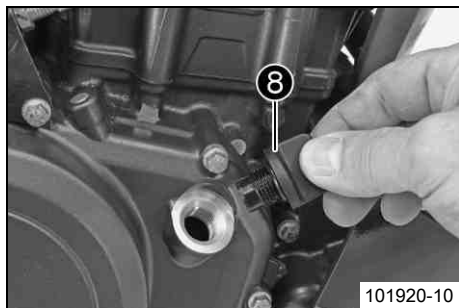

- Vyšroubujte šroub pro plnění oleje ⑧ s o-kroužkem u víka spojky a doplňte motorový olej.

Motorový olej	1,6 l	Motorový olej (SAE 15W/50) (☛ str. 171)
---------------	-------	---

- Namontujte a utáhněte šroub pro plnění oleje s o-kroužkem.



### Nebezpečí

**Nebezpečí otravy** Výfukové plyny jsou jedovaté a mohou způsobit bezvědomí a/nebo smrt.

- Při provozu motoru se postarejte vždy o dostatečné větrání, motor nespustíte nebo nenechte běžet v uzavřeném prostoru nebo bez vhodného odsávacího zařízení.

- Nastartujte motor a zkontrolujte, zda těsní.

### Následná práce

- Namontujte bugspoiler. (☛ str. 91)
- Zkontrolujte hladinu motorového oleje. (☛ str. 144)

## 17.3 Doplnění motorového oleje



### Informace

Příliš málo motorového oleje nebo méně kvalitní motorový olej vede k předčasnému opotřebení motoru.

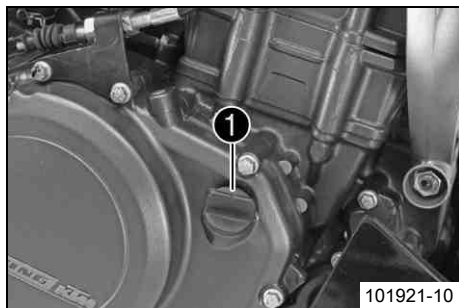

## Hlavní práce

- Vyšroubujte šroub pro plnění oleje ❶ s o-kroužkem u víka spojky a doplňte motorový olej.

Motorový olej (SAE 15W/50) (☞ str. 171)



## Informace

Pro optimální účinnost motorového oleje se nedoporučuje mísit různé druhy motorových olejů.

Doporučujeme příp. provést výměnu motorového oleje.

- Namontujte a utáhněte šroub pro plnění oleje s o-kroužkem.



## Nebezpečí

**Nebezpečí otravy** Výfukové plyny jsou jedovaté a mohou způsobit bezvědomí a/nebo smrt.

- Při provozu motoru se postarejte vždy o dostatečné větrání, motor nespustíte nebo nenechte běžet v uzavřeném prostoru nebo bez vhodného odsávacího zařízení.

- Nastartujte motor a zkontrolujte, zda těsní.

## Následná práce

- Zkontrolujte hladinu motorového oleje. (☞ str. 144)

## 18.1 Mytí motocyklu

### Upozornění

**Materiální škody** Poškození nebo zničení součástí vysokotlakým čističem.

- Při mytí vozidla vysokotlakým čističem nemiřte proudem vody přímo na elektrické součásti, konektory, bovdenová lanka, ložiska atd. Mezi tryskou vysokotlakého čističe a součástí udržujte minimální vzdálenost 60 cm. Příliš vysoký tlak může způsobit poruchy resp. mít za následek zničení součástí.



### Výstraha

**Ohrožení životního prostředí** Problematické látky způsobují škody na životním prostředí.

- Oleje, maziva, filtry, paliva, čisticí prostředky, brzdovou kapalinu atd. likvidujte náležitě dle platných předpisů.



### Informace

Myjte motocykl pravidelně, uchováte tím jeho hodnotu i vzhled po dlouhou dobu. Během mytí nevystavujte motocykl přímému slunci.

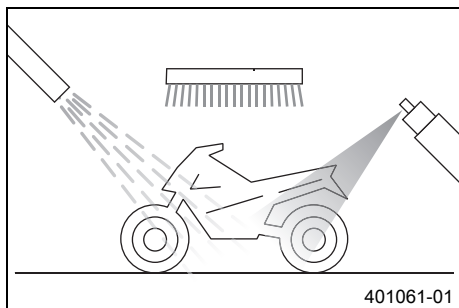

- Uzavřete výfukový systém, aby do něj nevnikla voda.
- Nejprve odstraňte jemným proudem vody hrubé nečistoty.
- Silně znečištěná místa postříkejte běžným čisticím prostředkem na motocykly a poté ještě vyčistěte štětcem.

Čistič motocyklů (☛ str. 173)

---

## Informace

Použijte teplou vodu, do které jste přidali běžný čisticí prostředek na motocykly, a měkkou houbu.

Čisticí prostředek na motocykly nikdy nenanášejte na suché vozidlo, vždy ho nejprve opláchněte vodou.

Pokud bylo vozidlo provozováno na posypové soli, je nutno jej vyčistit studenou vodou. Teplá voda by působení soli zesílila.

- 
- Po důkladném opláchnutí jemným proudem vody by měl motocykl dobře vyschnout.
  - Sejměte uzávěr výfukového systému.

---

## Výstraha

**Nebezpečí úrazu** Snížený brzdný účinek v důsledku mokré nebo špinavé brzdové soustavy.

- Znečištěnou nebo mokrou brzdovou soustavu opatrně vyčistěte resp. vysušte.

- 
- Po mytí se kousek projeděte, až dosáhne motor provozní teploty.

---

## Informace

Díky teplu se odpaří voda i z nepřístupných míst v motoru a brzdové soustavě.

- 
- Odsuňte z armatury řídítek manžety, aby se i odsud mohla odpařit zateklá voda.
  - Po vychladnutí motocyklu namažte všechna kluzná místa a ložiska.
  - Vyčistěte řetěz. (☛ str. 82)
  - Lesklé kovové součásti (s výjimkou brzdových kotoučů a výfukového systému) ošetřete prostředkem na ochranu proti korozi.

Čisticí a konzervační prostředky na kov a pryž (☛ str. 173)
---



- Všechny lakované části ošetřete jemným prostředkem na ošetření laku.

Leštěnka na lak s vysokým leskem (☛ str. 174)

- Všechny plastové díly a díly s práškovým nástřikem ošetřete jemným čistícím a ošetřujícím prostředkem.

Čistič a leštěnka na lesklé a matné laky, kovové a plastové povrchy (☛ str. 173)

- Naolejujte zámek zapalování/řízení.

Univerzální olejový sprej (☛ str. 175)

## 18.2 Kontrola a ošetření pro zimní provoz

### **i** Informace

Pokud se motocykl používá i v zimě, je třeba počítat s posypem solí na silnicích. Musí se proto provést ochranná opatření proti agresivní posypové soli.

Pokud bylo vozidlo provozováno na posypové soli, je nutné jej po jízdě umýt studenou vodou. Teplá voda by působení soli zesílila.

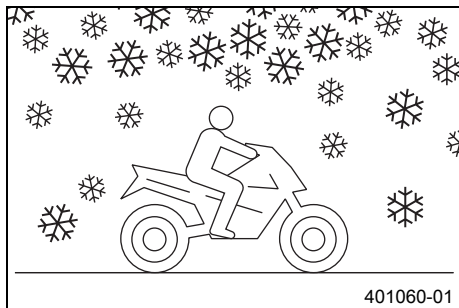

- Umyjte motocykl. (☛ str. 149)
- Vyčistěte brzdy.

### **i** Informace

Po **KAŽDÉ** jízdě na posolených silnicích se vychladlé a namontované brzdové čelisti a brzdová obložení musí důkladně umýt studenou vodou a poté se musí nechat dobře vyschnout.

Po jízdách na posolených silnicích je nutno motocykl důkladně umýt studenou vodou a dobře vysušit.

- Motor, kyvné rameno a všechny ostatní holé nebo pozinkované součásti (kromě brzdových kotoučů) ošetřete ochranným prostředkem proti korozi na bázi vosku.



## Informace

Na brzdové kotouče se nesmí dostat žádný ochranný prostředek proti korozi, velmi by se tím snížil brzdný účinek.

---

- Vyčistěte řetěz. (☛ str. 82)

## 19.1 Uložení

### **i** Informace

Chcete-li motocykl na delší dobu odstavit, měli byste provést nebo nechat provést následující opatření.

Před uložením zkontrolujte funkčnost a stav opotřebení všech částí motocyklu. Pokud jsou potřeba servisní práce, opravy nebo úpravy, měly by být provedeny v době odstavení (menší vytížení servisů). Tím se můžete vyhnout dlouhým čekacím dobám v servisech na začátku sezóny.

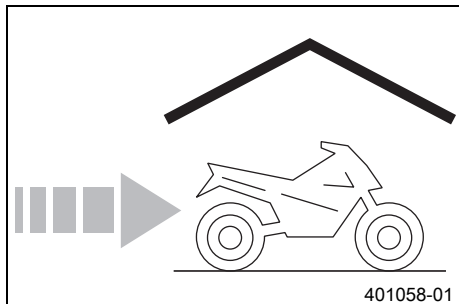

- Při posledním tankování před odstavením motocyklu přidejte do paliva aditivum.

Aditivum paliva (☞ str. 173)
------------------------------

- Natankujte palivo. (☞ str. 70)
- Umyjte motocykl. (☞ str. 149)
- Vyměňte motorový olej a olejový filtr, vyčistěte olejové sítka. 🛠️ (☞ str. 144)
- Zkontrolujte mrazuvzdornost a hladinu chladicí kapaliny. (☞ str. 133)
- Zkontrolujte tlak vzduchu v pneumatikách. (☞ str. 111)
- Demontujte baterii. 🛠️ (☞ str. 113)
- Nabijte baterii. 🛠️ (☞ str. 115)

Předepsaná hodnota

Skladovací teplota baterie bez přímého působení slunečních paprsků	0... 35 °C
--	------------

- Vozidlo by se mělo odstavit na suchém místě bez velkých změn teplot.

### **i** Informace

KTM doporučuje zdvihnout motocykl.

- Zdvihněte motocykl zvedacím zařízením vzadu. (☞ str. 76)
- Zdvihněte motocykl zvedacím zařízením vpředu. (☞ str. 77)

- Motocykl přikryjte prodyšnou plachtou nebo dekou.

## **i** Informace

V žádném případě byste neměli používat neprodyšné materiály, protože potom nemůže odcházet vlhkost a dochází ke korozi.

Je velmi špatné nechat u odstaveného motocyklu běžet na krátkou dobu motor. Protože se přitom motor dostatečně nezahřeje, kondenzuje vodní pára vzniklá při spalovacím procesu a způsobuje korozi ventilů a výfuku.



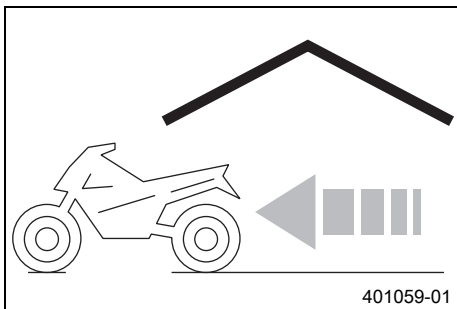

## 19.2 Uvedení do provozu po uložení



- Sejměte motocykl ze zvedacího zařízení vpředu. (☞ str. 78)
- Sejměte motocykl ze zvedacího zařízení vzadu. (☞ str. 76)
- Nabijte baterii. ☞ (☞ str. 115)
- Namontujte baterii. ☞ (☞ str. 114)
- Nastavte čas. (☞ str. 47)
- Před každým uvedením do provozu proveďte kontrolu a ošetření. (☞ str. 60)
- Proveďte zkušební jízdu.

Chyba	Možná příčina	Opatření
Motor se při stisknutí tlačítka E-startéru netočí	Chyba obsluhy	– Provedte pracovní postup startování. (☞ str. 61)
	Vybitá baterie	– Nabijte baterii. 🛡️ (☞ str. 115)
	Přepálená pojistka <b>1, 3, 4</b> nebo <b>8</b>	– Vyměňte pojistky jednotlivých elektrických spotřebičů. (☞ str. 120)
	Není provedeno uzemnění	– Zkontrolujte uzemnění.
Motor se točí jen tehdy, je-li zatažená páčka spojky	Je zařazená rychlost	– Zařaďte převodovku na neutrální.
	Je zařazená rychlost a je vyklopený boční stojan	– Zařaďte převodovku na neutrální.
Motor se točí, ale nenaskočí	Chyba obsluhy	– Provedte pracovní postup startování. (☞ str. 61)
	Chyba v systému vstřikování paliva	– Přečtěte z paměti chyb pomocí diagnostického nástroje KTM. 🛡️
Motor má příliš malý výkon	Silně znečištěný vzduchový filtr	– Vyměňte vzduchový filtr.
	Palivový filtr silně znečištěný	– Zkontrolujte tlak paliva. 🛡️
	Chyba v systému vstřikování paliva	– Přečtěte z paměti chyb pomocí diagnostického nástroje KTM. 🛡️
Motor je nadměrně zahřátý	Příliš málo chladicí kapaliny v chladičím systému	– Zkontrolujte těsnění chladičeho systému. – Zkontrolujte hladinu chladicí kapaliny. (☞ str. 135)
	Lamely chladiče silně znečištěné	– Vyčistěte lamely chladiče.
	Tvorbba pěny v chladičím systému	– Vypusťte chladicí kapalinu. 🛡️ (☞ str. 137) – Naplňte/odvzdušněte chladicí systém. 🛡️ (☞ str. 138)
	Vadný termostat	– Zkontrolujte termostat. 🛡️
	Přepálená pojistka <b>5</b>	– Vyměňte pojistky jednotlivých elektrických spotřebičů. (☞ str. 120)

Chyba	Možná příčina	Opatření
Motor je nadměrně zahřátý	Závada v systému ventilátoru chladiče	– Zkontrolujte systém ventilátoru chladiče. 🛠️
Výstražná kontrolka diagnostiky motoru (MIL) svítí červeně	Chyba v systému vstřikování paliva	– Přečtěte z paměti chyb pomocí diagnostického nástroje KTM. 🛠️
Motor se během jízdy vypne	Nedostatek paliva	– Natankujte palivo. (🔧 str. 70)
	Přepálená pojistka <b>1, 3, 4</b> nebo <b>8</b>	– Vyměňte pojistky jednotlivých elektrických spotřebičů. (🔧 str. 120)
Kontrolka ABS svítí	Přepálená pojistka ABS	– Vyměňte pojistky ABS. (🔧 str. 118)
	Otáčky předního a zadního kola se podstatně liší	– Zastavte, vypněte zapalování, znovu nastartujte.
	Chybná funkce ABS	– Přečtěte chybovou paměť ABS pomocí diagnostického nástroje KTM. 🛠️
Vysoká spotřeba oleje	Zalomená odvodušňovací hadice motoru	– Uložte odvodušňovací hadici bez zalomení, příp. ji vyměňte.
	Příliš vysoká hladina motorového oleje	– Zkontrolujte hladinu motorového oleje. (🔧 str. 144)
	Příliš tekutý motorový olej (viskozita)	– Vyměňte motorový olej a olejový filtr, vyčistěte olejové sítko. 🛠️ (🔧 str. 144)
Světlomet a obrysové světlo nefunguje	Přepálená pojistka <b>6</b>	– Vyměňte pojistky jednotlivých elektrických spotřebičů. (🔧 str. 120)
Blinkr, brzdové světlo a houkačka nefungují	Přepálená pojistka <b>6</b>	– Vyměňte pojistky jednotlivých elektrických spotřebičů. (🔧 str. 120)
Čas není zobrazen vůbec nebo nesprávně	Přepálená pojistka <b>8</b>	– Vyměňte pojistky jednotlivých elektrických spotřebičů. (🔧 str. 120) – Nastavte čas. (🔧 str. 47)
Vybitá baterie	Zapalování není vypnuté při odstavení vozidla	– Nabijte baterii. 🛠️ (🔧 str. 115)

Chyba	Možná příčina	Opatření
Vybitá baterie	Baterie se alternátorem nenabíjí	<ul style="list-style-type: none"> <li>– Zkontrolujte dobíjecí napětí. </li> <li>– Zkontrolujte klidový proud. </li> </ul>
Sdružený přístroj na palubní desce na displeji nic nezobrazuje	Přepálená pojistka <b>8</b>	<ul style="list-style-type: none"> <li>– Vyměňte pojistky jednotlivých elektrických spotřebičů. ( str. 120)</li> <li>– Nastavte čas. ( str. 47)</li> </ul>
Ukazatel rychlosti ve sdruženém přístroji na palubní desce nefunguje	Kabelový svazek ukazatele rychlosti poškozený resp. oxidovaný konektor	<ul style="list-style-type: none"> <li>– Zkontrolujte konektorová spojení a kabelový svazek.</li> </ul>

## 21.1 Motor

Konstrukční typ	1válcový 4taktní Ottův motor, chlazený kapalinou
Zdvihový objem	375 cm <sup>3</sup>
Zdvih	60 mm
Vrtání válce	89 mm
Komprese	12,8:1
Řízení	DOHC, 4 ventily řízené přes vahadlo, pohon přes řetěz
Průměr ventilu vtok	36 mm
Průměr ventilu odtok	29 mm
Vůle ventilu vstup studený	0,08... 0,12 mm
Vůle ventilu výstup studený	0,13... 0,17 mm
Uložení klikového hřídele	2 kluzná ložiska
Ojniční ložisko	Kluzné ložisko
Píst	Kovaný lehký kov
Pístní kroužky	1 pístní těsnicí kroužek, 1 minutový kroužek, 1 sběrný kroužek oleje
Mazání motoru	Tlakové oběžné mazání s 2 rotorovými čerpadly
Primární převod	30:80
Spojka	Spojka v olejové lázni / mechanicky ovládaná
Převodovka	6rychlostní s přímým záběrem
Převod převodovky	
1. převodový stupeň	12:32
2. převodový stupeň	14:26
3. převodový stupeň	19:27



4. převodový stupeň	21:24
5. převodový stupeň	23:22
6. převodový stupeň	25:21
Příprava směsi	Elektronicky řízené vstřikování paliva
Zapalovací systém	Bezkontaktně řízená plně elektronická zapalovací soustava s digitálním nastavením zapalování
Alternátor	12 V, 238 W
Zapalovací svíčka	BOSCH VR 5 NE
Vzdálenost elektrod zapalovací svíčky	0,8 mm
Chlazení	Chlazení kapalinou, permanentní cirkulace chladicí kapaliny pomocí vodního čerpadla
Otáčky volnoběhu	1 550... 1 650 ot/min
Pomoc při startu	E-startér

## 21.2 Úťahovací momenty u motoru

Olejevá tryska	M5	6 Nm	Loctite® 243™
Šroub impulzního generátoru	M5	6 Nm	Loctite® 243™
Šroub přídržného plechu	M5	6 Nm	Loctite® 243™
Šroub přídržného plechu kabelu statoru	M5	8 Nm	Loctite® 243™
Šroub senzoru indikace rychlostního stupně	M5	6 Nm	Loctite® 243™
Šroub statoru	M5	8 Nm	Loctite® 243™
Šroub víka olejového filtru	M5	8 Nm	–
Matice kola vodního čerpadla	M6	10 Nm	Loctite® 243™

Olejová tryska	M6	6 Nm	Loctite® 243™
Šroub aretace řazení	M6	12 Nm	Loctite® 243™
Šroub aretační páky	M6	12 Nm	Loctite® 243™
Šroub hlavy válce	M6	12 Nm	–
Šroub kapoty motoru	M6x35	12 Nm	–
Šroub kapoty motoru	M6x75	12 Nm	–
Šroub krytu řetězu proti pádu	M6	11 Nm	Loctite® 243™
Šroub krytu spojky	M6	12 Nm	–
Šroub lišty napínáku rozvodového řetězu	M6	12 Nm	Loctite® 243™
Šroub motoru startéru	M6	12 Nm	–
Šroub můstku ložiska rozvodového hřídele	M6	11 Nm	–
Šroub napínače rozvodového řetězu	M6	12 Nm	–
Šroub odjištění napínáku rozvodového řetězu	M6	10 Nm	–
Šroub olejového čerpadla	M6	12 Nm	Loctite® 243™
Šroub plechu ventilace motoru	M6	10 Nm	Loctite® 243™
Šroub pojistného plechu řetězového pastorku	M6	12 Nm	Loctite® 243™
Šroub přídržného plechu ozubeného kola volnoběhu	M6	12 Nm	Loctite® 243™
Šroub přídržného plechu radiálního těsnicího kroužku krytu spojky	M6	11 Nm	Loctite® 243™
Šroub pružiny spojky	M6	10 Nm	–

Šroub rozvodového hřídele dekorální hřídel	M6	10 Nm	Loctite® 243™
Šroub u pojistky ložiska	M6	12 Nm	Loctite® 243™
Šroub víčka ventilu	M6	12 Nm	–
Šroub víka alternátoru	M6	12 Nm	–
Šroub víka vodního čerpadla	M6	12 Nm	–
Šroubový uzávěr vypouštěcího otvoru vodního čerpadla	M6	8 Nm	–
Matice výfukové příruby	M8	22 Nm	–
Šroub ozubeného kola vyvažovacího hřídele	M8	20 Nm	Loctite® 243™
Šroub vratné pružiny řadicího automtu	M8	12 Nm	Loctite® 243™
Šroubový uzávěr	M8	12 Nm	–
Závrtný šroub příruby výfuku	M8	22 Nm	–
Šroub ojnicního ložiska	M8x1	34 Nm	–
Senzor teploty vody	M10	14 Nm	–
Spínač tlaku oleje	M10	14 Nm	–
Šroub hlavy válce	M10	1. stupeň 30 Nm 2. stupeň 60 Nm	Závit naolejovaný, uložení hlavy namazané tukem
Šroub ozubeného kola vačkového hřídele	M10	32 Nm	Loctite® 243™
Šroub rotoru	M10	60 Nm	Loctite® 243™
Šroubový uzávěr osy vlečné páky	M10x1	9 Nm	–
Zapalovací svíčka	M12	15 Nm	–

Matice pastorku rozvodového řetězu	M14	55 Nm	Loctite® 243™
Matice primárního kola/ pastorku rozvodového řetězu	M16x1,5	120 Nm	Loctite® 243™
Matice unášeče spojky	M16LHx1,5	120 Nm	Loctite® 243™
Šroubový uzávěr malého olejového sítka	M17x1,5	12 Nm	–
Šroubový uzávěr víka alternátoru	M18x1,5	15 Nm	–
Šroub vypouštění oleje	M24x1,5	15 Nm	–
Šroubový uzávěr víka alternátoru	M24x1,5	10 Nm	–
Matice ozubeného kola vyvažovacího hřídele	M28x1,5	60 Nm	Loctite® 243™

## 21.3 Plnicí množství

### 21.3.1 Motorový olej

Motorový olej	1,6 l	Motorový olej (SAE 15W/50) (☛ str. 171)
---------------	-------	---

### 21.3.2 Chladicí kapalina

Chladicí kapalina	1,1 l	Chladicí kapalina (☛ str. 170)
		Chladicí kapalina (směs připravená k použití) (☛ str. 171)

### 21.3.3 Paliva

Objem palivové nádrže celkem cca	11 l	Bezolovnatý benzín super (ROZ 95) (☛ str. 170)
----------------------------------	------	--

Rezerva paliva cca	1,5 l
--------------------	-------

## 21.4 Podvozek

Rám	Mřížkový trubkový rám z chrom-molybdenových ocelových trubek, nastříkaný
Vidlice	<b>WP Suspension</b>
Pružná vzpěra	<b>WP Suspension</b>
Brzdová soustava	
vpředu	Kotoučová brzda s čtyřpístovým třmenem
vzadu	Kotoučová brzda s jednopístovým třmenem, plovoucí uložení
Zdvih pružiny	
vpředu	150 mm
vzadu	150 mm
Brzdové kotouče - průměr	
vpředu	300 mm
vzadu	230 mm
Brzdové kotouče - mez opotřebení	
vpředu	3,6 mm
vzadu	3,6 mm
Tlak vzduchu v pneumatikách pro jízdu pouze s řidičem	
vpředu	2,0 bar
vzadu	2,0 bar
Tlak vzduchu v pneumatikách se spolujezdcem/ plné užité zatížení	
vpředu	2,0 bar

vzadu	2,2 bar
Sekundární převod	15:45
Řetěz	O-kroužek 5/8 x 1/4" (520)
Úhel hlavy řízení	65°
Rozchod kol	1 367±15 mm
Výška sedadla bez zátěže	800 mm
Světlá výška bez zatížení	172 mm
Hmotnost bez paliva cca	142 kg
Nejvyšší přípustné zatížení nápravy vpředu	125 kg
Nejvyšší přípustné zatížení nápravy vzadu	210 kg
Nejvyšší přípustná celková hmotnost	335 kg

## 21.5 Elektrická soustava

Baterie	FTZ-9	Napětí baterie: 12 V Jmenovitá kapacita: 8 Ah bezúdržbová
Pojistka	75011088010	10 A
Pojistka	75011088015	15 A
Pojistka	90111088025	25 A
Pojistka	75011088030	30 A
Světlomet	H4 / patice P43t	12 V 60/55 W
Obrysové světlo	W5W / patice W2,1x9,5d	12 V 5 W
Osvětlení přístrojů a kontrolky	LED	

Blinkr	LED
Brzdové / zadní světlo	LED
Osvětlení poznávací značky	LED

## 21.6 Pneumatiky

Pneumatika vpředu	Pneumatika vzadu
110/70 ZR 17 M/C 54W TL Metzeler SPORTEC MS	150/70 ZR 17 M/C 66W TL Metzeler SPORTEC MS
Další informace naleznete v oddílu servis na: <a href="http://www.ktm.com">http://www.ktm.com</a>	

## 21.7 Vidlice

Číslo výrobku na vidlici	90101000044	
Vidlice	<b>WP Suspension</b>	
Délka vidlice	736 mm	
Vidlicový olej	450 ml	Vidlicový olej (SAE 5) (☛ str. 171)

## 21.8 Pružná vzpěra

Výrobní číslo pružné vzpěry	90204010000
Pružná vzpěra	<b>WP Suspension</b>
Předepnutí pružiny	
Standard	3 kliknutí
Plné užité zatížení	10 kliknutí

Statické prověšení	15 mm
Prověšení při jízdě	50... 55 mm
Montážní délka	300 mm

## 21.9 Útahovací momenty u podvozku

Šroub krytu řetězu	EJOT PT®	4 Nm	–
Šroub světlometu	EJOT PT®	4 Nm	–
Ostatní šrouby na podvozku	M4	4 Nm	–
Šroub obložení příčného nosníku rámu dole	M4	2 Nm	–
Šroub řídicí jednotky EFI	M4	4 Nm	–
Ostatní šrouby na podvozku	M5	5 Nm	–
Šroub držáku brzdového vedení vzadu	M5	8 Nm	Loctite® 243™
Šroub hadicové svorky ABS	M5	8 Nm	–
Šroub krytu proti větru	M5	3 Nm	–
Šroub krytu ramena dole	M5	5 Nm	Loctite® 243™
Šroub nádrže brzdové kapaliny brzdy zadního kola	M5	6 Nm	Loctite® 243™
Šroub nosníku poznávací značky	M5	11 Nm	–
Šroub obložení palivové nádrže	M5	5 Nm	–
Šroub palivového čerpadla	M5	5 Nm	–
Šroub snímače úhlu sklonu	M5	6 Nm	Loctite® 243™
Šroub spojleru	M5	5 Nm	–
Šroub víčka nádrže	M5	4 Nm	–



Šroub vypínače bočního stojanu	M5	5 Nm	Loctite® 243™
Šroub závěrné příruby palivové nádrže	M5	3 Nm	–
Matice chladiče	M6	5 Nm	–
Matice nastavení páky nožní brzdy	M6	10 Nm	–
Ostatní matice na podvozku	M6	15 Nm	–
Ostatní šrouby na podvozku	M6	10 Nm	–
Šroub blatníku vpředu	M6	11 Nm	–
Šroub cívky zapalování	M6	9 Nm	–
Šroub držáku chladiče	M6	9 Nm	–
Šroub držáku regulátoru napětí	M6	15 Nm	–
Šroub držáku snímače otáček kola	M6	8 Nm	–
Šroub držáku snímače úhlu sklonu	M6	11 Nm	–
Šroub držáku světlometu	M6	11 Nm	–
Šroub kabelového držáku spínače bočního stojanu	M6	9 Nm	Loctite® 243™
Šroub magnetického držáku bočního stojanu	M6	5 Nm	Loctite® 243™
Šroub masky světlometu	M6	11 Nm	–
Šroub nádrže brzdové kapaliny brzdy zadního kola	M6	9 Nm	–
Šroub nosníku poznávací značky	M6	14 Nm	–
Šroub ochrany proti postříkání vzadu	M6	9 Nm	–
Šroub palivové nádrže	M6	11 Nm	–
Šroub připevnění sedačky vpředu	M6	5 Nm	–
Šroub protiskluzového krytu řetězu	M6	9 Nm	Loctite® 243™

Šroub regulátoru napětí	M6	10 Nm	–
Šroub sedačky	M6	11 Nm	–
Šroub skříně vzduchového filtru	M6	6 Nm	–
Šroub spínání řazení	M6	11 Nm	Loctite® 243™
Šroub spodní části zádě	M6	11 Nm	–
Šroub upevnění chladiče	M6	6 Nm	–
Šroub válce nožní brzdy	M6	9 Nm	Loctite® 243™
Šroub vyrovnávací nádrže	M6	11 Nm	–
Ostatní matice na podvozku	M8	30 Nm	–
Ostatní šrouby na podvozku	M8	25 Nm	–
Šroub houkačky	M8	6 Nm	–
Šroub koncovky vidlice	M8	15 Nm	–
Šroub můstku vidlice dole	M8	15 Nm	–
Šroub můstku vidlice nahoře	M8	11 Nm	–
Šroub nosníku motoru na rámu	M8	30 Nm	–
Šroub nosníku stupačky vzadu	M8	26 Nm	Loctite® 243™
Šroub pedálu nožní brzdy	M8	15 Nm	Loctite® 243™
Šroub řadicí páky	M8	15 Nm	Loctite® 243™
Šroub u brzdového kotouče vpředu	M8	30 Nm	Loctite® 243™
Šroub u brzdového kotouče vzadu	M8	30 Nm	Loctite® 243™
Šroub u svorky řídítek	M8	21 Nm	–
Šroub úchytky	M8	31 Nm	–
Šroub výsuvného čepu kola vpředu	M8	30 Nm	–
Šroub u brzdových čelistí vpředu	M8x1	27 Nm	Loctite® 243™

Matice zrcátka	M10	16 Nm	–
Ostatní matice na podvozku	M10	50 Nm	–
Ostatní šrouby na podvozku	M10	45 Nm	–
Šroubení bočního stojanu	M10	34 Nm	–
Šroubení zavěšení motoru	M10	55 Nm	–
Dutý šroub brzdového vedení	M10x1	20 Nm	–
Matice blinkru	M10x1,25	6 Nm	–
Matice šroubu řetězového kola	M10x1,25	32 Nm	–
Podpěrka řetězového kola	M10x1,25	50 Nm	–
Šroub konzole bočního stojanu	M10x1,25	25 Nm	<b>Loctite® 243™</b>
Šroub nosníku stupačky vpředu	M10x1,25	46 Nm	–
Šroub u pružné vzpěry nahoře	M10x1,25	50 Nm	–
Šroubení upínače řídítek	M10x1,25	21 Nm	–
Matice čepu vahadla	M14x1,5	140 Nm	–
Matice zadního výsuvného čepu kola	M14x1,5	60 Nm	–
Šroub hlavy řízení nahoře	M16x1,5	52 Nm	–
Nastavovací kroužek uložení kyvného ramene	M22x1	utažení bez vůle	–
Matice hlavy řízení	M30x1	1. stupeň 50 Nm 2. stupeň (povolení proti směru hodinových ručiček) 2 otáčky 3. stupeň 5 Nm	–

## Bezolovnatý benzín super (ROZ 95)

### podle

- DIN EN 228 (ROZ 95)

### Předepsaná hodnota

- Používejte jen bezolovnaté palivo Super, které splňuje uvedenou normu nebo je stejně hodnotné.
- Podíl až 10 % etanolu (palivo E10) je přitom nezávadný.



### Informace

Nepoužívejte **žádné** palivo z metanolu (např. M15, M85, M100) nebo s podílem etanolu více než 10 % (např. E15, E25, E85, E100).

## Brzdová kapalina DOT 4 / DOT 5.1

### podle

- DOT

### Předepsaná hodnota

- Používejte pouze takovou brzdovou kapalinu, která odpovídá stanovené normě (viz údaje na obalu), a která má odpovídající vlastnosti. KTM doporučuje výrobky **Castrol** a **Motorex®**.

### dodavatel

#### Castrol

- **RESPONSE BRAKE FLUID SUPER DOT 4**

#### Motorex®

- **Brake Fluid DOT 5.1**

## Chladicí kapalina

### Předepsaná hodnota

- Používejte pouze vhodnou chladicí kapalinu (i v zemích s vysokými teplotami). U prostředků s nižší mrazuvzdorností může dojít ke korozi nebo tvorbě pěny. KTM doporučuje výrobky **Motorex®**.

## Poměr směsi

Ochrana před zamrznutím: -25... -45 °C	50 % prostředek na ochranu proti korozi a mrazu 50 % destilovaná voda
--	--

## Chladicí kapalina (směs připravená k použití)

Ochrana před zamrznutím	-40 °C
-------------------------	--------

### dodavatel

Motorex®

- COOLANT G48

## Motorový olej (SAE 15W/50)

### podle

- JASO T903 MA (☛ str. 176)
- SAE (☛ str. 176) (SAE 15W/50)

### Předepsaná hodnota

- Používejte pouze takový motorový olej, který odpovídá stanoveným normám (viz údaje na obalu), a který má odpovídající vlastnosti. KTM doporučuje výrobky **Motorex®**.

částečně syntetický motorový olej
-----------------------------------

### dodavatel

Motorex®

- Formula 4T

## Vidlicový olej (SAE 5)

### podle

- SAE (☛ str. 176) (SAE 5)

### **Předepsaná hodnota**

- Používejte pouze oleje, které odpovídají stanoveným normám (viz údaje na obalu), a které mají odpovídající vlastnosti. KTM doporučuje výrobky **Motorex®**.

### **dodavatel**

**Motorex®**

- **Racing Fork Oil**

## Aditivum paliva

### Předepsaná hodnota

- KTM doporučuje výrobky **Motorex®**.

### dodavatel

**Motorex®**

- Fuel Stabilizer

## Čistič a leštěnka na lesklé a matné laky, kovové a plastové povrchy

### Předepsaná hodnota

- KTM doporučuje výrobky **Motorex®**.

### dodavatel

**Motorex®**

- Clean & Polish

## Čistič motocyklů

### Předepsaná hodnota

- KTM doporučuje výrobky **Motorex®**.

### dodavatel

**Motorex®**

- Moto Clean 900

## Čisticí a konzervační prostředky na kov a pryž

### Předepsaná hodnota

- KTM doporučuje výrobky **Motorex®**.

### dodavatel

**Motorex®**

- Protect & Shine

## Leštěnka na lak s vysokým leskem

### Předepsaná hodnota

- KTM doporučuje výrobky **Motorex®**.

### dodavatel

**Motorex®**

- **Moto Polish**

## Mazivo s dlouhodobým účinkem

### Předepsaná hodnota

- KTM doporučuje výrobky **Motorex®**.

### dodavatel

**Motorex®**

- **Bike Grease 2000**

## Prostředek na čištění řetězu

### Předepsaná hodnota

- KTM doporučuje výrobky **Motorex®**.

### dodavatel

**Motorex®**

- **Chain Clean**

## Sprej na řetěz Onroad

### Předepsaná hodnota

- KTM doporučuje výrobky **Motorex®**.

### dodavatel

**Motorex®**

- **Chainlube Road**



### Univerzální olejový sprej

#### Předepsaná hodnota

- KTM doporučuje výrobky **Motorex®**.

#### dodavatel

#### Motorex®

- Joker 440 Synthetic

### JASO T903 MA

Různé technické vývojové směry si vyžádaly vlastní specifikaci pro 4taktní motocykly - normu JASO T903 MA. Dříve se pro 4taktní motocykly používaly motorové oleje určené pro osobní automobily, protože neexistovala žádná vlastní specifikace pro motocykly. Jestliže se u motorů osobních automobilů požadují dlouhé servisní intervaly, je u motocyklových motorů v popředí zájmu vysoký výkon motoru při vysokých otáčkách. U většiny motocyklových motorů se stejným olejem maže i převodovka a spojka. Norma JASO MA se zabývá těmito zvláštními požadavky.

### SAE

Viskozitní třídy SAE byly stanoveny společností Society of Automotive Engineers a slouží rozdělení olejů podle jejich viskozity. Viskozita popisuje pouze jednu vlastnost oleje a nijak nevypovídá o kvalitě oleje.

## A

ABS .....	92
Anti-lock Brake-System .....	92

## B

### Baterie

demontáž .....	113
montáž .....	114
nabíjení .....	115

<b>Bezpečný provoz</b> .....	10
------------------------------	----

<b>Boční stojan</b> .....	55
---------------------------	----

<b>Brzdění</b> .....	66
----------------------	----

### Brzdová kapalina

brzdy předního kola - doplnění .....	95
brzdy zadního kola - doplnění .....	100

### Brzdová obložení

kontrola brzdy předního kola .....	97
kontrola brzdy zadního kola .....	102

### Brzdové kotouče

kontrola .....	93
----------------	----

<b>Brzdy</b> .....	66
--------------------	----

### Bugspoiler

demontáž .....	90
montáž .....	91

## C

### Chladicí kapalina

vypuštění .....	137
-----------------	-----

<b>Chladicí systém</b> .....	132
------------------------------	-----

naplnění/odvzdušnění .....	138
----------------------------	-----

## Č

### Čas

nastavení .....	47
-----------------	----

<b>Číslo klíčků</b> .....	21
---------------------------	----

<b>Číslo motoru</b> .....	21
---------------------------	----

<b>Číslo podvozku</b> .....	20
-----------------------------	----

## D

<b>Definice použití</b> .....	8
-------------------------------	---

<b>Držadla</b> .....	52
----------------------	----

## G

### Gumy tlumiče náboje zadního kola

kontrola .....	108
----------------	-----

## H

### Hladina brzdové kapaliny

kontrola brzdy předního kola .....	94
------------------------------------	----

kontrola brzdy zadního kola .....	99
-----------------------------------	----

### Hladina chladicí kapaliny

kontrola .....	133, 135
----------------	----------

## Hladina motorového oleje

kontrola ..... 144

## J

**Jízda** ..... 63

rozjezd ..... 63

## K

## Kilometry nebo míle

nastavení ..... 47

**Kontrolky** ..... 33

## M

## Motocykl

mytí ..... 149

sejmutí ze zvedacího zařízení vpředu ..... 78

sejmutí ze zvedacího zařízení vzadu ..... 76

zdvihnutí zvedacím zařízením vpředu ..... 77

zdvihnutí zvedacím zařízením vzadu ..... 76

## Motor

záběh ..... 57

## Motorový olej

doplnění ..... 147

výměna ..... 144

## Mrazuvzdornost

kontrola ..... 133

## N

**Náhradní díly** ..... 13

**Naložení vozidla** ..... 58

## Napnutí řetězu

kontrola ..... 83

nastavení ..... 84

## Nastavení světlometů

kontrola ..... 128

nastavení ..... 129

**Návod k obsluze** ..... 12

**Nouzový vypínač** ..... 25

**Nožní brzda** ..... 54

kontrola mrtvého chodu ..... 97

nastavení mrtvého chodu ..... 98

## O

**Obrázky** ..... 14

**Ochranný oděv** ..... 11

## Oleјové sítko

čištění ..... 144

## Oleјový filtr

výměna ..... 144

## Otáčky pro řazení RPM 1

nastavení ..... 48

## Otáčky pro řazení RPM 2

nastavení ..... 49

**Otočná rukojeť plynu** ..... 23

<b>P</b>	
Páčka ruční brzdy .....	22
Páčka spojky .....	22
Palubní nářadí .....	52
Parkování .....	68
<b>Plnicí množství</b>	
chladičí kapalina .....	162
motorový olej .....	162
paliva .....	71, 162
<b>Pohled na vozidlo</b>	
zepředu zleva .....	16
zezadu zprava .....	18
<b>Pojistka</b>	
jednotlivých elektrických spotřebičů - výměna .....	120
<b>Pojistka ABS</b>	
výměna .....	118
Pomocné prostředky .....	13
Pravidla při práci .....	11
<b>Přední kolo</b>	
demontáž .....	103
montáž .....	104
Přepínač blinkrů .....	25
Přepínač světel .....	24
Přeprava .....	69
Příslušenství .....	13
Provozní látky .....	13

<b>Pružná vzpěra</b>	
nastavení předpětí pružiny .....	74
<b>Ř</b>	
<b>Řadící páka</b> .....	
nastavení .....	53
nastavení .....	75
Řazení .....	63
<b>Řetěz</b>	
čištění .....	82
kontrola .....	86
kontrola znečištění .....	82
<b>Řetězové kolo</b>	
kontrola .....	86
<b>Řetězový pastorek</b>	
kontrola .....	86
<b>S</b>	
<b>Sdružený přístroj na palubní desce</b>	
aktivace a test .....	28
displej .....	34
funkční tlačítka .....	32
infodisplej .....	38
kontrolky .....	33
menu celková vzdálenost <b>ODO</b> .....	45
menu doba jízdy/průměrná rychlost .....	39
menu dojezd/doba jízdy .....	44
menu průměrná průměrná spotřeba 2/servis .....	42
menu průměrná rychlost/průměrná spotřeba 1 .....	40

menu průměrná spotřeba 1/průměrná spotřeba 2 . . . . .	41	plnicí množství . . . . .	162
menu servis/dojezd . . . . .	43	pneumatiky . . . . .	165
menu ujetá vzdálenost 1 <b>TRIP 1</b> . . . . .	45	podvozek . . . . .	163
menu ujetá vzdálenost 2 <b>TRIP 2</b> . . . . .	46	pružná vzpěra . . . . .	165
ukazatel hladiny paliva v palivové nádrži . . . . .	35	utahovací momenty u motoru . . . . .	159
ukazatel teploty chladicí kapaliny . . . . .	37	utahovací momenty u podvozku . . . . .	166
ukazatel <b>TRIP F</b> . . . . .	36	vidlice . . . . .	165
výstražná upozornění . . . . .	29	<b>Tlačítko E-startéru</b> . . . . .	26
<b>Sedačka</b>		<b>Tlačítko houkačky</b> . . . . .	23
demontáž . . . . .	80	<b>Tlačítko světelné houkačky</b> . . . . .	24
montáž . . . . .	81	<b>Tlak vzduchu v pneumatikách</b>	
<b>Sedačka spolujezdce</b>		kontrola . . . . .	111
demontáž . . . . .	79	<b>Typový štítek</b> . . . . .	20
montáž . . . . .	80	<b>U</b>	
<b>Servis</b> . . . . .	13	<b>Uložení</b> . . . . .	153
<b>Servisní plán</b> . . . . .	72-73	<b>Uvedení do provozu</b>	
<b>Startování</b> . . . . .	61	kontrola a ošetření před každým uvedením do provozu . . . . .	60
<b>Stav pneumatik</b>		po uložení . . . . .	154
kontrola . . . . .	110	pokyny pro první uvedení do provozu . . . . .	56
<b>Stupačky spolujezdce</b> . . . . .	53	<b>Uzávěr nádrže</b>	
<b>T</b>		otevření . . . . .	50
<b>Tankování</b>		zavření . . . . .	51
paliva . . . . .	70	<b>V</b>	
<b>Technické údaje</b>		<b>Vůle bovdeny spojky</b>	
elektrická soustava . . . . .	164	nastavení . . . . .	143
motor . . . . .	158		

## Vůle páčky spojky

kontrola ..... 142

## Vůle plynového bovdenu

kontrola ..... 141

nastavení ..... 142

Vyhledávání závad ..... 155-157

## Z

### Zadní kolo

demontáž ..... 105

montáž ..... 106

Zákaznický servis ..... 14

Zámek řízení ..... 26

Zámek sedačky ..... 51

Zámek zapalování ..... 26

Záruční plnění ..... 13

Záruka ..... 13

Zastavení ..... 68

Zavazadla ..... 58

### Zimní provoz

kontrola a ošetření ..... 151

## Ž

### Žárovka obrysového světla

výměna ..... 124

### Žárovka světlometu

výměna ..... 121

Životní prostředí ..... 11

WWW.KTM.COM



3211964cs

04/2013

The KTM logo, consisting of the letters 'KTM' in a bold, italicized, sans-serif font, set against an orange background.

**KTM-Sportmotorcycle AG**  
5230 Mattighofen/Rakousko  
<http://www.ktm.com>

The MOTOREX logo, featuring the word 'MOTOREX' in a bold, sans-serif font with a small circular icon above the 'O', and 'Oil for Excellence' in smaller text below.

KTM Group Partner



Foto: Mitterbauer/KTM